



Podręcznik online

Podręcznik Easy-PhotoPrint Editor

Zawartość

Symbole używane w tym dokumencie.	4
Włączone funkcje dotykowe (system Windows).	5
Znaki towarowe i licencje.	6
Znaki towarowe.	7
Licencje.	8
Uwagi ogólne (Easy-PhotoPrint Editor).	28
Co to jest Easy-PhotoPrint Editor?.	30
Funkcje programu Easy-PhotoPrint Editor.	31
Uruchamianie aplikacji Easy-PhotoPrint Editor.	35
Drukowanie fotografii i elementów.	36
Drukowanie fotografii.	37
Przycinanie zdjęć (w przypadku drukowania fotografii).	42
Uwydatnianie fotografii przy użyciu filtrów twórczych (w przypadku drukowania fotografii).	45
Drukowanie etykiet dysków (CD/DVD/BD).	48
Tworzenie i drukowanie elementów.	55
Drukowanie fotografii w różnych układach.	62
Drukowanie w układach losowych.	68
Drukowanie kolaży.	72
Drukowanie przez określenie rozmiaru.	78
Drukowanie kalendarzy.	83
Drukowanie kart.	90
Drukowanie plakatów.	96
Drukowanie wizytówek.	102
Drukowanie materiałów do albumu z wycinkami.	108
Drukowanie naklejek.	114
Drukowanie fotografii identyfikacyjnych.	119
Edytowanie elementów.	124
Dodawanie tekstu.	125
Dodawanie/dostosowywanie pól tekstowych.	128
Dodawanie stempli.	133
Dodawanie/zmienianie/zamiana obrazów.	137
Dostosowywanie położenia i rozmiaru obrazów.	141
Przycinanie obrazów (w przypadku elementów).	143

Uwydatnianie fotografii przy użyciu filtrów twórczych (w przypadku elementów)	145
Zmianianie ramek obrazów.	147
Zmianianie kolorów tła.	149
Zmianianie szablonu.	151
Dodawanie, usuwanie i zmienianie kolejności stron.	154
Ekran program Easy-PhotoPrint Editor.	160
Ekran główny.	161
Ekran Nowy.	163
Ekran Szczegóły szablonu (omawiane).	165
Ekran Twoje elementy.	166
Ekran Szczegóły elementu.	167
Ekran Ulubione.	169
Ekran Szczegóły szablonu (ulubione).	170
Ekran Wybierz szablon.	172
Ekran Szczegóły szablonu (wybór szablonu).	175
Ekran Lokalizacje importu.	176
Ekran wyboru danych (usługa w chmurze).	178
Ekran Niestandardowy rozmiar ramki.	180
Ekran Wybierz rozmiar papieru.	182
Ekran Lokalizacje zdjęć.	184
Ekran wyboru fotografii (usługa w chmurze).	186
Ekran edycji elementu.	188
Ekran Edycja elementu (widok listy miniatur).	194
Ekran Ustawienia kalendarza.	196
Ekran Zakres stron (etykiety dysków).	203
Ekran Ustawienia zaawansowane (wizytówki, naklejki i fotografie identyfikacyjne).	204
Ekran Ustawienia drukowania (Windows).	205
Ekran Ustawienia drukowania (macOS).	211
Lista Rozmiar papieru.	216

Symbole używane w tym dokumencie

Ostrzeżenie

Instrukcje, których zignorowanie może być przyczyną śmierci, poważnych obrażeń ciała lub uszkodzeń mienia w wyniku niewłaściwej obsługi sprzętu. Należy ich przestrzegać, aby zapewnić bezpieczne działanie urządzenia.

Przeestroga

Instrukcje, których zignorowanie może być przyczyną obrażeń ciała lub uszkodzeń mienia w wyniku niewłaściwej obsługi sprzętu. Należy ich przestrzegać, aby zapewnić bezpieczne działanie urządzenia.

Ważne

Instrukcje zawierające ważne informacje, których należy przestrzegać, aby uniknąć uszkodzeń i obrażeń lub niewłaściwego użycia produktu. Koniecznie należy przeczytać te instrukcje.

Uwaga

Instrukcje zawierające informacje dotyczące obsługi i dodatkowe wyjaśnienia.

Podstawy

Instrukcje objaśniające podstawowe funkcje produktu.

Uwaga

- Ikony mogą różnić się w zależności od produktu.

Włączone funkcje dotykowe (system Windows)

W celu włączenia funkcji dotykowej, należy zamienić opcję „kliknij prawym przyciskiem” w niniejszym dokumencie na działanie określone w systemie operacyjnym. Na przykład: w przypadku czynności „naciśnij i przytrzymaj” określonej w systemie, należy zamienić „kliknij prawym przyciskiem” na „naciśnij i przytrzymaj”.

Znaki towarowe i licencje

- Znaki towarowe
- Licencje

Znaki towarowe

- Microsoft jest zastrzeżonym znakiem towarowym firmy Microsoft Corporation.
- Windows jest znakiem towarowym lub zastrzeżonym znakiem towarowym firmy Microsoft Corporation na terenie Stanów Zjednoczonych lub innych krajów.
- Windows Vista jest znakiem towarowym lub zastrzeżonym znakiem towarowym firmy Microsoft Corporation na terenie Stanów Zjednoczonych lub innych krajów.
- Microsoft Edge i Microsoft Excel są znakami towarowymi lub zastrzeżonymi znakami towarowymi firmy Microsoft Corporation w Stanach Zjednoczonych i/lub innych krajach.
- Internet Explorer jest znakiem towarowym lub zastrzeżonym znakiem towarowym firmy Microsoft Corporation na terenie Stanów Zjednoczonych lub innych krajów.
- Mac, Mac OS, macOS, OS X, AirPort, App Store, AirPrint, logo AirPrint, Safari, Bonjour, iPad, iPad Air, iPad mini, iPadOS, iPhone i iPod touch są znakami towarowymi firmy Apple Inc. zarejestrowanymi w Stanach Zjednoczonych i innych krajach.
- IOS jest znakiem towarowym lub zastrzeżonym znakiem towarowym firmy Cisco na terenie Stanów Zjednoczonych i innych krajów, używanym w ramach licencji.
- Google Cloud Print, Google Chrome, Chrome OS, Chromebook, Android, Google Drive, Google Apps i Google Analytics są zastrzeżonymi znakami towarowymi lub znakami towarowymi firmy Google Inc. Google Play oraz logo Google Play są znakami towarowymi firmy Google LLC.
- Adobe, Acrobat, Flash, Photoshop, Illustrator, Adobe RGB i Adobe RGB (1998) są zastrzeżonymi znakami towarowymi lub znakami towarowymi firmy Adobe Systems Incorporated w Stanach Zjednoczonych i/lub innych krajach.
- Adobe, Acrobat, Flash, Photoshop, Photoshop Elements, Lightroom, Adobe RGB oraz Adobe RGB (1998) są zastrzeżonymi znakami towarowymi lub znakami towarowymi firmy Adobe Systems Incorporated w Stanach Zjednoczonych i/lub innych krajach.
- Google, Google Home i Android są znakami towarowymi firmy Google LLC.
- LINE Clova jest zastrzeżonym znakiem towarowym firmy LINE Corporation.
- App Store jest znakiem towarowym firmy Apple Inc., zastrzeżonym w Stanach Zjednoczonych i innych krajach.
- Bluetooth jest znakiem towarowym firmy Bluetooth SIG, Inc., USA, licencjonowanym firmie Canon Inc.
- Autodesk oraz AutoCAD są zastrzeżonymi znakami towarowymi lub znakami towarowymi firmy Autodesk, Inc. i/lub podmiotów zależnych i/lub powiązanych w Stanach Zjednoczonych i/lub innych krajach.
- QR Code to zarejestrowany znak towarowy DENSO WAVE INCORPORATED w Japonii i innych krajach.
- Znak słowny Mopria® i logo Mopria® są zarejestrowanymi i/lub niezarejestrowanymi znakami towarowymi firmy Mopria Alliance, Inc. w Stanach Zjednoczonych i innych krajach. Nieautoryzowane użycie jest surowo zabronione.
- HP-GL i HP-GL/2 są zastrzeżonymi znakami towarowymi lub znakami towarowymi firmy HP Inc. w Stanach Zjednoczonych i/lub innych krajach.
- Wszystkie inne wymienione w tym przewodniku nazwy firm i produktów są zastrzeżonymi znakami towarowymi lub znakami towarowymi odpowiednich firm.

»»» Uwaga

- Oficjalna nazwa systemu Windows Vista to system operacyjny Microsoft Windows Vista.

Licencje

Copyright (c) 2003-2015 Apple Inc. All rights reserved.

Redistribution and use in source and binary forms, with or without modification, are permitted provided that the following conditions are met:

1. Redistributions of source code must retain the above copyright notice, this list of conditions and the following disclaimer.
2. Redistributions in binary form must reproduce the above copyright notice, this list of conditions and the following disclaimer in the documentation and/or other materials provided with the distribution.
3. Neither the name of Apple Inc. ("Apple") nor the names of its contributors may be used to endorse or promote products derived from this software without specific prior written permission.

THIS SOFTWARE IS PROVIDED BY APPLE AND ITS CONTRIBUTORS "AS IS" AND ANY EXPRESS OR IMPLIED WARRANTIES, INCLUDING, BUT NOT LIMITED TO, THE IMPLIED WARRANTIES OF MERCHANTABILITY AND FITNESS FOR A PARTICULAR PURPOSE ARE DISCLAIMED. IN NO EVENT SHALL APPLE OR ITS CONTRIBUTORS BE LIABLE FOR ANY DIRECT, INDIRECT, INCIDENTAL, SPECIAL, EXEMPLARY, OR CONSEQUENTIAL DAMAGES (INCLUDING, BUT NOT LIMITED TO, PROCUREMENT OF SUBSTITUTE GOODS OR SERVICES; LOSS OF USE, DATA, OR PROFITS; OR BUSINESS INTERRUPTION) HOWEVER CAUSED AND ON ANY THEORY OF LIABILITY, WHETHER IN CONTRACT, STRICT LIABILITY, OR TORT (INCLUDING NEGLIGENCE OR OTHERWISE) ARISING IN ANY WAY OUT OF THE USE OF THIS SOFTWARE, EVEN IF ADVISED OF THE POSSIBILITY OF SUCH DAMAGE.

Apache License

Version 2.0, January 2004

<http://www.apache.org/licenses/>

TERMS AND CONDITIONS FOR USE, REPRODUCTION, AND DISTRIBUTION

1. Definitions.

"License" shall mean the terms and conditions for use, reproduction, and distribution as defined by Sections 1 through 9 of this document.

"Licensor" shall mean the copyright owner or entity authorized by the copyright owner that is granting the License.

"Legal Entity" shall mean the union of the acting entity and all other entities that control, are controlled by, or are under common control with that entity. For the purposes of this definition, "control" means (i) the power, direct or indirect, to cause the direction or management of such entity, whether by contract or otherwise, or (ii) ownership of fifty percent (50%) or more of the outstanding shares, or (iii) beneficial ownership of such entity.

"You" (or "Your") shall mean an individual or Legal Entity exercising permissions granted by this License.

"Source" form shall mean the preferred form for making modifications, including but not limited to software source code, documentation source, and configuration files.

"Object" form shall mean any form resulting from mechanical transformation or translation of a Source form, including but not limited to compiled object code, generated documentation, and conversions to other media types.

"Work" shall mean the work of authorship, whether in Source or Object form, made available under the License, as indicated by a copyright notice that is included in or attached to the work (an example is provided in the Appendix below).

"Derivative Works" shall mean any work, whether in Source or Object form, that is based on (or derived from) the Work and for which the editorial revisions, annotations, elaborations, or other modifications represent, as a whole, an original work of authorship. For the purposes of this License, Derivative Works shall not include works that remain separable from, or merely link (or bind by name) to the interfaces of, the Work and Derivative Works thereof.

"Contribution" shall mean any work of authorship, including the original version of the Work and any modifications or additions to that Work or Derivative Works thereof, that is intentionally submitted to Licensor for inclusion in the Work by the copyright owner or by an individual or Legal Entity authorized to submit on behalf of the copyright owner. For the purposes of this definition, "submitted" means any form of electronic, verbal, or written communication sent to the Licensor or its representatives, including but not limited to communication on electronic mailing lists, source code control systems, and issue tracking systems that are managed by, or on behalf of, the Licensor for the purpose of discussing and improving the Work, but excluding communication that is conspicuously marked or otherwise designated in writing by the copyright owner as "Not a Contribution."

"Contributor" shall mean Licensor and any individual or Legal Entity on behalf of whom a Contribution has been received by Licensor and subsequently incorporated within the Work.

2. Grant of Copyright License. Subject to the terms and conditions of this License, each Contributor hereby grants to You a perpetual, worldwide, non-exclusive, no-charge, royalty-free, irrevocable copyright license to reproduce, prepare Derivative Works of, publicly display, publicly perform, sublicense, and distribute the Work and such Derivative Works in Source or Object form.
3. Grant of Patent License. Subject to the terms and conditions of this License, each Contributor hereby grants to You a perpetual, worldwide, non-exclusive, no-charge, royalty-free, irrevocable (except as stated in this section) patent license to make, have made, use, offer to sell, sell, import, and otherwise transfer the Work, where such license applies only to those patent claims licensable by such Contributor that are necessarily infringed by their Contribution(s) alone or by combination of their Contribution(s) with the Work to which such Contribution(s) was submitted. If You institute patent litigation against any entity (including a cross-claim or counterclaim in a lawsuit) alleging that the Work or a Contribution incorporated within the Work constitutes direct or contributory patent infringement, then any patent licenses granted to You under this License for that Work shall terminate as of the date such litigation is filed.
4. Redistribution. You may reproduce and distribute copies of the Work or Derivative Works thereof in any medium, with or without modifications, and in Source or Object form, provided that You meet the following conditions:
 1. You must give any other recipients of the Work or Derivative Works a copy of this License; and
 2. You must cause any modified files to carry prominent notices stating that You changed the files; and

3. You must retain, in the Source form of any Derivative Works that You distribute, all copyright, patent, trademark, and attribution notices from the Source form of the Work, excluding those notices that do not pertain to any part of the Derivative Works; and
4. If the Work includes a "NOTICE" text file as part of its distribution, then any Derivative Works that You distribute must include a readable copy of the attribution notices contained within such NOTICE file, excluding those notices that do not pertain to any part of the Derivative Works, in at least one of the following places: within a NOTICE text file distributed as part of the Derivative Works; within the Source form or documentation, if provided along with the Derivative Works; or, within a display generated by the Derivative Works, if and wherever such third-party notices normally appear. The contents of the NOTICE file are for informational purposes only and do not modify the License. You may add Your own attribution notices within Derivative Works that You distribute, alongside or as an addendum to the NOTICE text from the Work, provided that such additional attribution notices cannot be construed as modifying the License.

You may add Your own copyright statement to Your modifications and may provide additional or different license terms and conditions for use, reproduction, or distribution of Your modifications, or for any such Derivative Works as a whole, provided Your use, reproduction, and distribution of the Work otherwise complies with the conditions stated in this License.

5. Submission of Contributions. Unless You explicitly state otherwise, any Contribution intentionally submitted for inclusion in the Work by You to the Licensor shall be under the terms and conditions of this License, without any additional terms or conditions. Notwithstanding the above, nothing herein shall supersede or modify the terms of any separate license agreement you may have executed with Licensor regarding such Contributions.
6. Trademarks. This License does not grant permission to use the trade names, trademarks, service marks, or product names of the Licensor, except as required for reasonable and customary use in describing the origin of the Work and reproducing the content of the NOTICE file.
7. Disclaimer of Warranty. Unless required by applicable law or agreed to in writing, Licensor provides the Work (and each Contributor provides its Contributions) on an "AS IS" BASIS, WITHOUT WARRANTIES OR CONDITIONS OF ANY KIND, either express or implied, including, without limitation, any warranties or conditions of TITLE, NON-INFRINGEMENT, MERCHANTABILITY, or FITNESS FOR A PARTICULAR PURPOSE. You are solely responsible for determining the appropriateness of using or redistributing the Work and assume any risks associated with Your exercise of permissions under this License.
8. Limitation of Liability. In no event and under no legal theory, whether in tort (including negligence), contract, or otherwise, unless required by applicable law (such as deliberate and grossly negligent acts) or agreed to in writing, shall any Contributor be liable to You for damages, including any direct, indirect, special, incidental, or consequential damages of any character arising as a result of this License or out of the use or inability to use the Work (including but not limited to damages for loss of goodwill, work stoppage, computer failure or malfunction, or any and all other commercial damages or losses), even if such Contributor has been advised of the possibility of such damages.
9. Accepting Warranty or Additional Liability. While redistributing the Work or Derivative Works thereof, You may choose to offer, and charge a fee for, acceptance of support, warranty, indemnity, or other liability obligations and/or rights consistent with this License. However, in accepting such obligations, You may act only on Your own behalf and on Your sole responsibility, not on behalf of any other Contributor, and only if You agree to indemnify, defend, and hold each Contributor harmless for any liability incurred by, or claims asserted against, such Contributor by reason of your accepting any

such warranty or additional liability.
END OF TERMS AND CONDITIONS

---- Part 1: CMU/UCD copyright notice: (BSD like) ----

Copyright 1989, 1991, 1992 by Carnegie Mellon University

Derivative Work - 1996, 1998-2000

Copyright 1996, 1998-2000 The Regents of the University of California

All Rights Reserved

Permission to use, copy, modify and distribute this software and its documentation for any purpose and without fee is hereby granted, provided that the above copyright notice appears in all copies and that both that copyright notice and this permission notice appear in supporting documentation, and that the name of CMU and The Regents of the University of California not be used in advertising or publicity pertaining to distribution of the software without specific written permission.

CMU AND THE REGENTS OF THE UNIVERSITY OF CALIFORNIA DISCLAIM ALL WARRANTIES WITH REGARD TO THIS SOFTWARE, INCLUDING ALL IMPLIED WARRANTIES OF MERCHANTABILITY AND FITNESS. IN NO EVENT SHALL CMU OR THE REGENTS OF THE UNIVERSITY OF CALIFORNIA BE LIABLE FOR ANY SPECIAL, INDIRECT OR CONSEQUENTIAL DAMAGES OR ANY DAMAGES WHATSOEVER RESULTING FROM THE LOSS OF USE, DATA OR PROFITS, WHETHER IN AN ACTION OF CONTRACT, NEGLIGENCE OR OTHER TORTIOUS ACTION, ARISING OUT OF OR IN CONNECTION WITH THE USE OR PERFORMANCE OF THIS SOFTWARE.

---- Part 2: Networks Associates Technology, Inc copyright notice (BSD) ----

Copyright (c) 2001-2003, Networks Associates Technology, Inc

All rights reserved.

Redistribution and use in source and binary forms, with or without modification, are permitted provided that the following conditions are met:

- * Redistributions of source code must retain the above copyright notice, this list of conditions and the following disclaimer.
- * Redistributions in binary form must reproduce the above copyright notice, this list of conditions and the following disclaimer in the documentation and/or other materials provided with the distribution.
- * Neither the name of the Networks Associates Technology, Inc nor the names of its contributors may be used to endorse or promote products derived from this software without specific prior written permission.

THIS SOFTWARE IS PROVIDED BY THE COPYRIGHT HOLDERS AND CONTRIBUTORS "AS IS" AND ANY EXPRESS OR IMPLIED WARRANTIES, INCLUDING, BUT NOT LIMITED TO, THE IMPLIED WARRANTIES OF MERCHANTABILITY AND FITNESS FOR A PARTICULAR PURPOSE ARE DISCLAIMED. IN NO EVENT SHALL THE COPYRIGHT HOLDERS OR CONTRIBUTORS BE LIABLE FOR ANY DIRECT, INDIRECT, INCIDENTAL, SPECIAL, EXEMPLARY, OR CONSEQUENTIAL DAMAGES (INCLUDING, BUT NOT LIMITED TO, PROCUREMENT OF SUBSTITUTE GOODS OR SERVICES; LOSS OF USE, DATA, OR PROFITS; OR BUSINESS INTERRUPTION) HOWEVER CAUSED AND ON ANY THEORY OF LIABILITY, WHETHER IN CONTRACT, STRICT LIABILITY, OR TORT (INCLUDING NEGLIGENCE OR OTHERWISE) ARISING IN ANY WAY OUT OF THE USE OF THIS SOFTWARE, EVEN IF ADVISED OF THE POSSIBILITY OF SUCH DAMAGE.

---- Part 3: Cambridge Broadband Ltd. copyright notice (BSD) -----

Portions of this code are copyright (c) 2001-2003, Cambridge Broadband Ltd.

All rights reserved.

Redistribution and use in source and binary forms, with or without modification, are permitted provided that the following conditions are met:

- * Redistributions of source code must retain the above copyright notice, this list of conditions and the following disclaimer.
- * Redistributions in binary form must reproduce the above copyright notice, this list of conditions and the following disclaimer in the documentation and/or other materials provided with the distribution.
- * The name of Cambridge Broadband Ltd. may not be used to endorse or promote products derived from this software without specific prior written permission.

THIS SOFTWARE IS PROVIDED BY THE COPYRIGHT HOLDER ``AS IS" AND ANY EXPRESS OR IMPLIED WARRANTIES, INCLUDING, BUT NOT LIMITED TO, THE IMPLIED WARRANTIES OF MERCHANTABILITY AND FITNESS FOR A PARTICULAR PURPOSE ARE DISCLAIMED. IN NO EVENT SHALL THE COPYRIGHT HOLDER BE LIABLE FOR ANY DIRECT, INDIRECT, INCIDENTAL, SPECIAL, EXEMPLARY, OR CONSEQUENTIAL DAMAGES (INCLUDING, BUT NOT LIMITED TO, PROCUREMENT OF SUBSTITUTE GOODS OR SERVICES; LOSS OF USE, DATA, OR PROFITS; OR BUSINESS INTERRUPTION) HOWEVER CAUSED AND ON ANY THEORY OF LIABILITY, WHETHER IN CONTRACT, STRICT LIABILITY, OR TORT (INCLUDING NEGLIGENCE OR OTHERWISE) ARISING IN ANY WAY OUT OF THE USE OF THIS SOFTWARE, EVEN IF ADVISED OF THE POSSIBILITY OF SUCH DAMAGE.

---- Part 4: Sun Microsystems, Inc. copyright notice (BSD) -----

Copyright c 2003 Sun Microsystems, Inc., 4150 Network Circle, Santa Clara, California 95054, U.S.A. All rights reserved.

Use is subject to license terms below.

This distribution may include materials developed by third parties.

Sun, Sun Microsystems, the Sun logo and Solaris are trademarks or registered trademarks of Sun Microsystems, Inc. in the U.S. and other countries.

Redistribution and use in source and binary forms, with or without modification, are permitted provided that the following conditions are met:

- * Redistributions of source code must retain the above copyright notice, this list of conditions and the following disclaimer.
- * Redistributions in binary form must reproduce the above copyright notice, this list of conditions and the following disclaimer in the documentation and/or other materials provided with the distribution.
- * Neither the name of the Sun Microsystems, Inc. nor the names of its contributors may be used to endorse or promote products derived from this software without specific prior written permission.

THIS SOFTWARE IS PROVIDED BY THE COPYRIGHT HOLDERS AND CONTRIBUTORS ``AS IS" AND ANY EXPRESS OR IMPLIED WARRANTIES, INCLUDING, BUT NOT LIMITED TO, THE IMPLIED WARRANTIES OF MERCHANTABILITY AND FITNESS FOR A PARTICULAR PURPOSE ARE DISCLAIMED. IN NO EVENT SHALL THE COPYRIGHT HOLDERS OR CONTRIBUTORS BE LIABLE FOR ANY DIRECT, INDIRECT, INCIDENTAL, SPECIAL, EXEMPLARY, OR CONSEQUENTIAL DAMAGES (INCLUDING, BUT NOT LIMITED TO, PROCUREMENT OF SUBSTITUTE GOODS OR

SERVICES; LOSS OF USE, DATA, OR PROFITS; OR BUSINESS INTERRUPTION) HOWEVER CAUSED AND ON ANY THEORY OF LIABILITY, WHETHER IN CONTRACT, STRICT LIABILITY, OR TORT (INCLUDING NEGLIGENCE OR OTHERWISE) ARISING IN ANY WAY OUT OF THE USE OF THIS SOFTWARE, EVEN IF ADVISED OF THE POSSIBILITY OF SUCH DAMAGE.

---- Part 5: Sparta, Inc copyright notice (BSD) ----

Copyright (c) 2003-2012, Sparta, Inc

All rights reserved.

Redistribution and use in source and binary forms, with or without modification, are permitted provided that the following conditions are met:

- * Redistributions of source code must retain the above copyright notice, this list of conditions and the following disclaimer.
- * Redistributions in binary form must reproduce the above copyright notice, this list of conditions and the following disclaimer in the documentation and/or other materials provided with the distribution.
- * Neither the name of Sparta, Inc nor the names of its contributors may be used to endorse or promote products derived from this software without specific prior written permission.

THIS SOFTWARE IS PROVIDED BY THE COPYRIGHT HOLDERS AND CONTRIBUTORS ``AS IS'' AND ANY EXPRESS OR IMPLIED WARRANTIES, INCLUDING, BUT NOT LIMITED TO, THE IMPLIED WARRANTIES OF MERCHANTABILITY AND FITNESS FOR A PARTICULAR PURPOSE ARE DISCLAIMED. IN NO EVENT SHALL THE COPYRIGHT HOLDERS OR CONTRIBUTORS BE LIABLE FOR ANY DIRECT, INDIRECT, INCIDENTAL, SPECIAL, EXEMPLARY, OR CONSEQUENTIAL DAMAGES (INCLUDING, BUT NOT LIMITED TO, PROCUREMENT OF SUBSTITUTE GOODS OR SERVICES; LOSS OF USE, DATA, OR PROFITS; OR BUSINESS INTERRUPTION) HOWEVER CAUSED AND ON ANY THEORY OF LIABILITY, WHETHER IN CONTRACT, STRICT LIABILITY, OR TORT (INCLUDING NEGLIGENCE OR OTHERWISE) ARISING IN ANY WAY OUT OF THE USE OF THIS SOFTWARE, EVEN IF ADVISED OF THE POSSIBILITY OF SUCH DAMAGE.

---- Part 6: Cisco/BUPTNIC copyright notice (BSD) ----

Copyright (c) 2004, Cisco, Inc and Information Network Center of Beijing University of Posts and Telecommunications.

All rights reserved.

Redistribution and use in source and binary forms, with or without modification, are permitted provided that the following conditions are met:

- * Redistributions of source code must retain the above copyright notice, this list of conditions and the following disclaimer.
- * Redistributions in binary form must reproduce the above copyright notice, this list of conditions and the following disclaimer in the documentation and/or other materials provided with the distribution.
- * Neither the name of Cisco, Inc, Beijing University of Posts and Telecommunications, nor the names of their contributors may be used to endorse or promote products derived from this software without specific prior written permission.

THIS SOFTWARE IS PROVIDED BY THE COPYRIGHT HOLDERS AND CONTRIBUTORS ``AS IS'' AND ANY EXPRESS OR IMPLIED WARRANTIES, INCLUDING, BUT NOT LIMITED TO, THE IMPLIED WARRANTIES OF MERCHANTABILITY AND FITNESS FOR A PARTICULAR PURPOSE

ARE DISCLAIMED. IN NO EVENT SHALL THE COPYRIGHT HOLDERS OR CONTRIBUTORS BE LIABLE FOR ANY DIRECT, INDIRECT, INCIDENTAL, SPECIAL, EXEMPLARY, OR CONSEQUENTIAL DAMAGES (INCLUDING, BUT NOT LIMITED TO, PROCUREMENT OF SUBSTITUTE GOODS OR SERVICES; LOSS OF USE, DATA, OR PROFITS; OR BUSINESS INTERRUPTION) HOWEVER CAUSED AND ON ANY THEORY OF LIABILITY, WHETHER IN CONTRACT, STRICT LIABILITY, OR TORT (INCLUDING NEGLIGENCE OR OTHERWISE) ARISING IN ANY WAY OUT OF THE USE OF THIS SOFTWARE, EVEN IF ADVISED OF THE POSSIBILITY OF SUCH DAMAGE.

---- Part 7: Fabasoft R&D Software GmbH & Co KG copyright notice (BSD) ----

Copyright (c) Fabasoft R&D Software GmbH & Co KG, 2003 oss@fabasoft.com

Author: Bernhard Penz <bernhard.penz@fabasoft.com>

Redistribution and use in source and binary forms, with or without modification, are permitted provided that the following conditions are met:

- * Redistributions of source code must retain the above copyright notice, this list of conditions and the following disclaimer.
- * Redistributions in binary form must reproduce the above copyright notice, this list of conditions and the following disclaimer in the documentation and/or other materials provided with the distribution.
- * The name of Fabasoft R&D Software GmbH & Co KG or any of its subsidiaries, brand or product names may not be used to endorse or promote products derived from this software without specific prior written permission.

THIS SOFTWARE IS PROVIDED BY THE COPYRIGHT HOLDER "AS IS" AND ANY EXPRESS OR IMPLIED WARRANTIES, INCLUDING, BUT NOT LIMITED TO, THE IMPLIED WARRANTIES OF MERCHANTABILITY AND FITNESS FOR A PARTICULAR PURPOSE ARE DISCLAIMED. IN NO EVENT SHALL THE COPYRIGHT HOLDER BE LIABLE FOR ANY DIRECT, INDIRECT, INCIDENTAL, SPECIAL, EXEMPLARY, OR CONSEQUENTIAL DAMAGES (INCLUDING, BUT NOT LIMITED TO, PROCUREMENT OF SUBSTITUTE GOODS OR SERVICES; LOSS OF USE, DATA, OR PROFITS; OR BUSINESS INTERRUPTION) HOWEVER CAUSED AND ON ANY THEORY OF LIABILITY, WHETHER IN CONTRACT, STRICT LIABILITY, OR TORT (INCLUDING NEGLIGENCE OR OTHERWISE) ARISING IN ANY WAY OUT OF THE USE OF THIS SOFTWARE, EVEN IF ADVISED OF THE POSSIBILITY OF SUCH DAMAGE.

---- Part 8: Apple Inc. copyright notice (BSD) ----

Copyright (c) 2007 Apple Inc. All rights reserved.

Redistribution and use in source and binary forms, with or without modification, are permitted provided that the following conditions are met:

1. Redistributions of source code must retain the above copyright notice, this list of conditions and the following disclaimer.
2. Redistributions in binary form must reproduce the above copyright notice, this list of conditions and the following disclaimer in the documentation and/or other materials provided with the distribution.
3. Neither the name of Apple Inc. ("Apple") nor the names of its contributors may be used to endorse or promote products derived from this software without specific prior written permission.

THIS SOFTWARE IS PROVIDED BY APPLE AND ITS CONTRIBUTORS "AS IS" AND ANY EXPRESS OR IMPLIED WARRANTIES, INCLUDING, BUT NOT LIMITED TO, THE IMPLIED WARRANTIES

OF MERCHANTABILITY AND FITNESS FOR A PARTICULAR PURPOSE ARE DISCLAIMED. IN NO EVENT SHALL APPLE OR ITS CONTRIBUTORS BE LIABLE FOR ANY DIRECT, INDIRECT, INCIDENTAL, SPECIAL, EXEMPLARY, OR CONSEQUENTIAL DAMAGES (INCLUDING, BUT NOT LIMITED TO, PROCUREMENT OF SUBSTITUTE GOODS OR SERVICES; LOSS OF USE, DATA, OR PROFITS; OR BUSINESS INTERRUPTION) HOWEVER CAUSED AND ON ANY THEORY OF LIABILITY, WHETHER IN CONTRACT, STRICT LIABILITY, OR TORT (INCLUDING NEGLIGENCE OR OTHERWISE) ARISING IN ANY WAY OUT OF THE USE OF THIS SOFTWARE, EVEN IF ADVISED OF THE POSSIBILITY OF SUCH DAMAGE.

---- Part 9: ScienceLogic, LLC copyright notice (BSD) ----

Copyright (c) 2009, ScienceLogic, LLC

All rights reserved.

Redistribution and use in source and binary forms, with or without modification, are permitted provided that the following conditions are met:

- * Redistributions of source code must retain the above copyright notice, this list of conditions and the following disclaimer.
- * Redistributions in binary form must reproduce the above copyright notice, this list of conditions and the following disclaimer in the documentation and/or other materials provided with the distribution.
- * Neither the name of ScienceLogic, LLC nor the names of its contributors may be used to endorse or promote products derived from this software without specific prior written permission.

THIS SOFTWARE IS PROVIDED BY THE COPYRIGHT HOLDERS AND CONTRIBUTORS "AS IS" AND ANY EXPRESS OR IMPLIED WARRANTIES, INCLUDING, BUT NOT LIMITED TO, THE IMPLIED WARRANTIES OF MERCHANTABILITY AND FITNESS FOR A PARTICULAR PURPOSE ARE DISCLAIMED. IN NO EVENT SHALL THE COPYRIGHT HOLDERS OR CONTRIBUTORS BE LIABLE FOR ANY DIRECT, INDIRECT, INCIDENTAL, SPECIAL, EXEMPLARY, OR CONSEQUENTIAL DAMAGES (INCLUDING, BUT NOT LIMITED TO, PROCUREMENT OF SUBSTITUTE GOODS OR SERVICES; LOSS OF USE, DATA, OR PROFITS; OR BUSINESS INTERRUPTION) HOWEVER CAUSED AND ON ANY THEORY OF LIABILITY, WHETHER IN CONTRACT, STRICT LIABILITY, OR TORT (INCLUDING NEGLIGENCE OR OTHERWISE) ARISING IN ANY WAY OUT OF THE USE OF THIS SOFTWARE, EVEN IF ADVISED OF THE POSSIBILITY OF SUCH DAMAGE.

MIT License

Copyright (c) 1998, 1999, 2000 Thai Open Source Software Center Ltd

Permission is hereby granted, free of charge, to any person obtaining a copy of this software and associated documentation files (the "Software"), to deal in the Software without restriction, including without limitation the rights to use, copy, modify, merge, publish, distribute, sublicense, and/or sell copies of the Software, and to permit persons to whom the Software is furnished to do so, subject to the following conditions:

The above copyright notice and this permission notice shall be included in all copies or substantial portions of the Software.

THE SOFTWARE IS PROVIDED "AS IS", WITHOUT WARRANTY OF ANY KIND, EXPRESS OR IMPLIED, INCLUDING BUT NOT LIMITED TO THE WARRANTIES OF MERCHANTABILITY, FITNESS FOR A PARTICULAR PURPOSE AND NONINFRINGEMENT. IN NO EVENT SHALL THE AUTHORS

OR COPYRIGHT HOLDERS BE LIABLE FOR ANY CLAIM, DAMAGES OR OTHER LIABILITY, WHETHER IN AN ACTION OF CONTRACT, TORT OR OTHERWISE, ARISING FROM, OUT OF OR IN CONNECTION WITH THE SOFTWARE OR THE USE OR OTHER DEALINGS IN THE SOFTWARE.

Copyright 2000 Computing Research Labs, New Mexico State University

Copyright 2001-2015 Francesco Zappa Nardelli

Permission is hereby granted, free of charge, to any person obtaining a copy of this software and associated documentation files (the "Software"), to deal in the Software without restriction, including without limitation the rights to use, copy, modify, merge, publish, distribute, sublicense, and/or sell copies of the Software, and to permit persons to whom the Software is furnished to do so, subject to the following conditions:

The above copyright notice and this permission notice shall be included in all copies or substantial portions of the Software.

THE SOFTWARE IS PROVIDED "AS IS", WITHOUT WARRANTY OF ANY KIND, EXPRESS OR IMPLIED, INCLUDING BUT NOT LIMITED TO THE WARRANTIES OF MERCHANTABILITY, FITNESS FOR A PARTICULAR PURPOSE AND NONINFRINGEMENT. IN NO EVENT SHALL THE COMPUTING RESEARCH LAB OR NEW MEXICO STATE UNIVERSITY BE LIABLE FOR ANY CLAIM, DAMAGES OR OTHER LIABILITY, WHETHER IN AN ACTION OF CONTRACT, TORT OR OTHERWISE, ARISING FROM, OUT OF OR IN CONNECTION WITH THE SOFTWARE OR THE USE OR OTHER DEALINGS IN THE SOFTWARE.

Written by Joel Sherrill <joel@OARcorp.com>.

COPYRIGHT (c) 1989-2000.

On-Line Applications Research Corporation (OAR).

Permission to use, copy, modify, and distribute this software for any purpose without fee is hereby granted, provided that this entire notice is included in all copies of any software which is or includes a copy or modification of this software.

THIS SOFTWARE IS BEING PROVIDED "AS IS", WITHOUT ANY EXPRESS OR IMPLIED WARRANTY. IN PARTICULAR, THE AUTHOR MAKES NO REPRESENTATION OR WARRANTY OF ANY KIND CONCERNING THE MERCHANTABILITY OF THIS SOFTWARE OR ITS FITNESS FOR ANY PARTICULAR PURPOSE.

(1) Red Hat Incorporated

Copyright (c) 1994-2009 Red Hat, Inc. All rights reserved.

This copyrighted material is made available to anyone wishing to use, modify, copy, or redistribute it subject to the terms and conditions of the BSD License. This program is distributed in the hope that it will be useful, but WITHOUT ANY WARRANTY expressed or implied, including the implied warranties of MERCHANTABILITY or FITNESS FOR A PARTICULAR PURPOSE. A copy of this license is available at <http://www.opensource.org/licenses>. Any Red Hat trademarks that are incorporated in the source code or documentation are not subject to the BSD License and may only be used or replicated with the express permission of Red Hat, Inc.

(2) University of California, Berkeley

Copyright (c) 1981-2000 The Regents of the University of California.

All rights reserved.

Redistribution and use in source and binary forms, with or without modification, are permitted provided that the following conditions are met:

- * Redistributions of source code must retain the above copyright notice, this list of conditions and the following disclaimer.
- * Redistributions in binary form must reproduce the above copyright notice, this list of conditions and the following disclaimer in the documentation and/or other materials provided with the distribution.
- * Neither the name of the University nor the names of its contributors may be used to endorse or promote products derived from this software without specific prior written permission.

THIS SOFTWARE IS PROVIDED BY THE COPYRIGHT HOLDERS AND CONTRIBUTORS "AS IS" AND ANY EXPRESS OR IMPLIED WARRANTIES, INCLUDING, BUT NOT LIMITED TO, THE IMPLIED WARRANTIES OF MERCHANTABILITY AND FITNESS FOR A PARTICULAR PURPOSE ARE DISCLAIMED. IN NO EVENT SHALL THE COPYRIGHT OWNER OR CONTRIBUTORS BE LIABLE FOR ANY DIRECT, INDIRECT, INCIDENTAL, SPECIAL, EXEMPLARY, OR CONSEQUENTIAL DAMAGES (INCLUDING, BUT NOT LIMITED TO, PROCUREMENT OF SUBSTITUTE GOODS OR SERVICES; LOSS OF USE, DATA, OR PROFITS; OR BUSINESS INTERRUPTION) HOWEVER CAUSED AND ON ANY THEORY OF LIABILITY, WHETHER IN CONTRACT, STRICT LIABILITY, OR TORT (INCLUDING NEGLIGENCE OR OTHERWISE) ARISING IN ANY WAY OUT OF THE USE OF THIS SOFTWARE, EVEN IF ADVISED OF THE POSSIBILITY OF SUCH DAMAGE.

The FreeType Project LICENSE

2006-Jan-27

Copyright 1996-2002, 2006 by

David Turner, Robert Wilhelm, and Werner Lemberg

Introduction

=====

The FreeType Project is distributed in several archive packages; some of them may contain, in addition to the FreeType font engine, various tools and contributions which rely on, or relate to, the FreeType Project.

This license applies to all files found in such packages, and which do not fall under their own explicit license. The license affects thus the FreeType font engine, the test programs, documentation and makefiles, at the very least.

This license was inspired by the BSD, Artistic, and IJG (Independent JPEG Group) licenses, which all encourage inclusion and use of free software in commercial and freeware products alike. As a consequence, its main points are that:

- o We don't promise that this software works. However, we will be interested in any kind of bug reports. (``as is'` distribution)
- o You can use this software for whatever you want, in parts or full form, without having to pay us. (``royalty-free'` usage)
- o You may not pretend that you wrote this software. If you use it, or only parts of it, in a program, you must acknowledge somewhere in your documentation that you have used the FreeType code. (``credits'`)

We specifically permit and encourage the inclusion of this software, with or without modifications, in commercial products.

We disclaim all warranties covering The FreeType Project and assume no liability related to The FreeType Project.

Finally, many people asked us for a preferred form for a credit/disclaimer to use in compliance with this license. We thus encourage you to use the following text:

""

Portions of this software are copyright © <year> The FreeType Project (www.freetype.org). All rights reserved.

""

Please replace <year> with the value from the FreeType version you actually use.

Legal Terms

=====

0. Definitions

Throughout this license, the terms `package`, `FreeType Project`, and `FreeType archive` refer to the set of files originally distributed by the authors (David Turner, Robert Wilhelm, and Werner Lemberg) as the `FreeType Project`, be they named as alpha, beta or final release.

`You' refers to the licensee, or person using the project, where `using' is a generic term including compiling the project's source code as well as linking it to form a `program' or `executable'.

This program is referred to as `a program using the FreeType engine'.

This license applies to all files distributed in the original FreeType Project, including all source code, binaries and documentation, unless otherwise stated in the file in its original, unmodified form as distributed in the original archive.

If you are unsure whether or not a particular file is covered by this license, you must contact us to verify this.

The FreeType Project is copyright (C) 1996-2000 by David Turner, Robert Wilhelm, and Werner Lemberg. All rights reserved except as specified below.

1. No Warranty

THE FREETYPE PROJECT IS PROVIDED `AS IS' WITHOUT WARRANTY OF ANY KIND, EITHER EXPRESS OR IMPLIED, INCLUDING, BUT NOT LIMITED TO, WARRANTIES OF MERCHANTABILITY AND FITNESS FOR A PARTICULAR PURPOSE. IN NO EVENT WILL ANY OF THE AUTHORS OR COPYRIGHT HOLDERS BE LIABLE FOR ANY DAMAGES CAUSED BY THE USE OR THE INABILITY TO USE, OF THE FREETYPE PROJECT.

2. Redistribution

This license grants a worldwide, royalty-free, perpetual and irrevocable right and license to use, execute, perform, compile, display, copy, create derivative works of, distribute and sublicense the FreeType Project

(in both source and object code forms) and derivative works thereof for any purpose; and to authorize others to exercise some or all of the rights granted herein, subject to the following conditions:

- o Redistribution of source code must retain this license file ('FTL.TXT') unaltered; any additions, deletions or changes to the original files must be clearly indicated in accompanying documentation. The copyright notices of the unaltered, original files must be preserved in all copies of source files.

- o Redistribution in binary form must provide a disclaimer that states that the software is based in part of the work of the FreeType Team, in the distribution documentation. We also encourage you to put an URL to the FreeType web page in your documentation, though this isn't mandatory.

These conditions apply to any software derived from or based on the FreeType Project, not just the unmodified files. If you use our work, you must acknowledge us. However, no fee need be paid to us.

3. Advertising

Neither the FreeType authors and contributors nor you shall use the name of the other for commercial, advertising, or promotional purposes without specific prior written permission.

We suggest, but do not require, that you use one or more of the following phrases to refer to this software in your documentation or advertising materials: 'FreeType Project', 'FreeType Engine', 'FreeType library', or 'FreeType Distribution'.

As you have not signed this license, you are not required to accept it. However, as the FreeType Project is copyrighted material, only this license, or another one contracted with the authors, grants you the right to use, distribute, and modify it.

Therefore, by using, distributing, or modifying the FreeType Project, you indicate that you understand and accept all the terms of this license.

4. Contacts

There are two mailing lists related to FreeType:

- o freetype@nongnu.org

Discusses general use and applications of FreeType, as well as future and wanted additions to the library and distribution.

If you are looking for support, start in this list if you haven't found anything to help you in the documentation.

- o freetype-devel@nongnu.org

Discusses bugs, as well as engine internals, design issues, specific licenses, porting, etc.

Our home page can be found at

<http://www.freetype.org>

--- end of FTL.TXT ---

The TWAIN Toolkit is distributed as is. The developer and distributors of the TWAIN Toolkit expressly disclaim all implied, express or statutory warranties including, without limitation, the implied warranties of merchantability, noninfringement of third party rights and fitness for a particular purpose. Neither the

developers nor the distributors will be liable for damages, whether direct, indirect, special, incidental, or consequential, as a result of the reproduction, modification, distribution or other use of the TWAIN Toolkit.

JSON for Modern C++

Copyright (c) 2013-2017 Niels Lohmann

Permission is hereby granted, free of charge, to any person obtaining a copy of this software and associated documentation files (the "Software"), to deal in the Software without restriction, including without limitation the rights to use, copy, modify, merge, publish, distribute, sublicense, and/or sell copies of the Software, and to permit persons to whom the Software is furnished to do so, subject to the following conditions:

The above copyright notice and this permission notice shall be included in all copies or substantial portions of the Software.

THE SOFTWARE IS PROVIDED "AS IS", WITHOUT WARRANTY OF ANY KIND, EXPRESS OR IMPLIED, INCLUDING BUT NOT LIMITED TO THE WARRANTIES OF MERCHANTABILITY, FITNESS FOR A PARTICULAR PURPOSE AND NONINFRINGEMENT. IN NO EVENT SHALL THE AUTHORS OR COPYRIGHT HOLDERS BE LIABLE FOR ANY CLAIM, DAMAGES OR OTHER LIABILITY, WHETHER IN AN ACTION OF CONTRACT, TORT OR OTHERWISE, ARISING FROM, OUT OF OR IN CONNECTION WITH THE SOFTWARE OR THE USE OR OTHER DEALINGS IN THE SOFTWARE.

Copyright (c) 2011 - 2015 ARM LIMITED

All rights reserved.

Redistribution and use in source and binary forms, with or without modification, are permitted provided that the following conditions are met:

- Redistributions of source code must retain the above copyright notice, this list of conditions and the following disclaimer.
- Redistributions in binary form must reproduce the above copyright notice, this list of conditions and the following disclaimer in the documentation and/or other materials provided with the distribution.
- Neither the name of ARM nor the names of its contributors may be used to endorse or promote products derived from this software without specific prior written permission.

THIS SOFTWARE IS PROVIDED BY THE COPYRIGHT HOLDERS AND CONTRIBUTORS "AS IS" AND ANY EXPRESS OR IMPLIED WARRANTIES, INCLUDING, BUT NOT LIMITED TO, THE IMPLIED WARRANTIES OF MERCHANTABILITY AND FITNESS FOR A PARTICULAR PURPOSE ARE DISCLAIMED. IN NO EVENT SHALL COPYRIGHT HOLDERS AND CONTRIBUTORS BE LIABLE FOR ANY DIRECT, INDIRECT, INCIDENTAL, SPECIAL, EXEMPLARY, OR CONSEQUENTIAL DAMAGES (INCLUDING, BUT NOT LIMITED TO, PROCUREMENT OF SUBSTITUTE GOODS OR SERVICES; LOSS OF USE, DATA, OR PROFITS; OR BUSINESS INTERRUPTION) HOWEVER CAUSED AND ON ANY THEORY OF LIABILITY, WHETHER IN CONTRACT, STRICT LIABILITY, OR TORT (INCLUDING NEGLIGENCE OR OTHERWISE) ARISING IN ANY WAY OUT OF THE USE OF THIS SOFTWARE, EVEN IF ADVISED OF THE POSSIBILITY OF SUCH DAMAGE.

Copyright (c) 2014, Kenneth MacKay

All rights reserved.

Redistribution and use in source and binary forms, with or without modification, are permitted provided that the following conditions are met:

- * Redistributions of source code must retain the above copyright notice, this list of conditions and the following disclaimer.

- * Redistributions in binary form must reproduce the above copyright notice, this list of conditions and the following disclaimer in the documentation and/or other materials provided with the distribution.

THIS SOFTWARE IS PROVIDED BY THE COPYRIGHT HOLDERS AND CONTRIBUTORS "AS IS" AND ANY EXPRESS OR IMPLIED WARRANTIES, INCLUDING, BUT NOT LIMITED TO, THE IMPLIED WARRANTIES OF MERCHANTABILITY AND FITNESS FOR A PARTICULAR PURPOSE ARE DISCLAIMED. IN NO EVENT SHALL THE COPYRIGHT HOLDER OR CONTRIBUTORS BE LIABLE FOR ANY DIRECT, INDIRECT, INCIDENTAL, SPECIAL, EXEMPLARY, OR CONSEQUENTIAL DAMAGES (INCLUDING, BUT NOT LIMITED TO, PROCUREMENT OF SUBSTITUTE GOODS OR SERVICES; LOSS OF USE, DATA, OR PROFITS; OR BUSINESS INTERRUPTION) HOWEVER CAUSED AND ON ANY THEORY OF LIABILITY, WHETHER IN CONTRACT, STRICT LIABILITY, OR TORT (INCLUDING NEGLIGENCE OR OTHERWISE) ARISING IN ANY WAY OUT OF THE USE OF THIS SOFTWARE, EVEN IF ADVISED OF THE POSSIBILITY OF SUCH DAMAGE.

Copyright (c) 2006, CRYPTOGRAMS by <appro@openssl.org> All rights reserved.

Redistribution and use in source and binary forms, with or without modification, are permitted provided that the following conditions are met:

- * Redistributions of source code must retain copyright notices, this list of conditions and the following disclaimer.

- * Redistributions in binary form must reproduce the above copyright notice, this list of conditions and the following disclaimer in the documentation and/or other materials provided with the distribution.

- * Neither the name of the CRYPTOGRAMS nor the names of its copyright holder and contributors may be used to endorse or promote products derived from this software without specific prior written permission.

ALTERNATIVELY, provided that this notice is retained in full, this product may be distributed under the terms of the GNU General Public License (GPL), in which case the provisions of the GPL apply INSTEAD OF those given above.

THIS SOFTWARE IS PROVIDED BY THE COPYRIGHT HOLDER AND CONTRIBUTORS "AS IS" AND ANY EXPRESS OR IMPLIED WARRANTIES, INCLUDING, BUT NOT LIMITED TO, THE IMPLIED WARRANTIES OF MERCHANTABILITY AND FITNESS FOR A PARTICULAR PURPOSE ARE DISCLAIMED. IN NO EVENT SHALL THE COPYRIGHT OWNER OR CONTRIBUTORS BE LIABLE FOR ANY DIRECT, INDIRECT, INCIDENTAL, SPECIAL, EXEMPLARY, OR CONSEQUENTIAL DAMAGES (INCLUDING, BUT NOT LIMITED TO, PROCUREMENT OF SUBSTITUTE GOODS OR SERVICES; LOSS OF USE, DATA, OR PROFITS; OR BUSINESS INTERRUPTION) HOWEVER CAUSED AND ON ANY THEORY OF LIABILITY, WHETHER IN CONTRACT, STRICT LIABILITY, OR TORT (INCLUDING NEGLIGENCE OR OTHERWISE) ARISING IN ANY WAY OUT OF THE USE OF THIS SOFTWARE, EVEN IF ADVISED OF THE POSSIBILITY OF SUCH DAMAGE.

ISC License

Copyright (c) 2013-2017

Frank Denis <j at pureftpd dot org>

Permission to use, copy, modify, and/or distribute this software for any purpose with or without fee is hereby granted, provided that the above copyright notice and this permission notice appear in all copies.

THE SOFTWARE IS PROVIDED "AS IS" AND THE AUTHOR DISCLAIMS ALL WARRANTIES WITH REGARD TO THIS SOFTWARE INCLUDING ALL IMPLIED WARRANTIES OF MERCHANTABILITY AND FITNESS. IN NO EVENT SHALL THE AUTHOR BE LIABLE FOR ANY SPECIAL, DIRECT, INDIRECT, OR CONSEQUENTIAL DAMAGES OR ANY DAMAGES WHATSOEVER RESULTING FROM LOSS OF USE, DATA OR PROFITS, WHETHER IN AN ACTION OF CONTRACT, NEGLIGENCE OR OTHER TORTIOUS ACTION, ARISING OUT OF OR IN CONNECTION WITH THE USE OR PERFORMANCE OF THIS SOFTWARE.

Copyright (c) 2008 The NetBSD Foundation, Inc.

All rights reserved.

This code is derived from software contributed to The NetBSD Foundation by Lennart Augustsson (lennart@augustsson.net) at Carlstedt Research & Technology.

Redistribution and use in source and binary forms, with or without modification, are permitted provided that the following conditions are met:

1. Redistributions of source code must retain the above copyright notice, this list of conditions and the following disclaimer.
2. Redistributions in binary form must reproduce the above copyright notice, this list of conditions and the following disclaimer in the documentation and/or other materials provided with the distribution.

THIS SOFTWARE IS PROVIDED BY THE NETBSD FOUNDATION, INC. AND CONTRIBUTORS "AS IS" AND ANY EXPRESS OR IMPLIED WARRANTIES, INCLUDING, BUT NOT LIMITED TO, THE IMPLIED WARRANTIES OF MERCHANTABILITY AND FITNESS FOR A PARTICULAR PURPOSE ARE DISCLAIMED. IN NO EVENT SHALL THE FOUNDATION OR CONTRIBUTORS BE LIABLE FOR ANY DIRECT, INDIRECT, INCIDENTAL, SPECIAL, EXEMPLARY, OR CONSEQUENTIAL DAMAGES (INCLUDING, BUT NOT LIMITED TO, PROCUREMENT OF SUBSTITUTE GOODS OR SERVICES; LOSS OF USE, DATA, OR PROFITS; OR BUSINESS INTERRUPTION) HOWEVER CAUSED AND ON ANY THEORY OF LIABILITY, WHETHER IN CONTRACT, STRICT LIABILITY, OR TORT (INCLUDING NEGLIGENCE OR OTHERWISE) ARISING IN ANY WAY OUT OF THE USE OF THIS SOFTWARE, EVEN IF ADVISED OF THE POSSIBILITY OF SUCH DAMAGE.

Copyright (c) 2000 Intel Corporation

All rights reserved.

Redistribution and use in source and binary forms, with or without modification, are permitted provided that the following conditions are met:

* Redistributions of source code must retain the above copyright notice, this list of conditions and the following disclaimer.

* Redistributions in binary form must reproduce the above copyright notice, this list of conditions and the following disclaimer in the documentation and/or other materials provided with the distribution.

* Neither name of Intel Corporation nor the names of its contributors may be used to endorse or promote products derived from this software without specific prior written permission.

THIS SOFTWARE IS PROVIDED BY THE COPYRIGHT HOLDERS AND CONTRIBUTORS "AS IS" AND ANY EXPRESS OR IMPLIED WARRANTIES, INCLUDING, BUT NOT LIMITED TO, THE IMPLIED WARRANTIES OF MERCHANTABILITY AND FITNESS FOR A PARTICULAR PURPOSE ARE DISCLAIMED. IN NO EVENT SHALL INTEL OR CONTRIBUTORS BE LIABLE FOR ANY DIRECT, INDIRECT, INCIDENTAL, SPECIAL, EXEMPLARY, OR CONSEQUENTIAL DAMAGES (INCLUDING, BUT NOT LIMITED TO, PROCUREMENT OF SUBSTITUTE GOODS OR SERVICES; LOSS OF USE, DATA, OR PROFITS; OR BUSINESS INTERRUPTION) HOWEVER CAUSED AND ON ANY THEORY OF LIABILITY, WHETHER IN CONTRACT, STRICT LIABILITY, OR TORT (INCLUDING NEGLIGENCE OR OTHERWISE) ARISING IN ANY WAY OUT OF THE USE OF THIS SOFTWARE, EVEN IF ADVISED OF THE POSSIBILITY OF SUCH DAMAGE.

Lua

Copyright © 1994–2014 Lua.org, PUC-Rio.

Permission is hereby granted, free of charge, to any person obtaining a copy of this software and associated documentation files (the "Software"), to deal in the Software without restriction, including without limitation the rights to use, copy, modify, merge, publish, distribute, sublicense, and/or sell copies of the Software, and to permit persons to whom the Software is furnished to do so, subject to the following conditions:

The above copyright notice and this permission notice shall be included in all copies or substantial portions of the Software.

THE SOFTWARE IS PROVIDED "AS IS", WITHOUT WARRANTY OF ANY KIND, EXPRESS OR IMPLIED, INCLUDING BUT NOT LIMITED TO THE WARRANTIES OF MERCHANTABILITY, FITNESS FOR A PARTICULAR PURPOSE AND NONINFRINGEMENT. IN NO EVENT SHALL THE AUTHORS OR COPYRIGHT HOLDERS BE LIABLE FOR ANY CLAIM, DAMAGES OR OTHER LIABILITY, WHETHER IN AN ACTION OF CONTRACT, TORT OR OTHERWISE, ARISING FROM, OUT OF OR IN CONNECTION WITH THE SOFTWARE OR THE USE OR OTHER DEALINGS IN THE SOFTWARE.

LuaSocket

LuaSocket 2.0.2 license

Copyright © 2004-2007 Diego Nehab

Permission is hereby granted, free of charge, to any person obtaining a copy of this software and associated documentation files (the "Software"), to deal in the Software without restriction, including without limitation the rights to use, copy, modify, merge, publish, distribute, sublicense, and/or sell copies of the Software, and to permit persons to whom the Software is furnished to do so, subject to the following conditions:

The above copyright notice and this permission notice shall be included in all copies or substantial portions of the Software.

THE SOFTWARE IS PROVIDED "AS IS", WITHOUT WARRANTY OF ANY KIND, EXPRESS OR IMPLIED, INCLUDING BUT NOT LIMITED TO THE WARRANTIES OF MERCHANTABILITY, FITNESS FOR A PARTICULAR PURPOSE AND NONINFRINGEMENT. IN NO EVENT SHALL THE AUTHORS OR COPYRIGHT HOLDERS BE LIABLE FOR ANY CLAIM, DAMAGES OR OTHER LIABILITY, WHETHER IN AN ACTION OF CONTRACT, TORT OR OTHERWISE, ARISING FROM, OUT OF OR IN CONNECTION WITH THE SOFTWARE OR THE USE OR OTHER DEALINGS IN THE SOFTWARE.

LuneScript

Copyright (c) 2018 ifritJP

Permission is hereby granted, free of charge, to any person obtaining a copy of this software and associated documentation files (the "Software"), to deal in the Software without restriction, including without limitation the rights to use, copy, modify, merge, publish, distribute, sublicense, and/or sell copies of the Software, and to permit persons to whom the Software is furnished to do so, subject to the following conditions:

The above copyright notice and this permission notice shall be included in all copies or substantial portions of the Software.

THE SOFTWARE IS PROVIDED "AS IS", WITHOUT WARRANTY OF ANY KIND, EXPRESS OR IMPLIED, INCLUDING BUT NOT LIMITED TO THE WARRANTIES OF MERCHANTABILITY, FITNESS FOR A PARTICULAR PURPOSE AND NONINFRINGEMENT. IN NO EVENT SHALL THE AUTHORS OR COPYRIGHT HOLDERS BE LIABLE FOR ANY CLAIM, DAMAGES OR OTHER LIABILITY, WHETHER IN AN ACTION OF CONTRACT, TORT OR OTHERWISE, ARISING FROM, OUT OF OR IN CONNECTION WITH THE SOFTWARE OR THE USE OR OTHER DEALINGS IN THE SOFTWARE.

Copyright (c) 2002-2019, Jouni Malinen <j@w1.fi> and contributors
All Rights Reserved.

This software may be distributed, used, and modified under the terms of BSD license:

Redistribution and use in source and binary forms, with or without modification, are permitted provided that the following conditions are met:

1. Redistributions of source code must retain the above copyright notice, this list of conditions and the following disclaimer.
2. Redistributions in binary form must reproduce the above copyright notice, this list of conditions and the following disclaimer in the documentation and/or other materials provided with the distribution.
3. Neither the name(s) of the above-listed copyright holder(s) nor the names of its contributors may be used to endorse or promote products derived from this software without specific prior written permission.

THIS SOFTWARE IS PROVIDED BY THE COPYRIGHT HOLDERS AND CONTRIBUTORS "AS IS" AND ANY EXPRESS OR IMPLIED WARRANTIES, INCLUDING, BUT NOT LIMITED TO, THE IMPLIED WARRANTIES OF MERCHANTABILITY AND FITNESS FOR A PARTICULAR PURPOSE ARE DISCLAIMED. IN NO EVENT SHALL THE COPYRIGHT OWNER OR CONTRIBUTORS BE LIABLE FOR ANY DIRECT, INDIRECT, INCIDENTAL, SPECIAL, EXEMPLARY, OR CONSEQUENTIAL DAMAGES (INCLUDING, BUT NOT LIMITED TO, PROCUREMENT OF SUBSTITUTE GOODS OR SERVICES; LOSS OF USE, DATA, OR PROFITS; OR BUSINESS INTERRUPTION) HOWEVER CAUSED AND ON ANY THEORY OF LIABILITY, WHETHER IN CONTRACT, STRICT LIABILITY, OR TORT (INCLUDING NEGLIGENCE OR OTHERWISE) ARISING IN ANY WAY OUT OF THE USE OF THIS SOFTWARE, EVEN IF ADVISED OF THE POSSIBILITY OF SUCH DAMAGE.

Copyright (C) 2019, Broadcom Corporation. All Rights Reserved.

Permission to use, copy, modify, and/or distribute this software for any purpose with or without fee is hereby granted, provided that the above copyright notice and this permission notice appear in all copies.

THE SOFTWARE IS PROVIDED "AS IS" AND THE AUTHOR DISCLAIMS ALL WARRANTIES WITH REGARD TO THIS SOFTWARE INCLUDING ALL IMPLIED WARRANTIES OF MERCHANTABILITY AND FITNESS. IN NO EVENT SHALL THE AUTHOR BE LIABLE FOR ANY SPECIAL, DIRECT, INDIRECT, OR CONSEQUENTIAL DAMAGES OR ANY DAMAGES WHATSOEVER RESULTING FROM LOSS OF USE, DATA OR PROFITS, WHETHER IN AN ACTION OF CONTRACT, NEGLIGENCE OR OTHER TORTIOUS ACTION, ARISING OUT OF OR IN CONNECTION WITH THE USE OR PERFORMANCE OF THIS SOFTWARE.

Poniższe informacje odnoszą się tylko do produktów zgodnych ze standardem Wi-Fi.

(c) 2009-2013 by Jeff Mott. All rights reserved.

Redistribution and use in source and binary forms, with or without modification, are permitted provided that the following conditions are met:

- * Redistributions of source code must retain the above copyright notice, this list of conditions, and the following disclaimer.
- * Redistributions in binary form must reproduce the above copyright notice, this list of conditions, and the following disclaimer in the documentation or other materials provided with the distribution.

* Neither the name CryptoJS nor the names of its contributors may be used to endorse or promote products derived from this software without specific prior written permission.

THIS SOFTWARE IS PROVIDED BY THE COPYRIGHT HOLDERS AND CONTRIBUTORS "AS IS," AND ANY EXPRESS OR IMPLIED WARRANTIES, INCLUDING, BUT NOT LIMITED TO, THE IMPLIED WARRANTIES OF MERCHANTABILITY AND FITNESS FOR A PARTICULAR PURPOSE, ARE DISCLAIMED. IN NO EVENT SHALL THE COPYRIGHT HOLDER OR CONTRIBUTORS BE LIABLE FOR ANY DIRECT, INDIRECT, INCIDENTAL, SPECIAL, EXEMPLARY, OR CONSEQUENTIAL DAMAGES (INCLUDING, BUT NOT LIMITED TO, PROCUREMENT OF SUBSTITUTE GOODS OR SERVICES; LOSS OF USE, DATA, OR PROFITS; OR BUSINESS INTERRUPTION) HOWEVER CAUSED AND ON ANY THEORY OF LIABILITY, WHETHER IN CONTRACT, STRICT LIABILITY, OR TORT (INCLUDING NEGLIGENCE OR OTHERWISE) ARISING IN ANY WAY OUT OF THE USE OF THIS SOFTWARE, EVEN IF ADVISED OF THE POSSIBILITY OF SUCH DAMAGE.

Poniższe informacje dotyczą tylko produktów obsługujących standard PIXUS Cloud Link, PIXMA Cloud Link lub MAXIFY Cloud Link.

THE BASIC LIBRARY FUNCTIONS

Written by: Philip Hazel
Email local part: ph10
Email domain: cam.ac.uk
University of Cambridge Computing Service, Cambridge, England.
Copyright (c) 1997-2012 University of Cambridge
All rights reserved.

PCRE JUST-IN-TIME COMPILATION SUPPORT

Written by: Zoltan Herczeg
Email local part: hzmester
Email domain: freemail.hu
Copyright(c) 2010-2012 Zoltan Herczeg
All rights reserved.

STACK-LESS JUST-IN-TIME COMPILER

Written by: Zoltan Herczeg
Email local part: hzmester
Email domain: freemail.hu
Copyright(c) 2009-2012 Zoltan Herczeg
All rights reserved.

THE C++ WRAPPER FUNCTIONS

Contributed by: Google Inc.
Copyright (c) 2007-2012, Google Inc.
All rights reserved.

THE "BSD" LICENCE

-----Redistribution and use in source and binary forms, with or without modification, are permitted provided that the following conditions are met:

* Redistributions of source code must retain the above copyright notice, this list of conditions and the following disclaimer.

* Redistributions in binary form must reproduce the above copyright notice, this list of conditions and the following disclaimer in the documentation and/or other materials provided with the distribution.

* Neither the name of the University of Cambridge nor the name of Google Inc. nor the names of their contributors may be used to endorse or promote products derived from this software without specific prior written permission.

THIS SOFTWARE IS PROVIDED BY THE COPYRIGHT HOLDERS AND CONTRIBUTORS "AS IS" AND ANY EXPRESS OR IMPLIED WARRANTIES, INCLUDING, BUT NOT LIMITED TO, THE IMPLIED WARRANTIES OF MERCHANTABILITY AND FITNESS FOR A PARTICULAR PURPOSE ARE DISCLAIMED. IN NO EVENT SHALL THE COPYRIGHT OWNER OR CONTRIBUTORS BE LIABLE FOR ANY DIRECT, INDIRECT, INCIDENTAL, SPECIAL, EXEMPLARY, OR CONSEQUENTIAL DAMAGES (INCLUDING, BUT NOT LIMITED TO, PROCUREMENT OF SUBSTITUTE GOODS OR SERVICES; LOSS OF USE, DATA, OR PROFITS; OR BUSINESS INTERRUPTION) HOWEVER CAUSED AND ON ANY THEORY OF LIABILITY, WHETHER IN CONTRACT, STRICT LIABILITY, OR TORT (INCLUDING NEGLIGENCE OR OTHERWISE) ARISING IN ANY WAY OUT OF THE USE OF THIS SOFTWARE, EVEN IF ADVISED OF THE POSSIBILITY OF SUCH DAMAGE.

This software is based in part on the work of the Independent JPEG Group.

Uwagi ogólne (Easy-PhotoPrint Editor)

Easy-PhotoPrint Editor podlega następującym ograniczeniom. Należy pamiętać o następujących kwestiach.

- Listę produktów obsługujących program Easy-PhotoPrint Editor można znaleźć w naszej witrynie.
- Znaki specjalne (w tym emoji) nie są obsługiwane. Nie można ich wydrukować, nawet jeśli zostały wprowadzone.
- Drukowane elementy zmieniają się w zależności od używanej drukarki.
- Dostępne funkcje i ustawienia różnią się w zależności od drukarki.
- Zamieszczone w tym podręczniku opisy zostały stworzone głównie na podstawie ekranów wyświetlanych podczas korzystania z systemu operacyjnego Windows 10 operating system (nazywanego dalej „Windows 10”) lub macOS Mojave 10.14.

Ograniczenia dotyczące drukowania

- Drukowanie na etykietach dysków (CD/DVD/BD), papierach o formacie przekraczającym A4 lub małych papierach, takich jak wizytówki, jest dostępne tylko w przypadku wybranych modeli.
- W systemie Windows nie można drukować, jeśli na komputerze nie zainstalowano sterownika drukarki obsługującego aplikację Easy-PhotoPrint Editor.
W systemie macOS, jeśli na komputerze nie został zainstalowany sterownik drukarki obsługujący aplikację Easy-PhotoPrint Editor, drukuj za pomocą funkcji AirPrint. Informacje na temat ograniczeń dotyczących funkcji AirPrint można znaleźć w sekcji [Ograniczenia dotyczące drukowania za pośrednictwem funkcji AirPrint \(macOS\)](#).
- Funkcja drukowania bez obramowania jest dostępna tylko w przypadku obsługiwanych modeli.
- W przypadku drukowania z obramowaniem marginesy mogą być nierówne, jak pokazano poniżej. Jest to zależne od modelu.



Ograniczenia dotyczące drukowania za pośrednictwem funkcji AirPrint (macOS)

- Wymagana jest drukarka z obsługą programu Easy-PhotoPrint Editor.
- W przypadku drukowania fotografii legitymacyjnej w zależności od modelu urządzenia linie cięcia mogą nie zostać wydrukowane lub obrazy mogą zostać przycięte.

Dostępne formaty plików

W aplikacji Easy-PhotoPrint Editor są dostępne poniższe formaty plików.

- JPEG (.jpg, .jpeg)
- PNG (.png)

- HEIF (.heic) (w systemie macOS)
- Dane eksportu z PosterArtist (.eppa)

Co to jest Easy-PhotoPrint Editor?

- **Funkcje programu Easy-PhotoPrint Editor**
- **Uruchamianie aplikacji Easy-PhotoPrint Editor**

Funkcje programu Easy-PhotoPrint Editor

Easy-PhotoPrint Editor to aplikacja umożliwiająca łatwe drukowanie fotografii oraz tworzenie i drukowanie kolaży, kalendarzy, plakatów itd. przez prosty wybór fotografii i szablonów.

Możesz tworzyć własne atrakcyjne elementy przy użyciu wielu różnych szablonów, które są aktualizowane w sposób ciągły, gdy komputer jest połączony z Internetem.

Krótki opis funkcji

- ➔ [Drukowanie fotografii](#)
- ➔ [Drukowanie spersonalizowanych elementów](#)
- ➔ [Drukowanie etykiet dysków \(CD/DVD/BD\)](#)
- ➔ [Uwydatnianie fotografii przy użyciu specjalnych filtrów](#)
- ➔ [Dodawanie tekstu i stempli do elementów](#)
- ➔ [Zapisywanie elementów](#)
- ➔ [Zapisywanie szablonów jako ulubionych](#)
- ➔ [Drukowanie fotografii z sieci społecznościowych lub witryn do udostępniania zdjęć](#)

Uwaga

- Formaty plików dostępne do użycia w aplikacji Easy-PhotoPrint Editor podano w sekcji [Dostępne formaty plików](#) w części „Uwagi ogólne (Easy-PhotoPrint Editor)”.

Drukowanie fotografii

Ulubione zdjęcia można w prosty sposób wydrukować.

- ➔ [Drukowanie fotografii](#)



Drukowanie spersonalizowanych elementów

Ulubione fotografie można łączyć z gotowymi szablonami w celu tworzenia i drukowania spersonalizowanych elementów, np. kolaży i kart.

➔ [Tworzenie i drukowanie elementów](#)



Drukowanie etykiet dysków (CD/DVD/BD)

Drukowanie etykiet dysków (CD/DVD/BD) z niezapomnianymi fotografiami i tytułami.

➔ [Drukowanie etykiet dysków \(CD/DVD/BD\)](#)



»»» Ważne

- Etykiety dysku można drukować tylko na modelach obsługujących tę funkcję. Przed rozpoczęciem tworzenia sprawdź, czy Twoja drukarka jest podana na liście obsługiwanych modeli.

Uwydatnianie fotografii przy użyciu specjalnych filtrów

Rozjaśnij fotografie lub uwydatnij ich elementy dzięki efektom, takim jak odcień sepia i odcień czarno-biały, za pomocą specjalnych filtrów.

- ➔ [Uwydatnianie fotografii przy użyciu filtrów twórczych \(w przypadku drukowania fotografii\)](#)
- ➔ [Uwydatnianie fotografii przy użyciu filtrów twórczych \(w przypadku elementów\)](#)



Dodawanie tekstu i stempli do elementów

Dodaj wiadomości lub kolorowe stemple, takie jak objaśnienia i serca, do elementów.

- ➔ [Dodawanie tekstu](#)
- ➔ [Dodawanie stempli](#)



Zapisywanie elementów

Zapisz utworzone elementy. Zapisane elementy pojawiają się na ekranie **Twoje elementy (Your Items)**; możesz je edytować lub drukować w dowolnym momencie.

➔ [Ekran Twoje elementy](#)

Zapisywanie szablonów jako ulubionych

Zapisz często używane szablony lub szablony, które Ci się podobają, jako ulubione. Szablony zapisane jako elementy ulubione pojawiają się na ekranie **Ulubione (Favorites)**; pozwoli to na szybkie tworzenie elementów następnym razem.

➔ [Ekran Wybierz szablon](#)

➔ [Ekran Ulubione](#)

Drukowanie fotografii z sieci społecznościowych lub witryn do udostępniania zdjęć

Drukować i dodawać do elementów można nie tylko fotografie zapisane na komputerze, ale także fotografie z serwisów społecznościowych lub witryn do udostępniania zdjęć.

➔ [Ekran Lokalizacje zdjęć](#)

Uruchamianie aplikacji Easy-PhotoPrint Editor

Program Easy-PhotoPrint Editor można uruchomić w poniższy sposób.

Windows

- Poniższy przykład dotyczy systemu Windows 11.

Za pomocą ikony  (przycisk **Start**) na pasku zadań wybierz opcje **Wszystkie aplikacje (All apps) > Canon Utilities > Easy-PhotoPrint Editor**.

»» Uwaga

- Windows 10

Za pomocą ikony  (przycisk **Start**) na pasku zadań wybierz opcje **Canon Utilities > Easy-PhotoPrint Editor**.

- Windows 8.1

Na ekranie startowym wybierz pozycję **Easy-PhotoPrint Editor**.

Jeśli program **Easy-PhotoPrint Editor** nie jest wyświetlany na ekranie startowym, wybierz panel **Wyszukaj (Search)**, a następnie wyszukaj frazę „Easy-PhotoPrint Editor”.

- Windows 7

W menu **Start** wybierz kolejno opcje **Wszystkie programy (All Programs) > Canon Utilities > Easy-PhotoPrint Editor > Easy-PhotoPrint Editor**.

macOS

- Wybierz opcję **Aplikacje (Applications)** z menu **Idź (Go)** programu Finder, a następnie kliknij kolejno opcje **Canon Utilities > Easy-PhotoPrint Editor > ikona Easy-PhotoPrint Editor**.

Drukowanie fotografii i elementów

➤ **Drukowanie fotografii**

- Prycinanie zdjęć (w przypadku drukowania fotografii)
- Uwydatnianie fotografii przy użyciu filtrów twórczych (w przypadku drukowania fotografii)

➤ **Drukowanie etykiet dysków (CD/DVD/BD)**

➤ **Tworzenie i drukowanie elementów**

- Drukowanie fotografii w różnych układach
- Drukowanie w układach losowych
- Drukowanie kolaży
- Drukowanie przez określenie rozmiaru
- Drukowanie kalendarzy
- Drukowanie kart
- Drukowanie plakatów
- Drukowanie wizytówek
- Drukowanie materiałów do albumu z wycinkami
- Drukowanie naklejek
- Drukowanie fotografii identyfikacyjnych

Drukowanie fotografii

Ulubione zdjęcia można w prosty sposób wydrukować.



1. Upewnij się, że drukarka została włączona.
2. [Uruchom program Easy-PhotoPrint Editor.](#)
3. Na ekranie **Nowy (New)** kliknij opcję **Zdjęcia (Photos)**.

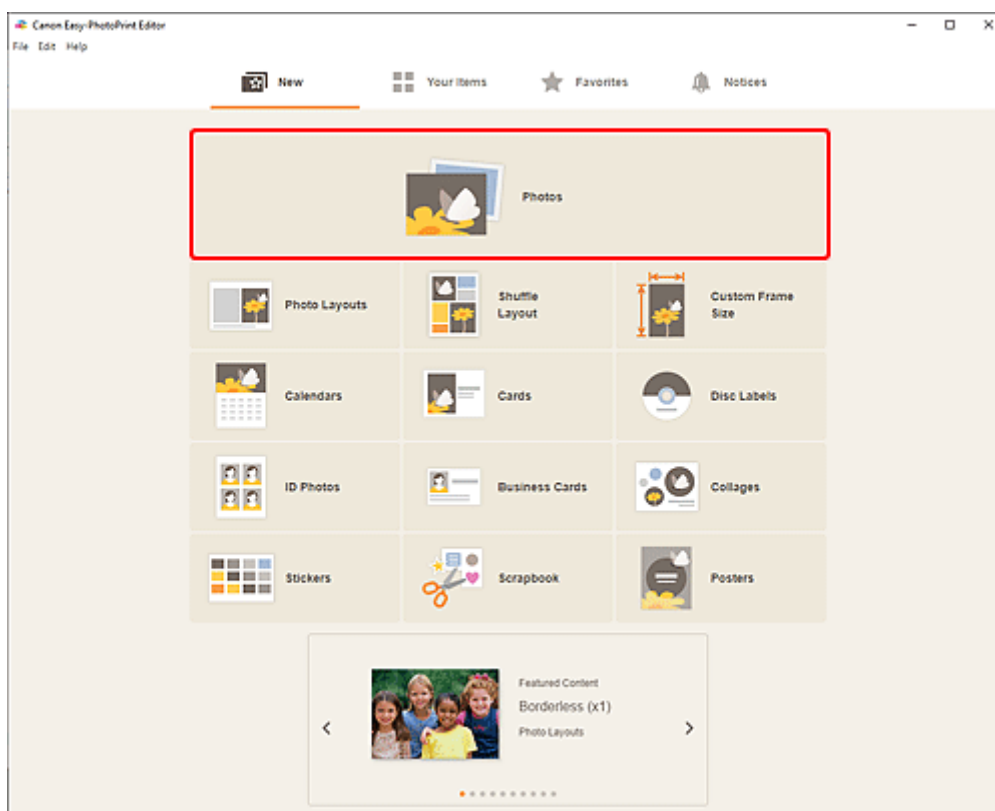

Widok zostanie przełączony do [ekranu Lokalizacja zdjęć](#).

4. Wybierz fotografie, które chcesz wydrukować.

Widok zostanie przełączony do ekranu Ustawienia drukowania.

- ➔ [Ekran Ustawienia drukowania \(Windows\)](#)
- ➔ [Ekran Ustawienia drukowania \(macOS\)](#)

5. Ustaw liczbę drukowanych kopii każdego zdjęcia.

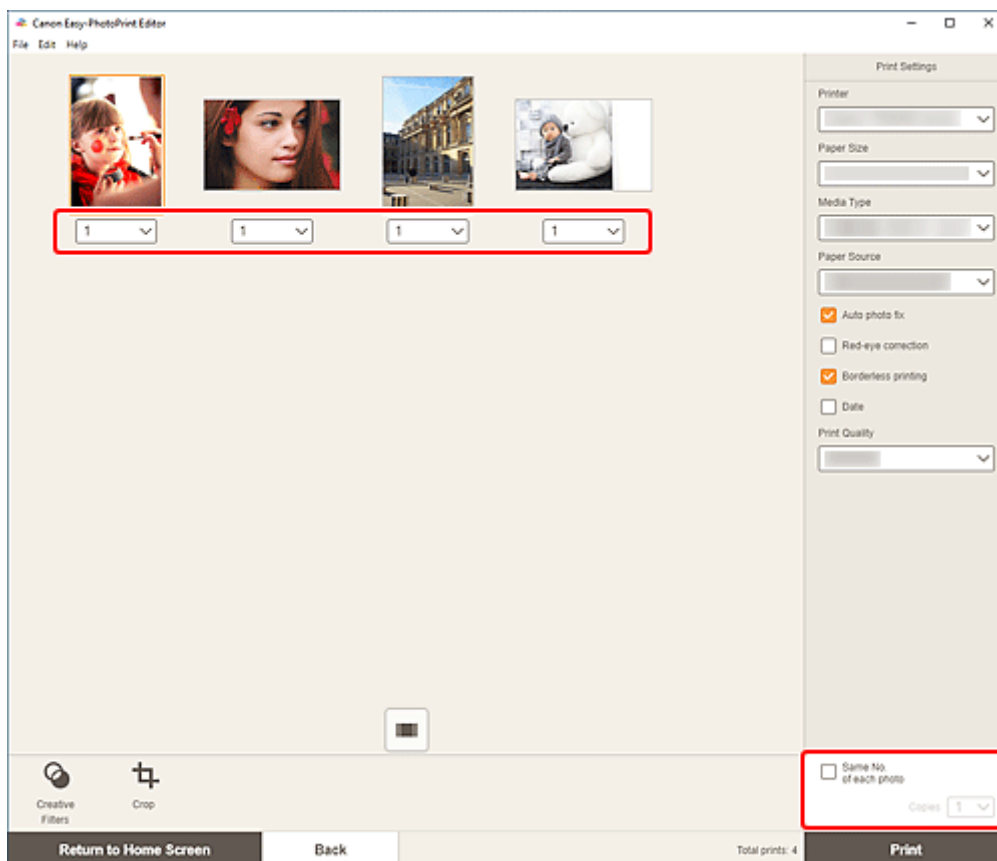

»»» Uwaga

- Aby ustawić liczbę drukowanych kopii dla wszystkich fotografii jednocześnie, należy zaznaczyć pole wyboru **Każde zdjęcie tyle samo razy (Same No. of each photo)**, a następnie wprowadzić liczbę kopii.

Windows

6. Wybierz drukarkę i papier do użycia oraz inne ustawienia.

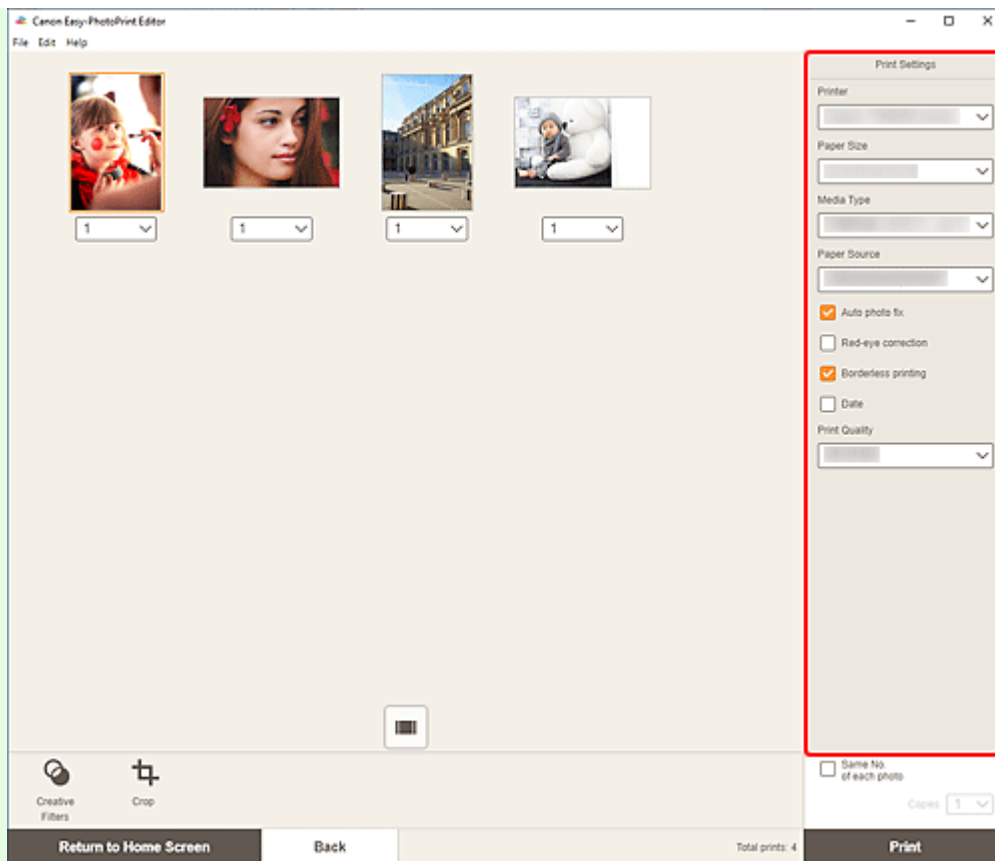

»»» Uwaga

- Szczegółowe informacje na temat elementów ustawień zawiera sekcja [Ekran Ustawienia drukowania \(Windows\)](#).
- W razie potrzeby można przyciąć lub ulepszyć fotografie przed ich wydrukowaniem.
 - ➔ [Przycinanie zdjęć \(w przypadku drukowania fotografii\)](#)
 - ➔ [Uwydatnianie fotografii przy użyciu filtrów twórczych \(w przypadku drukowania fotografii\)](#)

7. Załaduj papier do drukarki.

8. Kliknij przycisk **Drukuj (Print)**.

»»» Ważne

- W przypadku drukowania za jednym razem dużej liczby obrazów w wysokiej rozdzielczości rozpoczęcie drukowania może potrwać pewien czas lub drukowanie może w pewnym momencie zostać wstrzymane.
- W przypadku drukowania w układzie z obramowaniem marginesy lewy i prawy lub górny i dolny mogą być szersze od pozostałych.

»»» Uwaga

- Kolory mogą blaknąć z upływem czasu, jeżeli zadrukowany papier jest używany przez dłuższy okres.
Po wydrukowaniu należy wysuszyć papier, a następnie przechowywać lub pokazywać go w zamkniętych pomieszczeniach w temperaturze pokojowej i normalnej wilgotności, unikając

wysokich temperatur, wysokiej wilgotności i bezpośredniego nasłonecznienia.

Aby uniknąć bezpośredniego narażenia na działanie powietrza, zalecamy przechowywanie papieru w albumie, plastikowym folderze, ramce na zdjęcia lub innym pojemniku.

macOS

6. Ustaw automatyczną korektę zdjęć, korekcję czerwonych oczu i inne ustawienia.

»»» Uwaga

- Szczegółowe informacje na temat elementów ustawień zawiera sekcja [Ekran Ustawienia drukowania \(macOS\)](#).
- W razie potrzeby można przyciąć lub ulepszyć fotografie przed ich wydrukowaniem.
 - ➔ [Przycinanie zdjęć \(w przypadku drukowania fotografii\)](#)
 - ➔ [Uwydatnianie fotografii przy użyciu filtrów twórczych \(w przypadku drukowania fotografii\)](#)

7. Załaduj papier do drukarki.

8. Kliknij przycisk **Dalej (Next)**.

Wyświetlone zostanie okno dialogowe Drukuj.

9. Wybierz drukarkę i papier do użycia oraz inne ustawienia.

»»» Uwaga

- Przy druku na lekkim materiale do prasowania na tkaninę z użyciem opcji AirPrint może przy niektórych drukarkach wymusić konieczność ustawienia przetrzucenia obrazu w poziomie. Aby wprowadzić ustawienie przetrzucenia w poziomie, wybierz opcję **Układ (Layout)** z wyświetlonego menu i zaznacz pole wyboru **Przerzuć w poziomie (Flip horizontally)**.
- Szczegółowe informacje na temat okna dialogowego Drukowanie można znaleźć w Pomocy systemu operacyjnego macOS.

10. Kliknij przycisk **Drukuj (Print)**.

»»» Ważne

- W przypadku drukowania za jednym razem dużej liczby obrazów w wysokiej rozdzielczości rozpoczęcie drukowania może potrwać pewien czas lub drukowanie może w pewnym momencie zostać wstrzymane.
- W przypadku drukowania w układzie z obramowaniem marginesy lewy i prawy lub górny i dolny mogą być szersze od pozostałych.

»»» Uwaga

- Kolory mogą blaknąć z upływem czasu, jeżeli zadrukowany papier jest używany przez dłuższy okres.
Po wydrukowaniu należy wysuszyć papier, a następnie przechowywać lub pokazywać go w zamkniętych pomieszczeniach w temperaturze pokojowej i normalnej wilgotności, unikając

wysokich temperatur, wysokiej wilgotności i bezpośredniego nasłonecznienia.

Aby uniknąć bezpośredniego narażenia na działanie powietrza, zalecamy przechowywanie papieru w albumie, plastikowym folderze, ramce na zdjęcia lub innym pojemniku.

Przycinanie zdjęć (w przypadku drukowania fotografii)

Przycinanie jest czynnością polegającą na zaznaczeniu obszaru obrazu, który ma zostać zachowany, i usunięciu pozostałej części.

W przypadku drukowania fotografii można przycinać fotografie na ekranie Ustawienia drukowania.

▶▶▶ Ważne

- Windows

Aby przyciąć obraz, należy wcześniej wybrać opcje **Drukarka (Printer)**, **Rozmiar papieru (Paper Size)** i **Drukowanie bez obramowania (Borderless printing)**. Zmiana tych ustawień po przycięciu obrazu spowoduje przywrócenie obrazu do stanu przed przycięciem.

Zmieniając ustawienie **Typ nośnika (Media Type)** lub **Źródło papieru (Paper Source)**, można również przywrócić obraz do stanu przed przycięcia, w zależności od wybranego typu nośnika i źródła papieru.

- macOS

Aby przyciąć obraz, należy wcześniej ustawić opcję **Rozmiar papieru (Paper Size)**. Zmiana rozmiaru papieru po przycięciu obrazu spowoduje przywrócenie obrazu do stanu przed przycięciem.

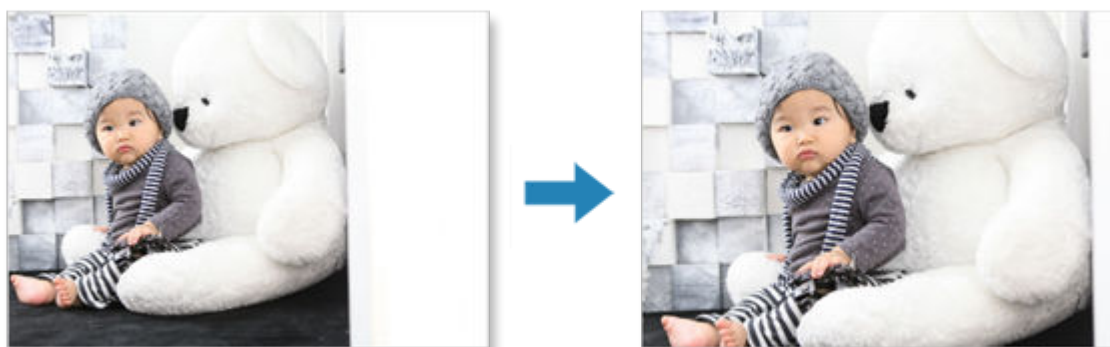

1. Na ekranie ustawień drukowania wybierz fotografię do przycięcia, a następnie kliknij przycisk **Przytnij (Crop)**.

▶▶▶ Uwaga

- Wybrany obraz zostanie wyróżniony pomarańczową ramką.

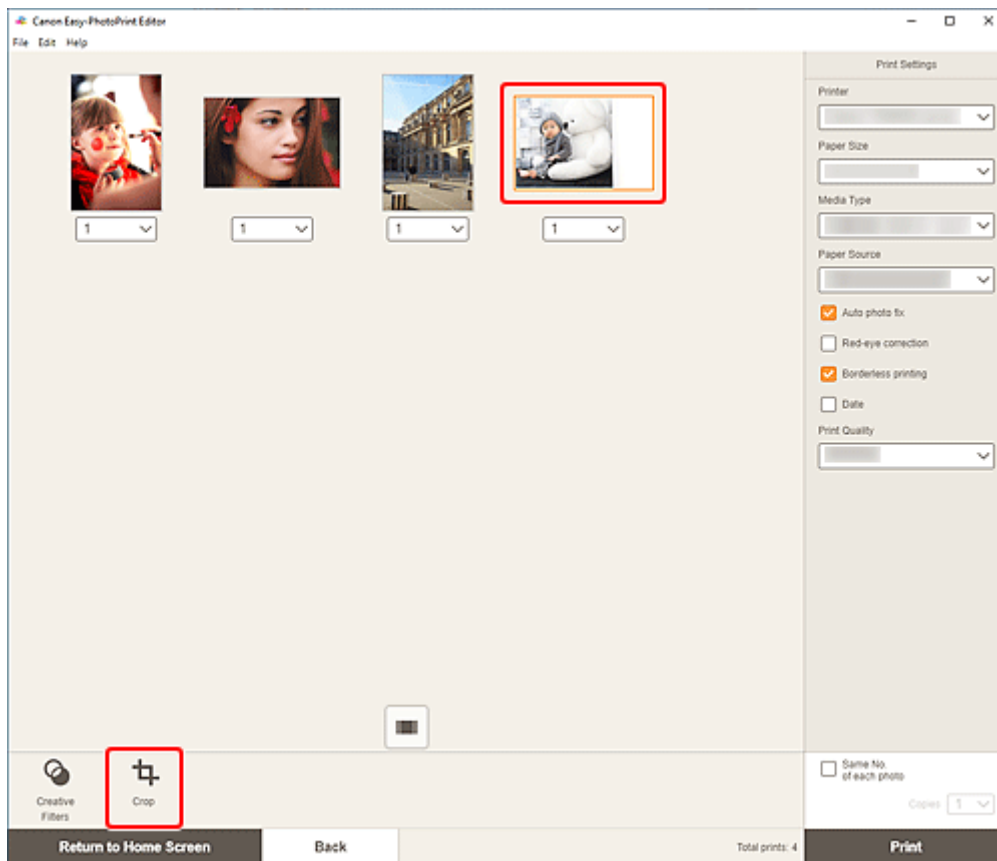

Widok jest przełączany do ekranu Przytnij.

2. Po wyświetleniu wyników można powiększyć/zmniejszyć obraz lub go obrócić.

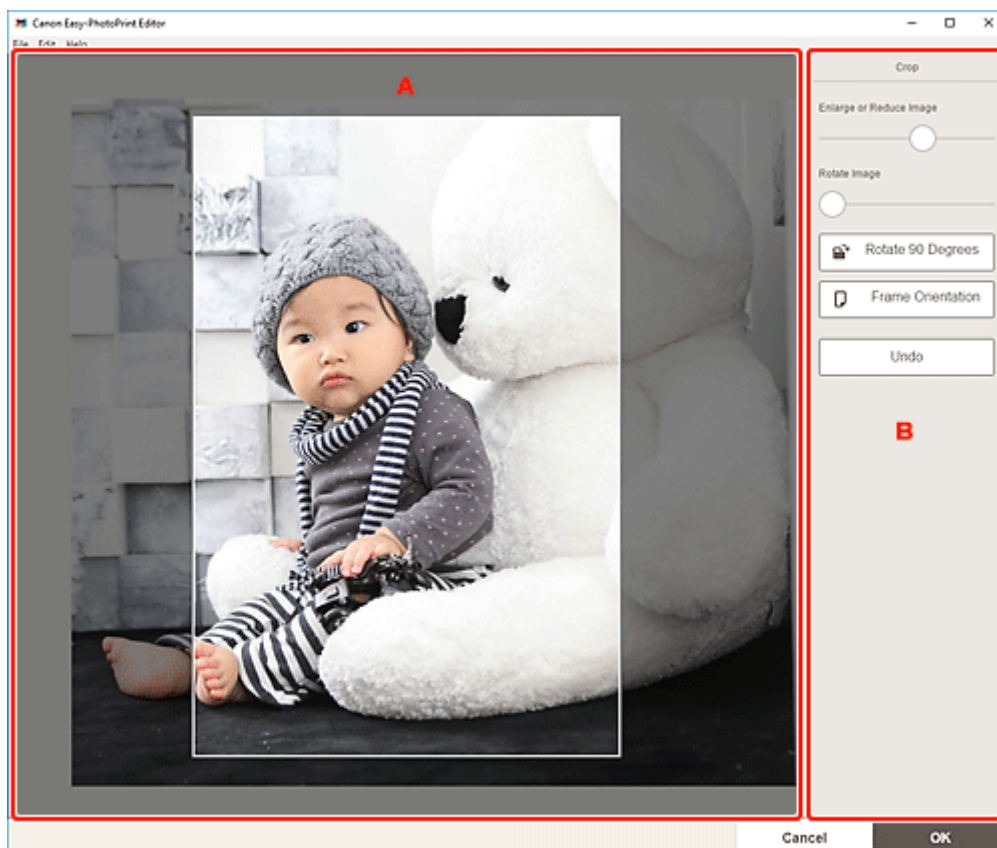

➔ [A: Obszar podglądu](#)

➔ [B: Przytnij](#)

A: Obszar podglądu

Wyświetla podgląd przycinanego obrazu.

»» Uwaga

- Można określić obszar przycinania, przeciągając obraz.

B: Przytnij (Crop)

Powiększ lub zmniejsz obraz (Enlarge or Reduce Image)

Przeciągaj suwak, aby dowolnie powiększyć lub zmniejszyć obraz.

Obróć obraz (Rotate Image)

Przeciągnij suwak, aby obrócić obraz w prawo.



Obróć o 90 stopni (Rotate 90 Degrees)

Każde kliknięcie obraca obraz o 90 stopni w kierunku zgodnym z ruchem wskazówek zegara.



Orientacja ramki (Frame Orientation)

Kliknij, aby przełączać orientację ramki przycinania między pionową i poziomą.

Cofnij (Undo)

Przywraca obraz do stanu sprzed przycięcia.

3. Kliknij przycisk **OK.**

Widok zostanie przełączony do ekranu Ustawienia drukowania.

➔ [Ekran Ustawienia drukowania \(Windows\)](#)

➔ [Ekran Ustawienia drukowania \(macOS\)](#)

Uwydatnianie fotografii przy użyciu filtrów twórczych (w przypadku drukowania fotografii)

Uatrakcyjnij swoje fotografie, uwydatniając ich elementy dzięki efektom, takim jak odcień czarno-biały i odcień antyczny, za pomocą specjalnych filtrów.

W przypadku drukowania fotografii można uwydatniać fotografie na ekranie Ustawienia drukowania.

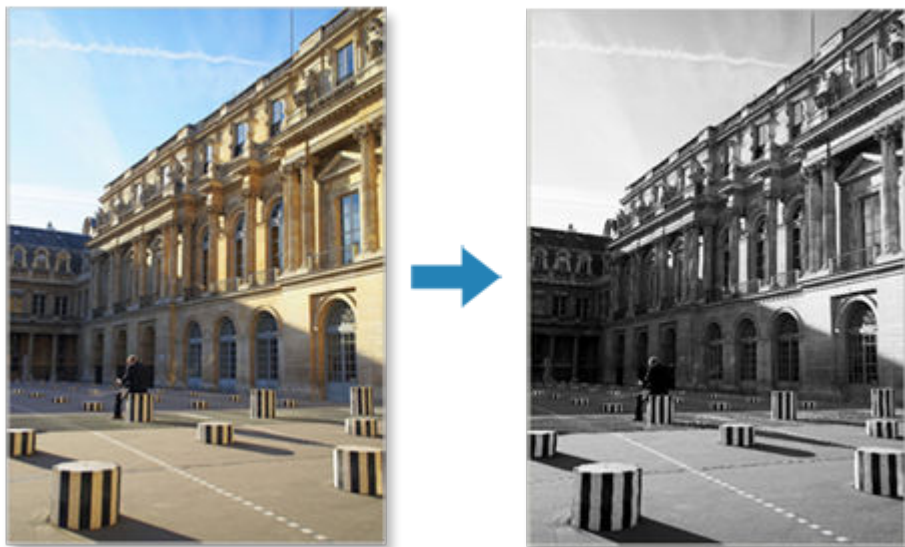

1. Na ekranie ustawień drukowania wybierz fotografię do uwydatnienia, a następnie kliknij przycisk **Filtry twórcze (Creative Filters)**.

»»» Uwaga

- Wybrany obraz zostanie wyróżniony pomarańczową ramką.

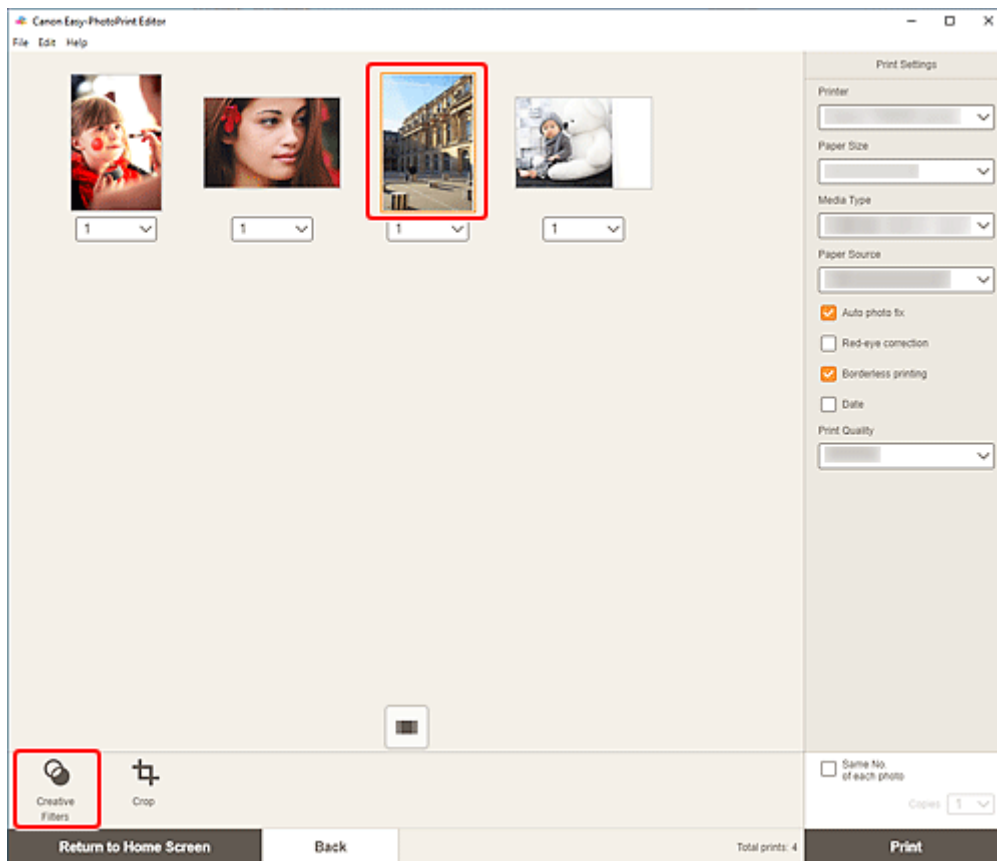

Widok jest przełączany do ekranu Filtry twórcze.

2. Po wyświetleniu podglądu wydruku możesz uwidatnić obraz.

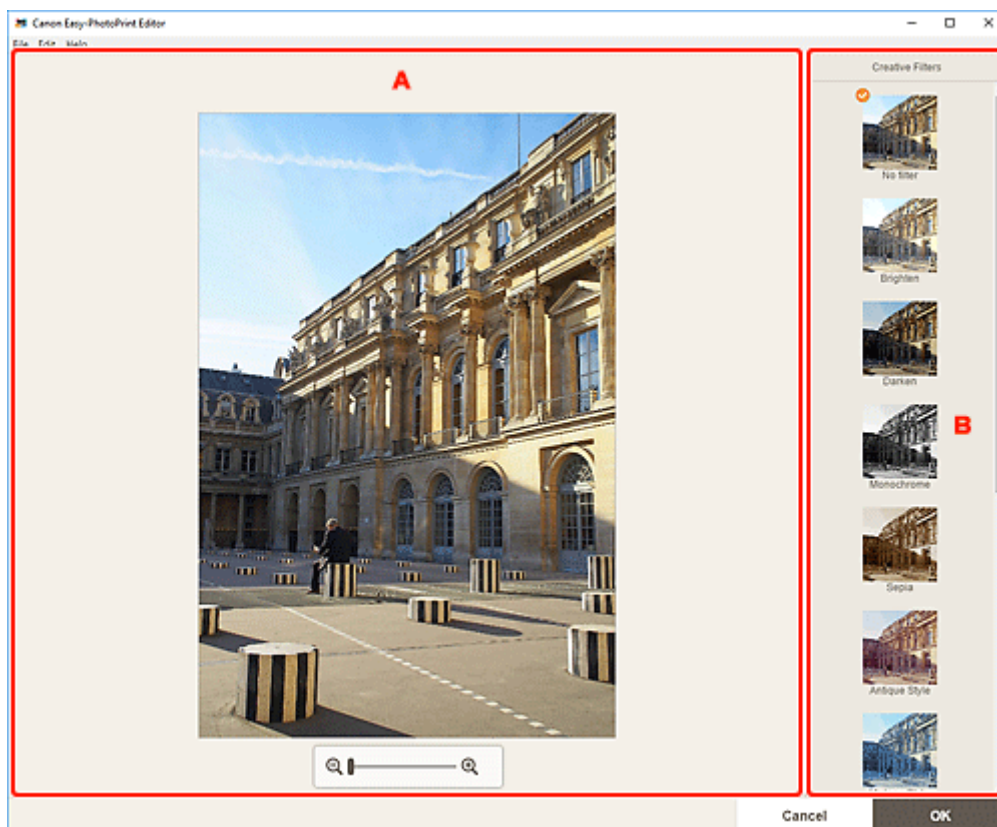

➔ [A: Obszar podglądu](#)



➔ [B: Filtry twórcze](#)

A: Obszar podglądu

Wyświetla podgląd uwydatnianego obrazu.



(Zmniejszenie/Powiększenie)

Kliknij przycisk  (Zmniejsz) lub  (Powiększ), aby zmniejszyć lub powiększyć widok. Przeciągając suwak, można też dowolnie zmieniać rozmiar wyświetlanego obrazu.

B: Filtry twórcze (Creative Filters)

Wybierz filtr z listy, aby rozjaśnić obraz lub uwydatnić go za pomocą odcieni sepii, czerni i bieli lub innego efektu.

3. Kliknij przycisk OK.

Widok zostanie przełączony do ekranu Ustawienia drukowania.

➔ [Ekran Ustawienia drukowania \(Windows\)](#)

➔ [Ekran Ustawienia drukowania \(macOS\)](#)

Drukowanie etykiet dysków (CD/DVD/BD)

Z ulubionych zdjęć można tworzyć i drukować spersonalizowane etykiety dysków (CD/DVD/BD).



»» Ważne

- Etykiety dysku można drukować tylko na modelach obsługujących tę funkcję. Przed rozpoczęciem tworzenia sprawdź, czy Twoja drukarka jest podana na liście obsługiwanych modeli.
- Nie ustawiaj zasobnika wielofunkcyjnego ani podajnika dysku, dopóki na panelu operacyjnym drukarki nie pojawi się monit o włożeniu dysku do nadrukowania. Wkładanie dysku przeznaczonego do nadrukowania w trakcie pracy drukarki może spowodować uszkodzenie drukarki.
- Aby ustawić lub wyjąć zasobnik wielofunkcyjny lub podajnik dysku, kliknij odnośnik Strona główna, aby powrócić na pierwszą stronę dokumentu Podręcznik online używanego modelu, i wyszukaj hasło „Umieszczanie dysku do zadrukowania”.

1. Upewnij się, że drukarka została włączona.
2. [Uruchom program Easy-PhotoPrint Editor.](#)
3. Na ekranie **Nowy (New)** kliknij opcję **Etykiety dysków (Disc Labels)**.

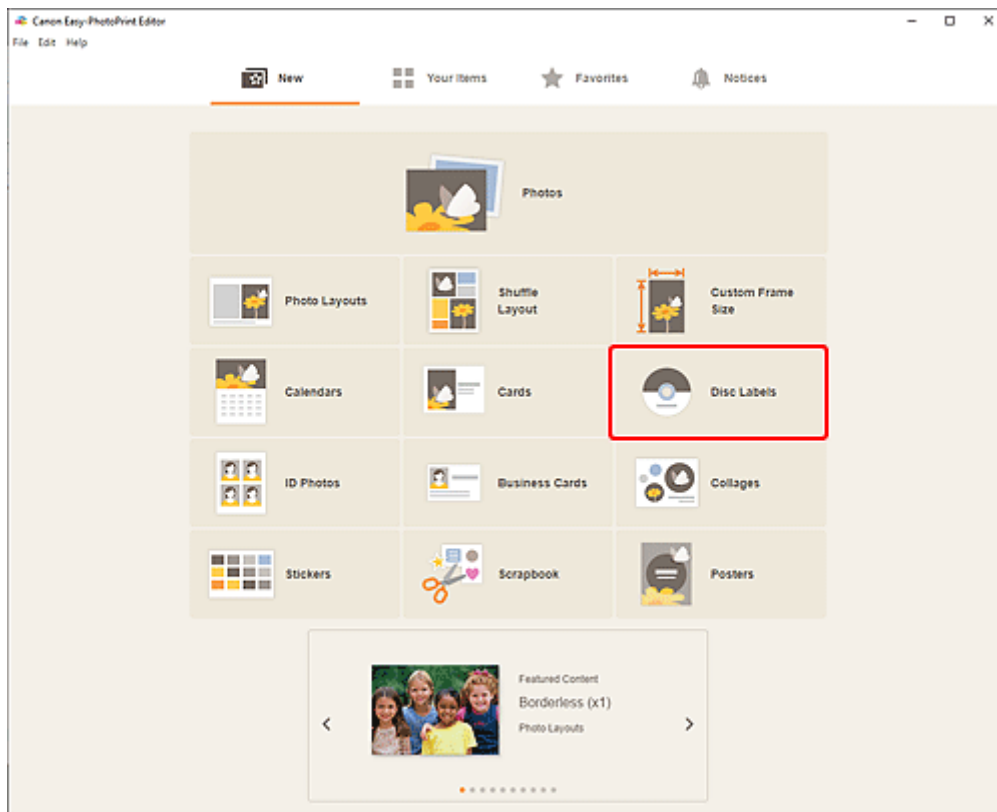

Widok zostanie przełączony do [ekranu Wybór szablonu](#).

Zapoznaj się z wyświetlonym komunikatem, a następnie kliknij **OK**.

4. Wybierz szablon, którego chcesz użyć.

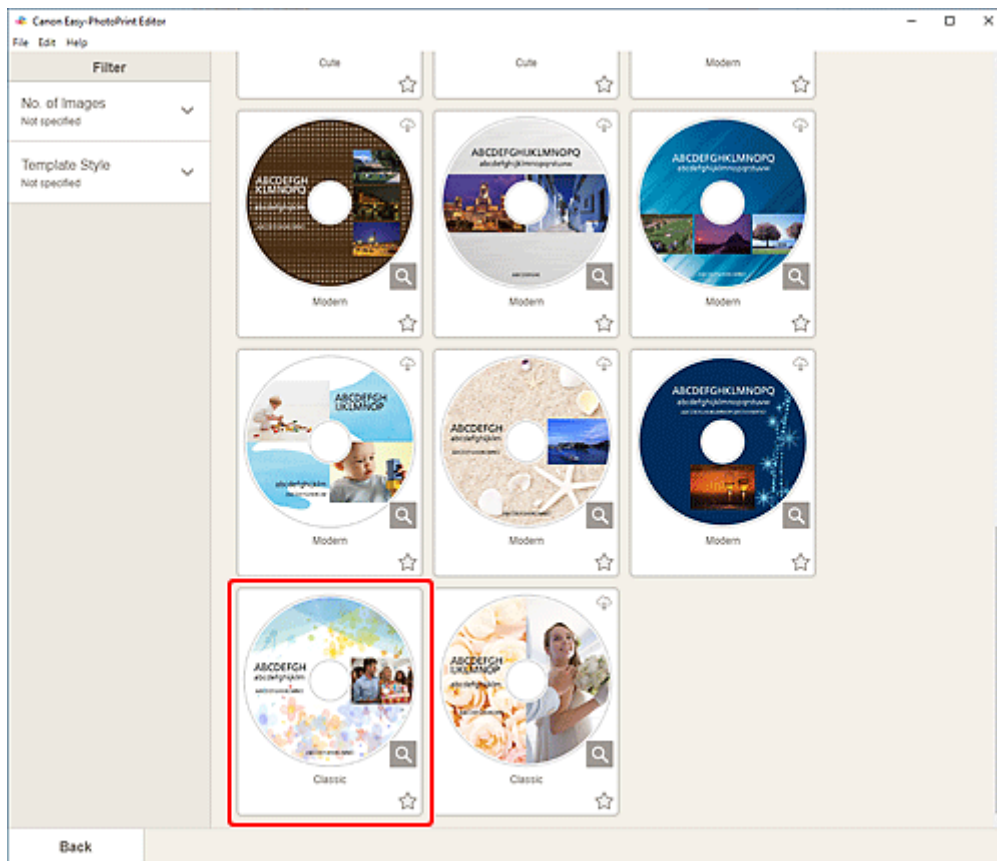

»»» Uwaga

- Aby zawęzić zakres szablonów, ustaw warunki w obszarze **Filtruj (Filter)**.

Zostanie wyświetlony [ekran Wybierz rozmiar papieru](#).

5. Wybierz rozmiar papieru i kliknij przycisk **Dalej (Next)**.

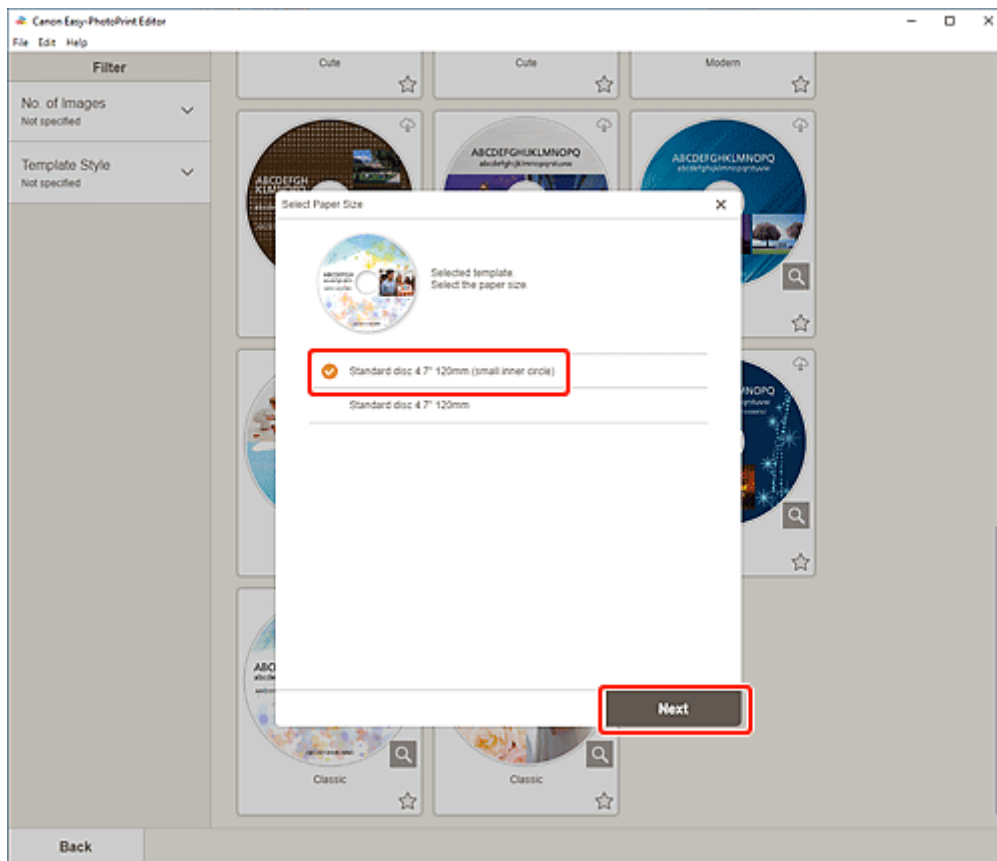

Widok zostanie przełączony do [ekranu Lokalizacji zdjęć](#).

6. Wybierz fotografie do użycia na etykiecie dysku (CD/DVD/BD).

Widok zostanie przełączony do [ekranu edycji elementu](#).

7. [Edytuj element](#) według własnego uznania.

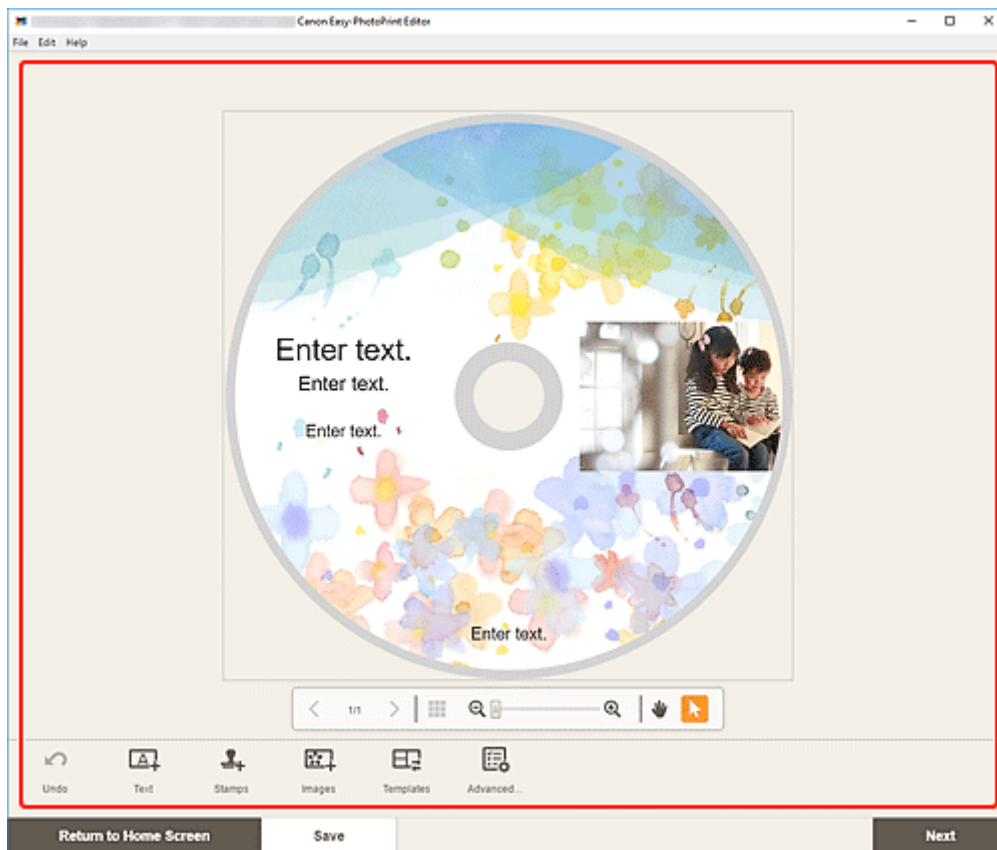

»»» Uwaga

- Obszar wydruku dla etykiet dysku (CD/DVD/BD) można ustawić na [ekranie Zakres stron \(etykiety dysków\)](#) wyświetlanym po kliknięciu opcji **Zaawans... (Advanced...)** w dolnej części ekranu.
- Aby zapisać edytowany element, kliknij przycisk **Zapisz (Save)**.

8. Kliknij przycisk **Dalej (Next)**.

Widok zostanie przełączony do ekranu Ustawienia drukowania.

- ➔ [Ekran Ustawienia drukowania \(Windows\)](#)
- ➔ [Ekran Ustawienia drukowania \(macOS\)](#)

Zapoznaj się z wyświetlonym komunikatem, a następnie kliknij **OK**.

Windows

9. Wybierz drukarkę i papier do użycia oraz inne ustawienia.

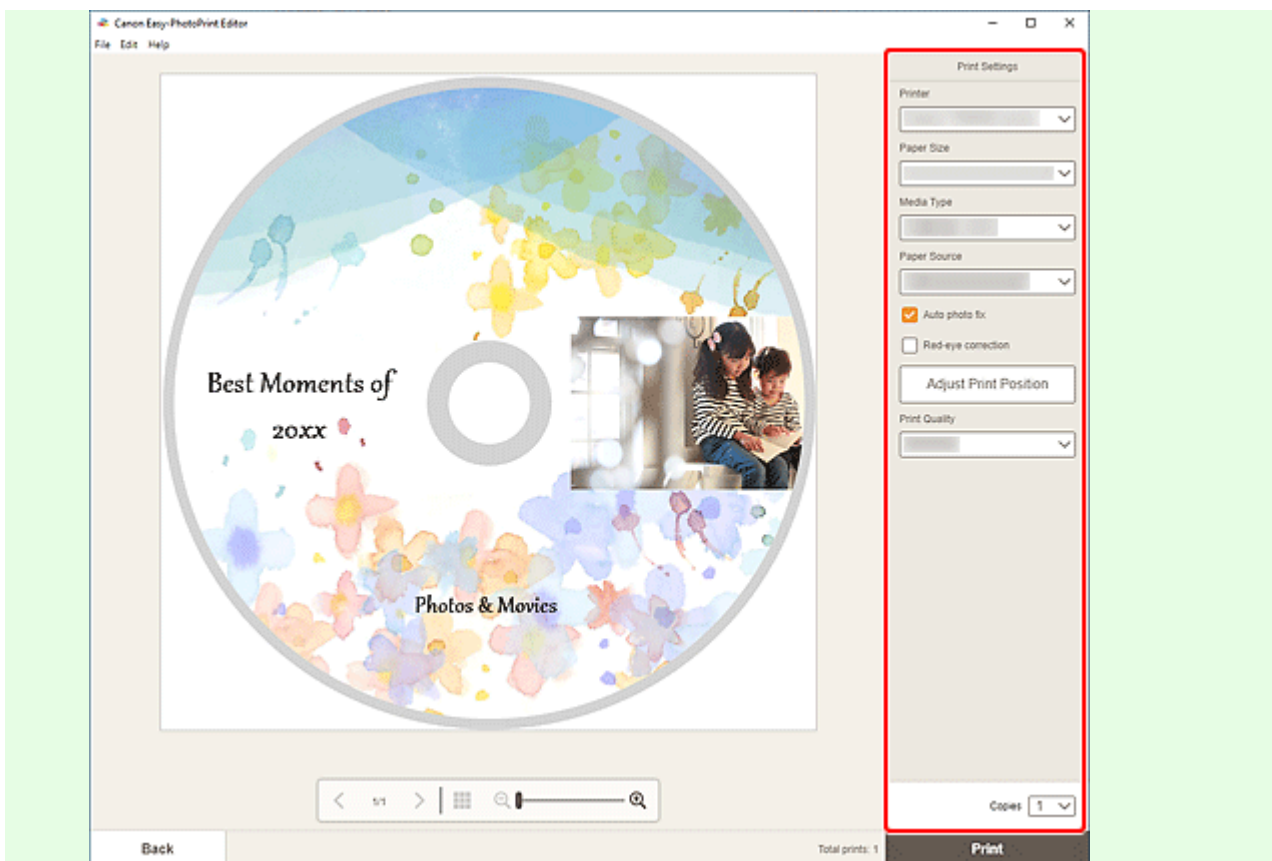

»»» Ważne

- Tego rozmiaru papieru nie można zmienić.

10. Kliknij przycisk **Drukuj (Print)**.

Gdy na panelu operacyjnym drukarki pojawi się monit, ustaw zasobnik wielofunkcyjny lub podajnik dysku.

macOS

9. Ustaw opcję automatycznej korekty zdjęć, korekcję czerwonych oczu, położenie wydruku i liczbę kopii do wydrukowania.
10. Kliknij przycisk **Dalej (Next)**.
Wyświetlone zostanie okno dialogowe Drukuj.
11. Wybierz drukarkę do użycia oraz inne ustawienia.
12. Kliknij przycisk **Pokaż szczegóły (Show Details)**, a następnie sprawdź, czy w polu **Rozmiar papieru (Paper Size)** jest wyświetlane ustawienie **120x120mm**.

13. Wybierz opcję **Jakość i nośnik (Media & Quality)** z menu podręcznego opcji wydruku, a następnie wybierz opcję **Wybierz automatycznie (Auto Select)** lub **Podajnik CD-DVD (CD-DVD Tray)** w menu **Pobieraj z (Feed from)**.

14. Kliknij przycisk **Drukuj (Print)**.

Gdy na panelu operacyjnym drukarki pojawi się monit, ustaw zasobnik wielofunkcyjny lub podajnik dysku.

»» Uwaga

- Aby następnym razem drukować etykiety dysku z identycznymi ustawieniami, zapisz w ustawieniach wstępnych ustawienia wprowadzone w oknie dialogowym Drukowanie. Informacje na temat procedury zapisywania można znaleźć w Pomocy systemu operacyjnego macOS.
- Jeśli odcienie kolorów na wydrukowanym dokumencie są blade, wybierz pozycję **Jakość i nośnik (Media & Quality)** w oknie dialogowym Drukowanie, a następnie wybierz opcję **Najlepsza (Best)** w obszarze **Jakość (Quality)**.

Tworzenie i drukowanie elementów

Z ulubionych zdjęć można łatwo tworzyć i drukować spersonalizowane elementy.

Można tworzyć i drukować m.in. następujące elementy.

Drukowanie fotografii w różnych układach

Drukuj swoje ulubione fotografie w układach siatki lub dodawaj ramki zdjęć albo wiadomości przed rozpoczęciem drukowania.

➔ [Drukowanie fotografii w różnych układach](#)



Drukuj w układach losowych

Drukuj w różnych układach, wybierając ulubione zdjęcia i automatycznie je mieszając.

➔ [Drukowanie w układach losowych](#)

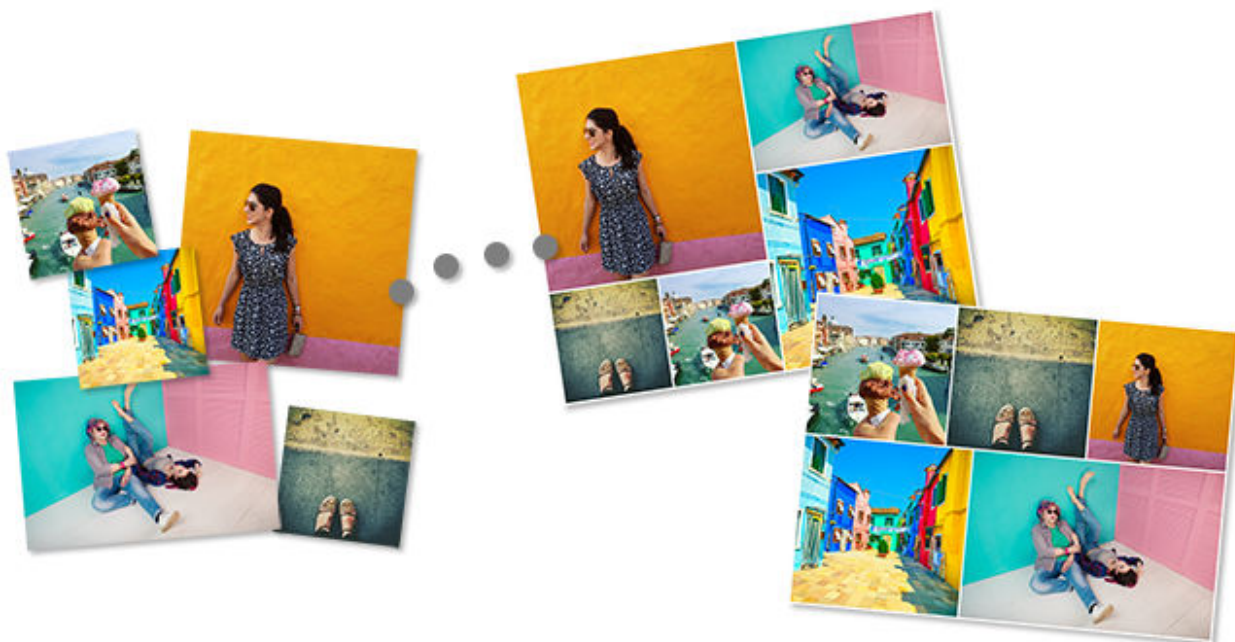

Drukowanie kolaży

Twórz i drukuj zabawne kolaże, po prostu wybierając szablony i fotografie.

➔ [Drukowanie kolaży](#)



Niestandardowy rozmiar ramki

Drukuj z określeniem rozmiaru zdjęcia według rozmiaru kadru zdjęcia lub innego wyświetlanego obszaru.

➔ [Drukowanie przez określenie rozmiaru](#)



Drukowanie kalendarzy

Twórz i drukuj spersonalizowane kalendarze na podstawie ulubionych zdjęć.

➔ [Drukowanie kalendarzy](#)



Drukowanie kart

Twórz i drukuj karty fotograficzne, takie jak karty z wiadomościami, karty z gratulacjami i zaproszenia.

➔ [Drukowanie kart](#)



Ważne

- W zależności od drukarki drukowanie kart może nie być możliwe.

Drukowanie plakatów

Twórz i drukuj atrakcyjne plakaty, po prostu wybierając szablony oraz wstawiając w nich tekst i fotografie.

➔ [Drukowanie plakatów](#)



Drukowanie wizytówek

Twórz i drukuj wizytówki różnych rozmiarów z fotografiami.

➔ [Drukowanie wizytówek](#)



»»» Ważne

- W zależności od drukarki drukowanie wizytówek może nie być możliwe.

Drukowanie materiałów do albumu z wycinkami

Drukuj dekoracje i papier do albumu z wycinkami. Twórz stylowy album z wycinkami, drukując i wklejając niezapomniane fotografie i dekoracje na arkuszach albumu.

➔ [Drukowanie materiałów do albumu z wycinkami](#)



»» Ważne

- W zależności od drukarki drukowanie albumów z wycinkami może nie być możliwe.

Drukowanie naklejek

Twórz i drukuj spersonalizowane naklejki na podstawie zdjęć, ilustracji i innych materiałów.

➔ [Drukowanie naklejek](#)



»» Ważne

- W zależności od drukarki drukowanie naklejek może nie być możliwe.

Drukowanie fotografii identyfikacyjnych

Drukuj fotografie identyfikacyjne różnych rozmiarów.

➔ [Drukowanie fotografii identyfikacyjnych](#)



Ważne

- W zależności od drukarki drukowanie fotografii do dokumentów tożsamości może nie być możliwe.

Drukowanie fotografii w różnych układach

Drukuj ulubione fotografie w układach siatki, kwadratu lub w stylu pocztówki.



1. Upewnij się, że drukarka została włączona.
2. [Uruchom program Easy-PhotoPrint Editor.](#)
3. Na ekranie **Nowy (New)** kliknij opcję **Układy zdjęć (Photo Layouts)**.

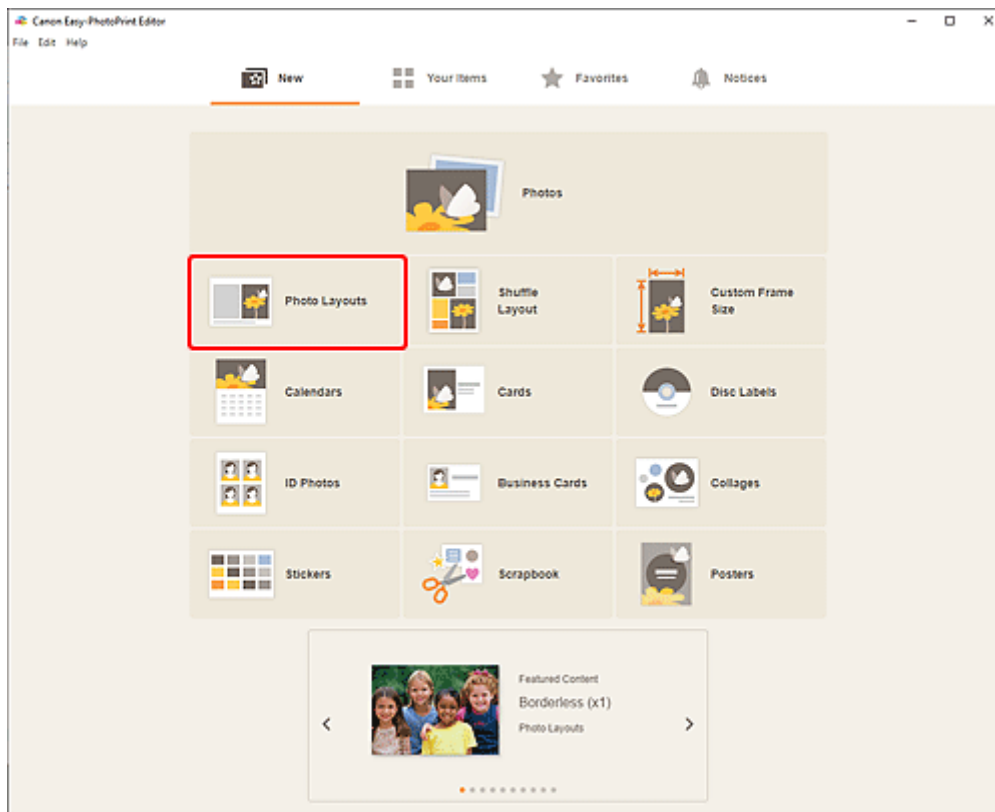

Widok zostanie przełączony do [ekranu Wybór szablonu](#).

4. Wybierz szablon, którego chcesz użyć.

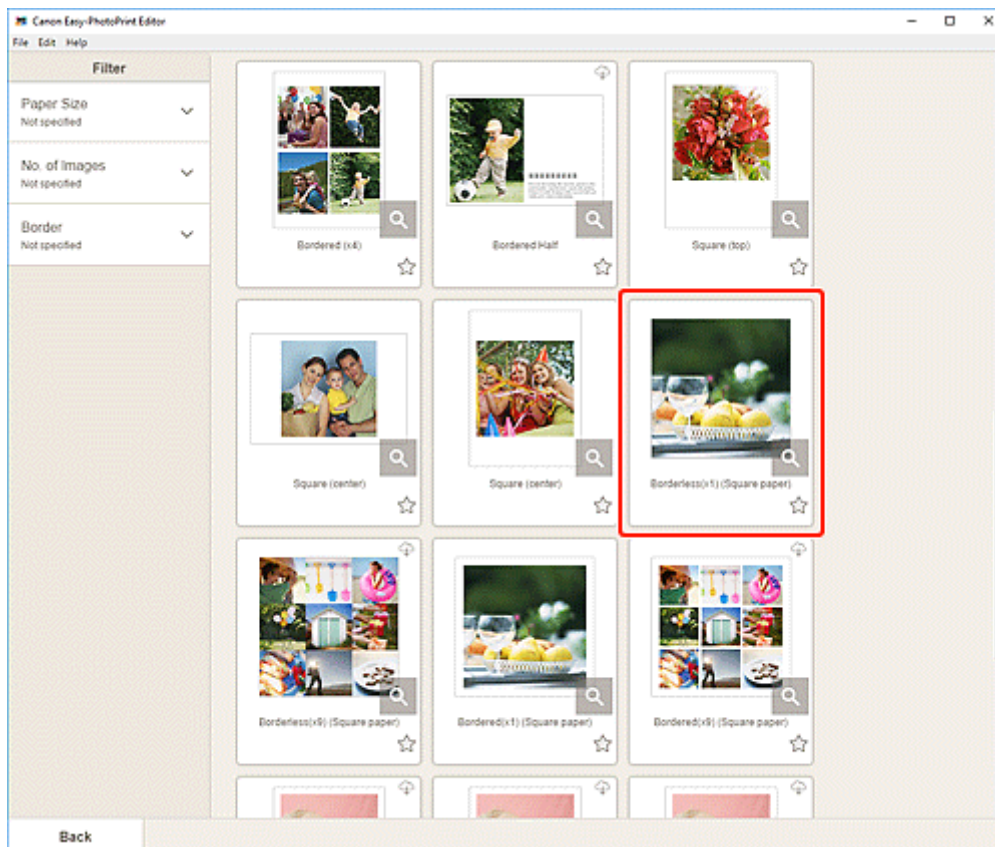

»» Uwaga

- Aby zawęzić zakres szablonów, ustaw warunki w obszarze **Filtruj (Filter)**.

Zostanie wyświetlony [ekran Wybierz rozmiar papieru](#).

5. Wybierz rozmiar papieru i kliknij przycisk **Dalej (Next)**.

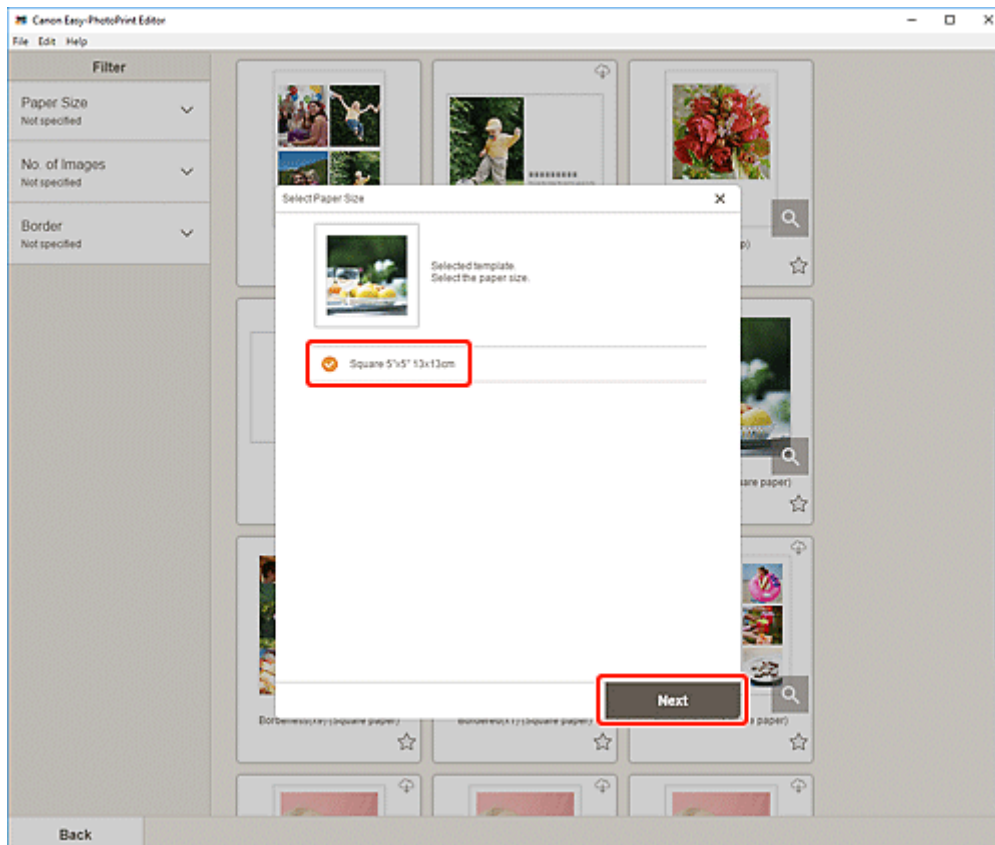

Widok zostanie przełączony do [ekranu Lokalizacja zdjęć](#).

»» Uwaga

- Podczas drukowania fotografii można również powiększać je lub pomniejszać do szerokości rolki papieru. W systemie Windows można to ustawić w sekcji [B: Obszar Ustawienia drukowania](#) na ekranie Ustawienia drukowania.

6. Wybierz fotografie do użycia dla elementu.

Widok zostanie przełączony do [ekranu edycji elementu](#).

7. [Edytuj element](#) według własnego uznania.

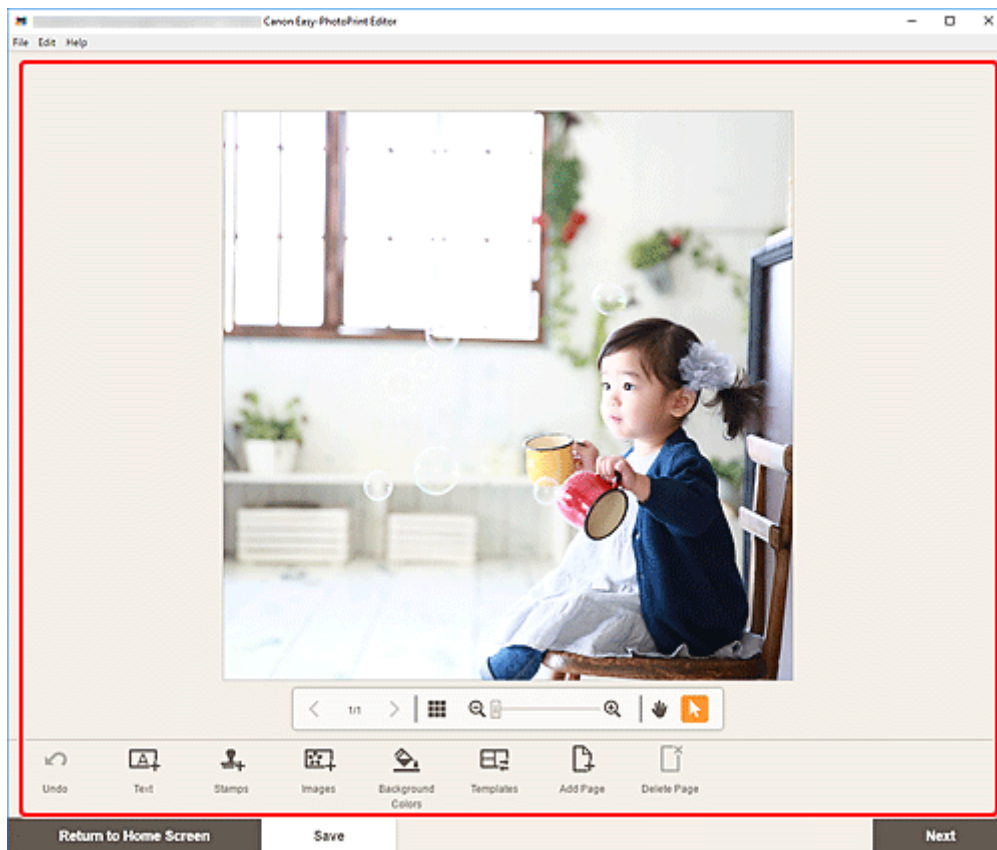

»»» Uwaga

- Aby zapisać edytowany element, kliknij przycisk **Zapisz (Save)**.

8. Kliknij przycisk **Dalej (Next)**.

Widok zostanie przełączony do ekranu Ustawienia drukowania.

- ➔ [Ekran Ustawienia drukowania \(Windows\)](#)
- ➔ [Ekran Ustawienia drukowania \(macOS\)](#)

Windows

9. Wybierz drukarkę i papier do użycia oraz inne ustawienia.

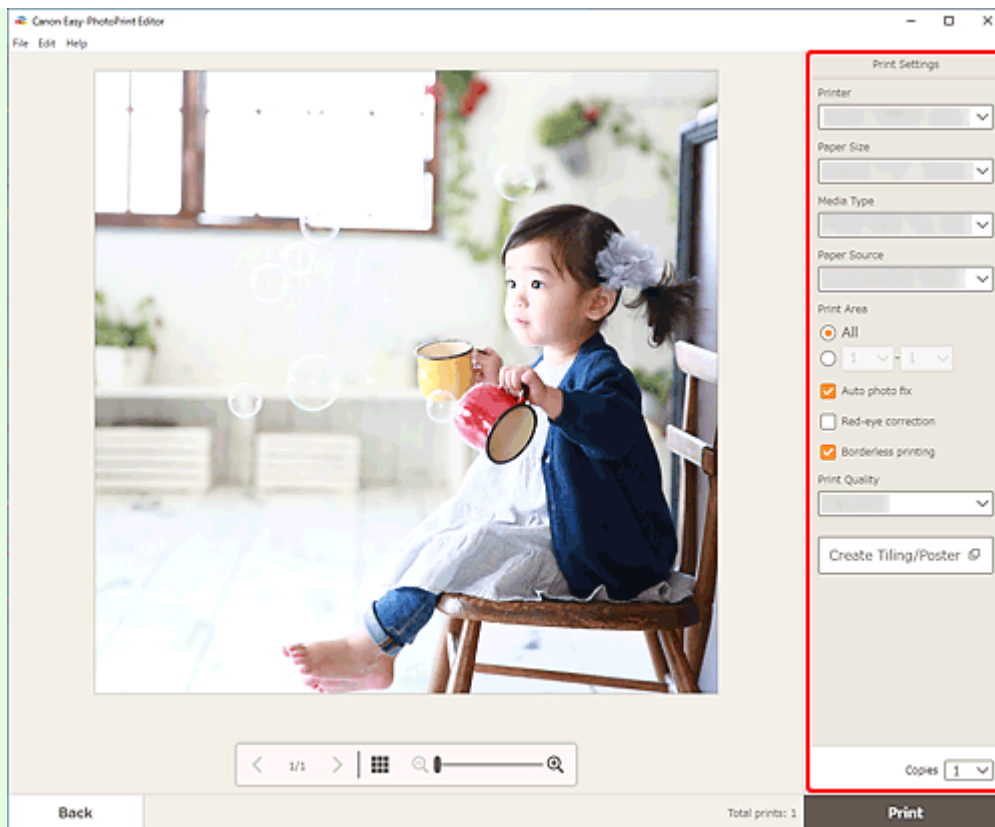

»»» Uwaga

- Kliknij opcję **Utwórz Sąsiadująco/ plakat (Create Tiling/Poster)**, aby uruchomić aplikację Easy-Layout Editor, która pozwala drukować na wielu arkuszach papieru i łączyć je w celu utworzenia dużego plakatu. Jeśli aplikacja Easy-Layout Editor nie jest zainstalowana, postępuj zgodnie z instrukcjami wyświetlanymi na ekranie, aby pobrać ją ze strony internetowej i zainstalować. Informacje o aplikacji Easy-Layout Editor — zob. Easy-Layout Editor Guide.
- Opcja **Utwórz Sąsiadująco/ plakat (Create Tiling/Poster)** może się nie pojawiać w zależności od drukarki.

10. Kliknij przycisk **Drukuj (Print)**.

macOS

9. Ustaw opcję automatycznej korekty zdjęć, korekcję czerwonych oczu i liczbę kopii do wydrukowania.

10. Kliknij przycisk **Dalej (Next)**.

Wyświetlone zostanie okno dialogowe Drukuj.

11. Wybierz drukarkę i papier do użycia oraz inne ustawienia.

»» Uwaga

- Przy druku na lekkim materiale do prasowania na tkaninę z użyciem opcji AirPrint może przy niektórych drukarkach wymusić konieczność ustawienia przetrzucenia obrazu w poziomie. Aby wprowadzić ustawienie przetrzucenia w poziomie, wybierz opcję **Układ (Layout)** z wyświetlonego menu i zaznacz pole wyboru **Przerzuć w poziomie (Flip horizontally)**.
- Szczegółowe informacje na temat okna dialogowego Drukowanie można znaleźć w Pomocy systemu operacyjnego macOS.

12. Kliknij przycisk **Drukuj (Print)**.

Drukowanie w układach losowych

Drukuj ulubione zdjęcia w automatycznych układach losowych.

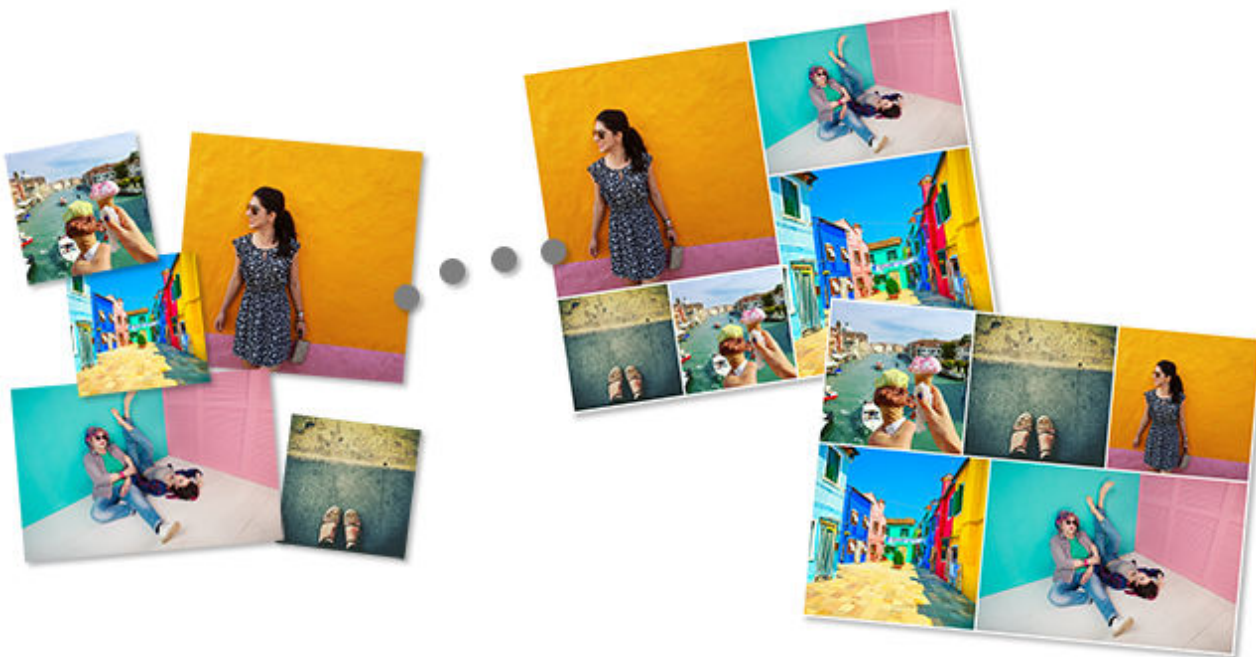

1. Upewnij się, że drukarka została włączona.
2. [Uruchom program Easy-PhotoPrint Editor.](#)
3. Na ekranie **Nowy (New)** kliknij **Układ losowy (Shuffle Layout)**.

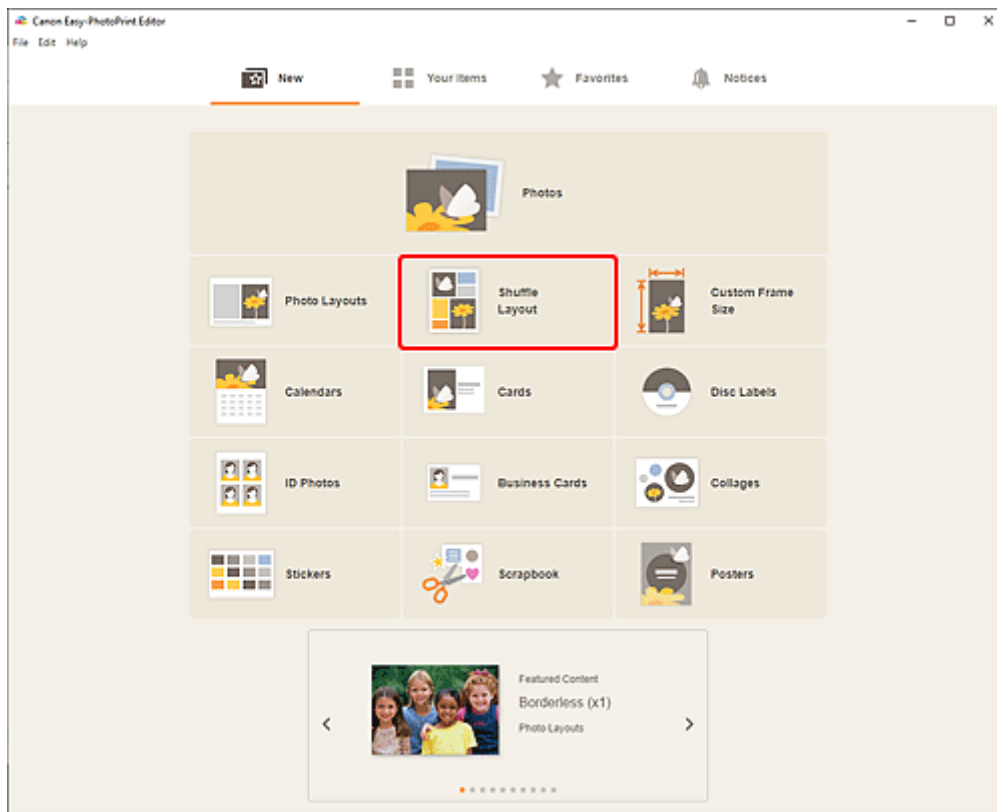

4. Wybierz rozmiar papieru i kliknij przycisk **Dalej (Next)**.

Widok zostanie przełączony do [ekranu Lokalizacja zdjęć](#).

5. Wybierz fotografie do użycia dla elementu.

Widok zostanie przełączony do [ekranu edycji elementu](#).

6. [Edytuj element](#) według własnego uznania.

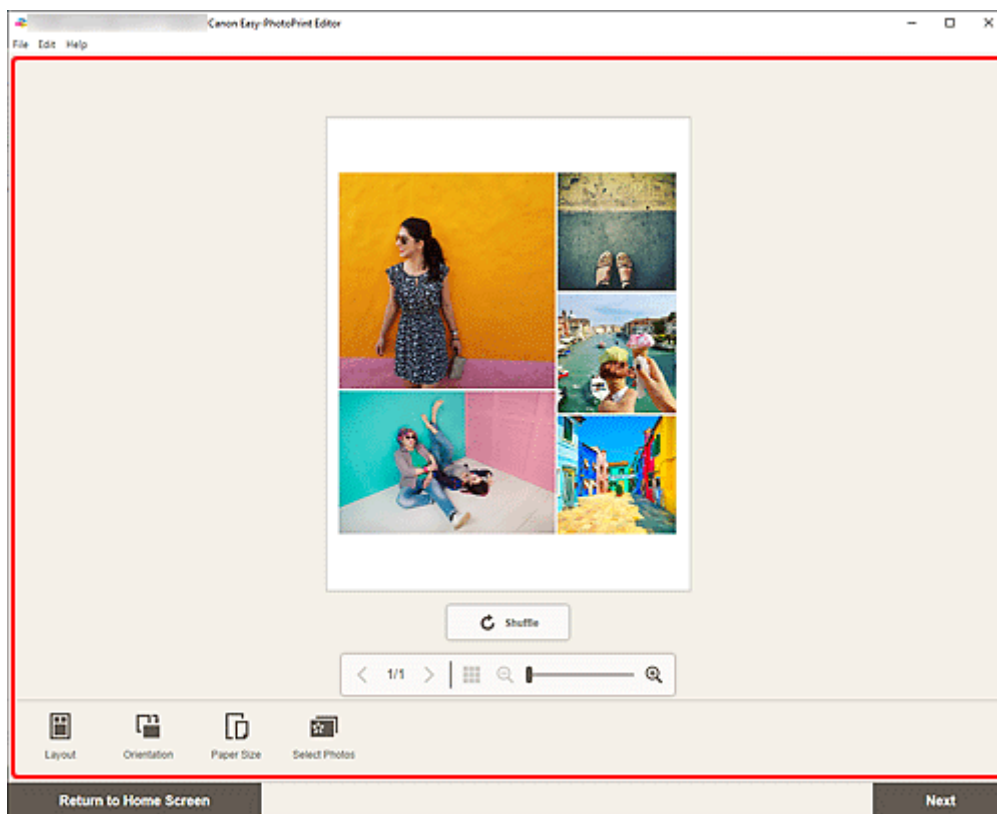

»» Uwaga

- Aby utworzyć losowy układ i rozmieszczenie zdjęć, kliknij  (Losowo).
- W układzie losowym niektóre funkcje edycji nie są dostępne (np. nie można wprowadzić tekstu).
- Jeśli ponownie wybierzesz zdjęcie, wszystkie obrazy zostaną zamienione.

7. Kliknij przycisk **Dalej (Next)**.

Widok zostanie przełączony do ekranu Ustawienia drukowania.

- ➔ [Ekran Ustawienia drukowania \(Windows\)](#)
- ➔ [Ekran Ustawienia drukowania \(macOS\)](#)

Windows

8. Wybierz drukarkę i papier do użycia oraz inne ustawienia.
9. Kliknij przycisk **Drukuj (Print)**.

macOS

8. Ustaw opcję automatycznej korekty zdjęć, korekcję czerwonych oczu i liczbę kopii do wydrukowania.
9. Kliknij przycisk **Dalej (Next)**.

Wyświetlone zostanie okno dialogowe Drukuj.

10. Wybierz drukarkę i papier do użycia oraz inne ustawienia.

»» Uwaga

- Szczegółowe informacje na temat okna dialogowego Drukowanie można znaleźć w Pomocy systemu operacyjnego macOS.

11. Kliknij przycisk **Drukuj (Print)**.

Drukowanie kolaży

Twórz i drukuj kolaże na podstawie ulubionych fotografii.



1. Upewnij się, że drukarka została włączona.
2. [Uruchom program Easy-PhotoPrint Editor.](#)
3. Na ekranie **Nowy (New)** kliknij opcję **Kolaże (Collages)**.

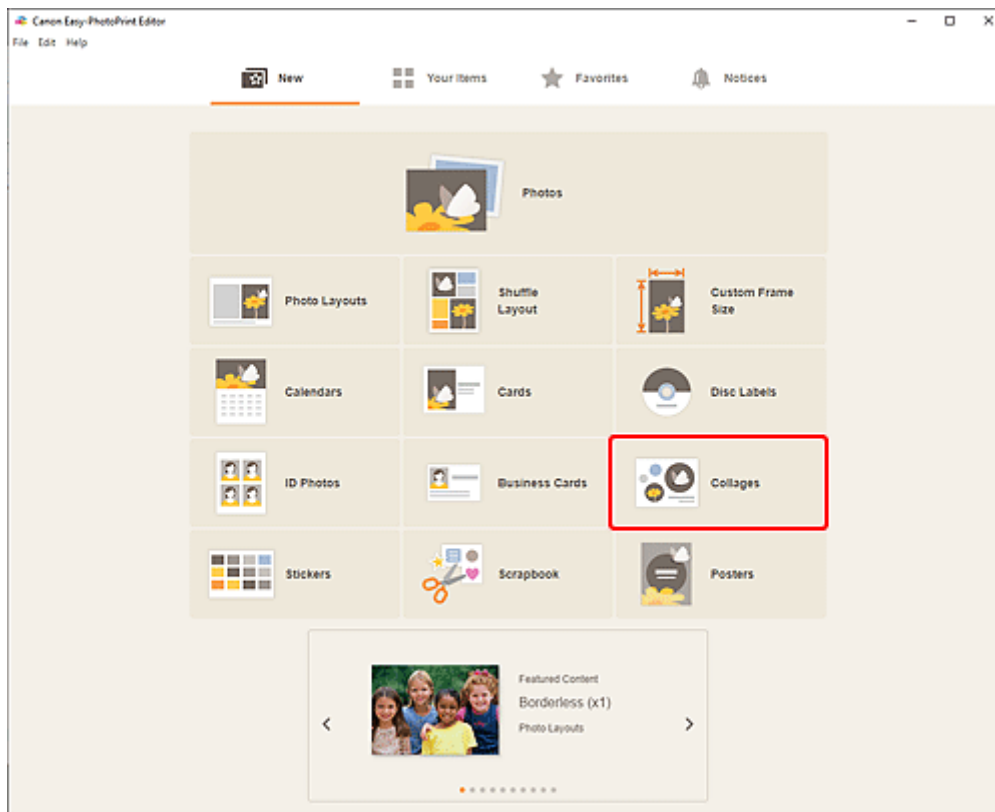

Widok zostanie przełączony do [ekranu Wybór szablonu](#).

4. Wybierz szablon, którego chcesz użyć.

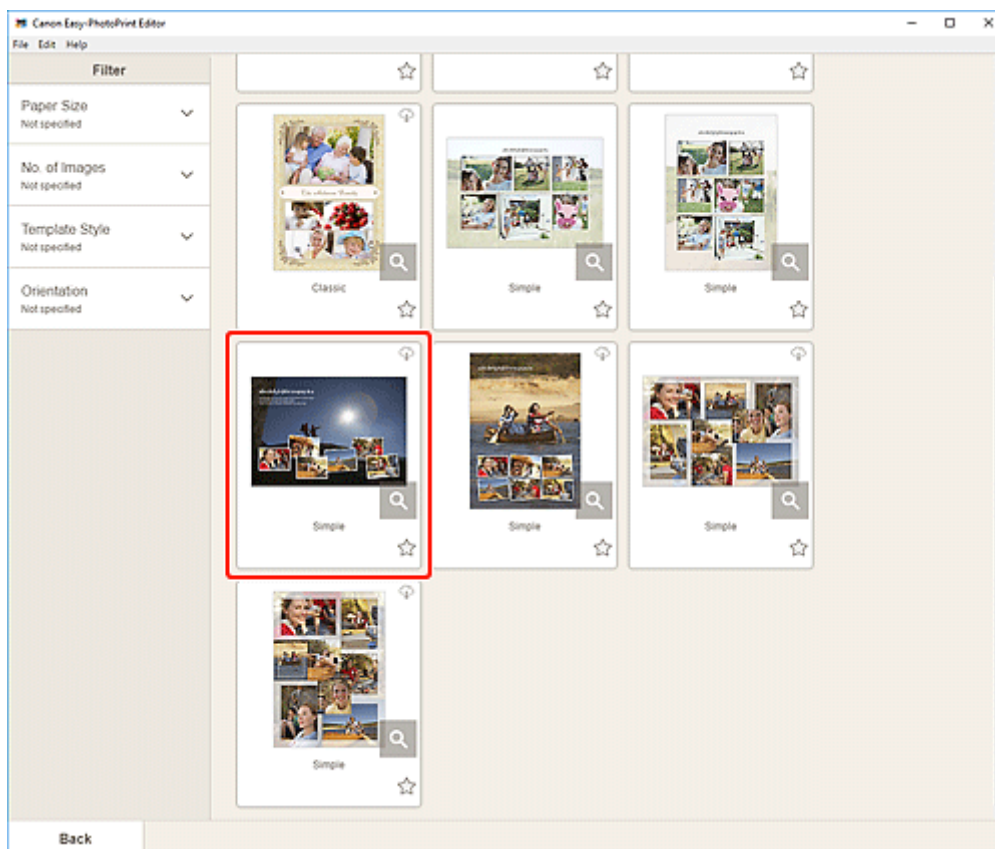

»» Uwaga

- Aby zawęzić zakres szablonów, ustaw warunki w obszarze **Filtruj (Filter)**.

Zostanie wyświetlony [ekran Wybierz rozmiar papieru](#).

5. Wybierz rozmiar papieru i kliknij przycisk **Dalej (Next)**.

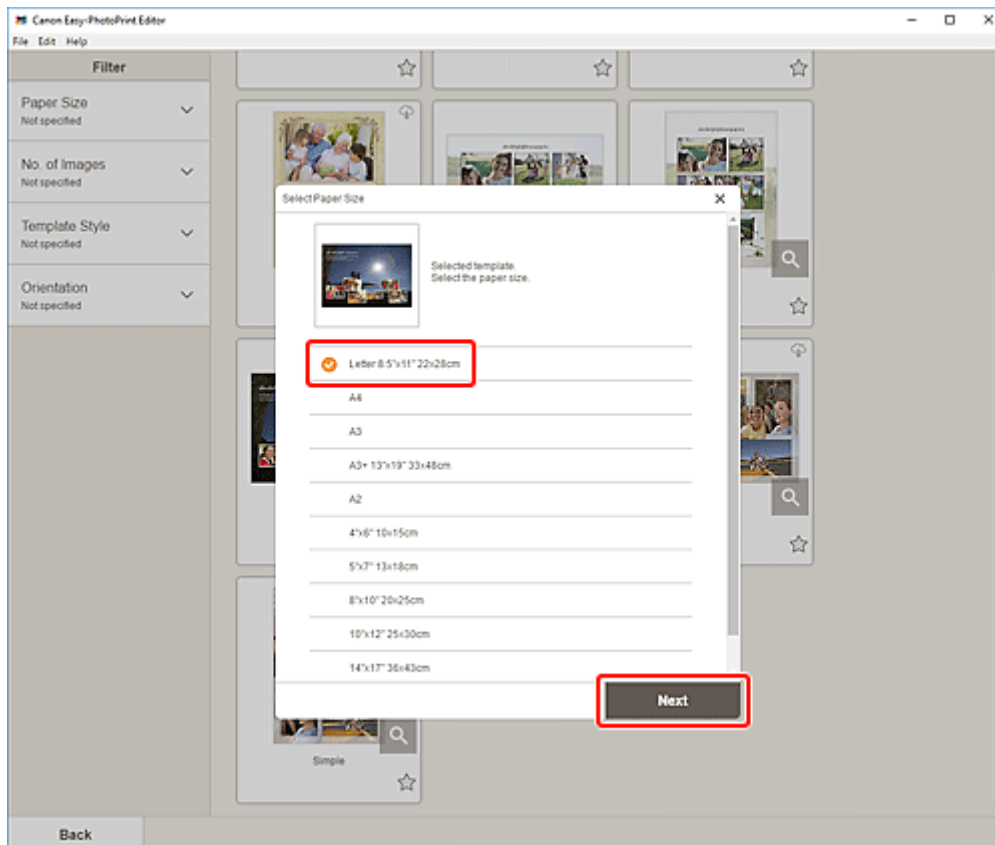

Widok zostanie przełączony do [ekranu Lokalizacja zdjęć](#).

»» Uwaga

- Podczas drukowania fotografii można również powiększać je lub pomniejszać do szerokości rolki papieru. W systemie Windows można to ustawić w sekcji [B: Obszar Ustawienia drukowania](#) na ekranie Ustawienia drukowania.

6. Wybierz fotografie do użycia dla elementu.

Widok zostanie przełączony do [ekranu edycji elementu](#).

7. [Edytuj element](#) według własnego uznania.



»»» Uwaga

- Aby zapisać edytowany element, kliknij przycisk **Zapisz (Save)**.

8. Kliknij przycisk **Dalej (Next)**.

Widok zostanie przełączony do ekranu Ustawienia drukowania.

- ➔ [Ekran Ustawienia drukowania \(Windows\)](#)
- ➔ [Ekran Ustawienia drukowania \(macOS\)](#)

Windows

9. Wybierz drukarkę i papier do użycia oraz inne ustawienia.

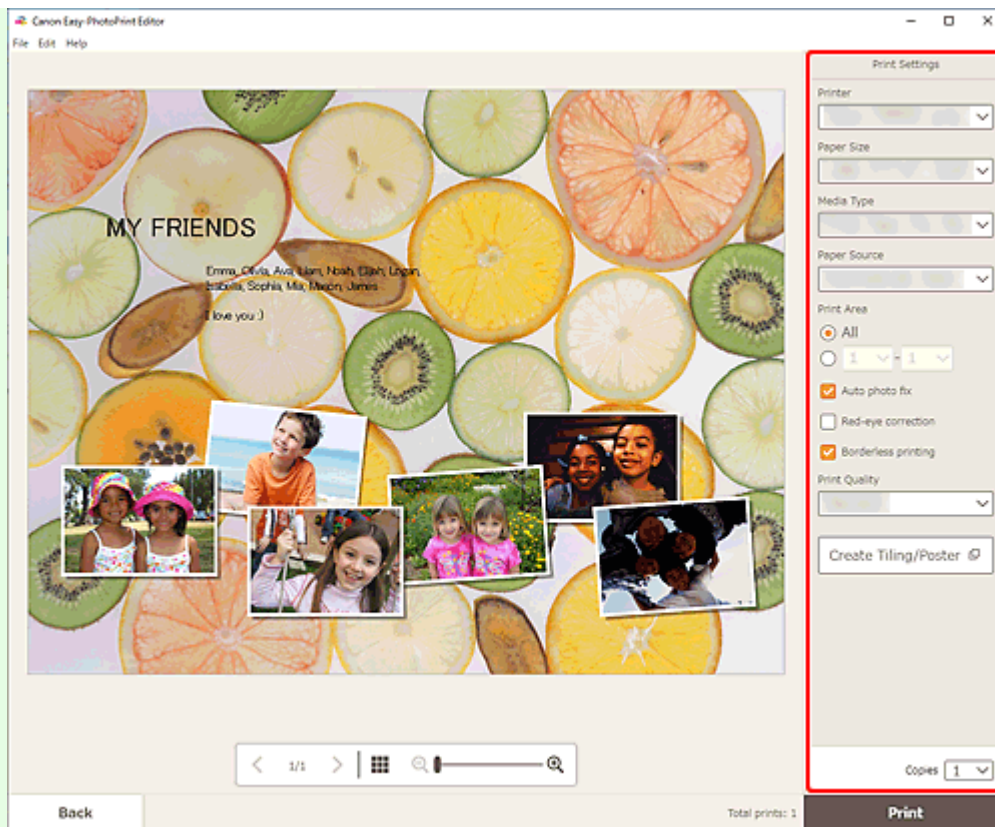

»»» Uwaga

- Kliknij opcję **Utwórz Sąsiadująco/ plakat (Create Tiling/Poster)**, aby uruchomić aplikację Easy-Layout Editor, która pozwala drukować na wielu arkuszach papieru i łączyć je w celu utworzenia dużego plakatu. Jeśli aplikacja Easy-Layout Editor nie jest zainstalowana, postępuj zgodnie z instrukcjami wyświetlanymi na ekranie, aby pobrać ją ze strony internetowej i zainstalować. Informacje o aplikacji Easy-Layout Editor — zob. Easy-Layout Editor Guide.
- Opcja **Utwórz Sąsiadująco/ plakat (Create Tiling/Poster)** może się nie pojawiać w zależności od drukarki.

10. Kliknij przycisk **Drukuj (Print)**.

macOS

9. Ustaw opcję automatycznej korekty zdjęć, korekcję czerwonych oczu i liczbę kopii do wydrukowania.
10. Kliknij przycisk **Dalej (Next)**.
Wyświetlone zostanie okno dialogowe Drukuj.
11. Wybierz drukarkę i papier do użycia oraz inne ustawienia.

»» Uwaga

- Przy druku na lekkim materiale do prasowania na tkaninę z użyciem opcji AirPrint może przy niektórych drukarkach wymusić konieczność ustawienia przetrzucenia obrazu w poziomie. Aby wprowadzić ustawienie przetrzucenia w poziomie, wybierz opcję **Układ (Layout)** z wyświetlonego menu i zaznacz pole wyboru **Przerzuć w poziomie (Flip horizontally)**.
- Szczegółowe informacje na temat okna dialogowego Drukowanie można znaleźć w Pomocy systemu operacyjnego macOS.

12. Kliknij przycisk **Drukuj (Print)**.

Drukowanie przez określenie rozmiaru

Drukuj z określeniem rozmiaru zdjęcia według rozmiaru kadru zdjęcia lub innego wyświetlanego obszaru.



1. Upewnij się, że drukarka została włączona.
2. [Uruchom program Easy-PhotoPrint Editor.](#)
3. Kliknij opcję **Niestandardowy rozmiar ramki (Custom Frame Size)** na ekranie **Nowy (New)**.

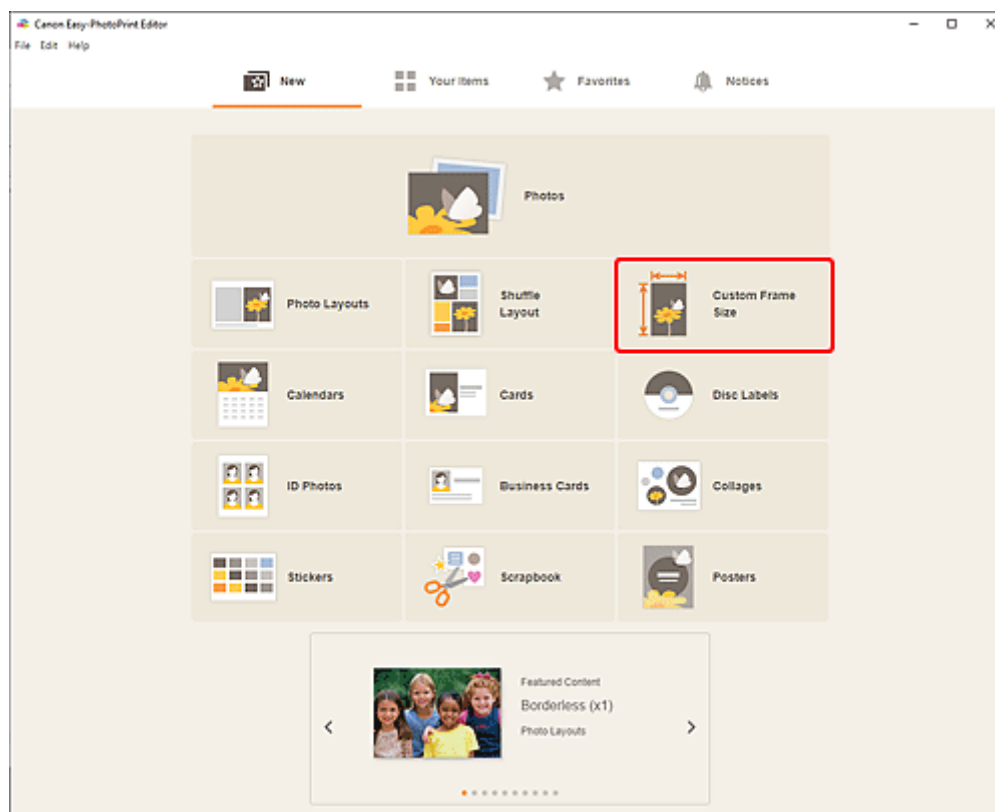

Widok przełączy się na ekran [Niestandardowy rozmiar ramki](#).

4. Określ rozmiar papieru, jego ustawienie, rozmiar zdjęcia i inne opcje, a następnie kliknij opcję **Dalej (Next)**.

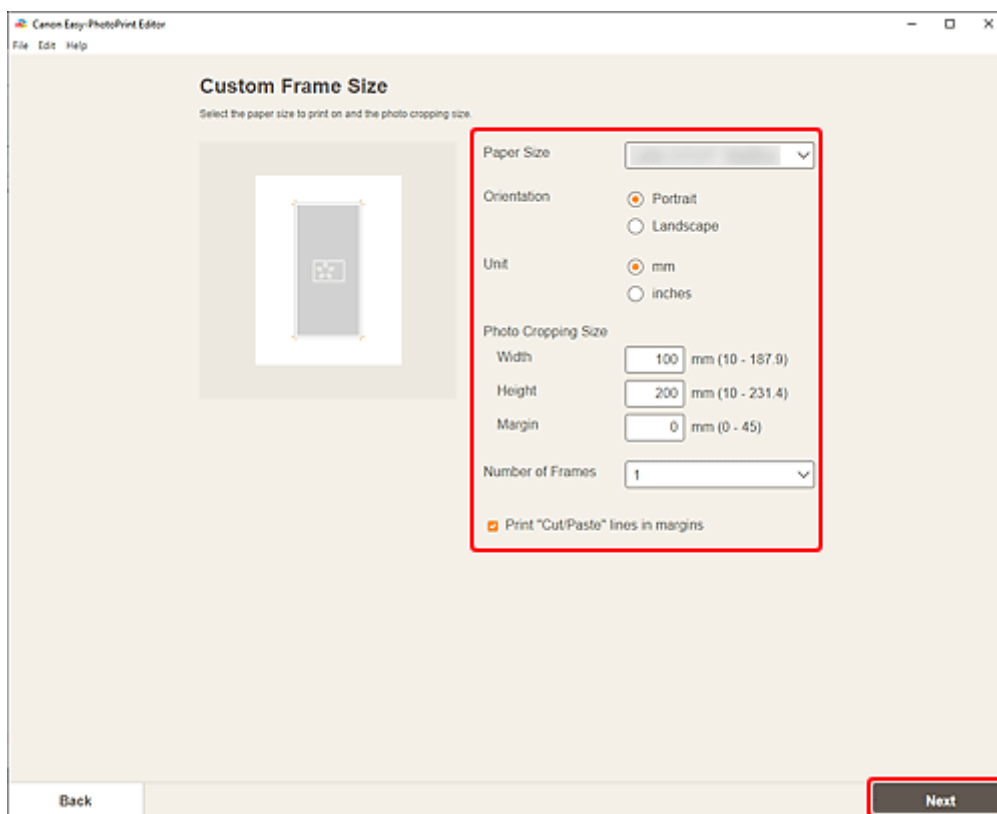

Widok zostanie przełączony do [ekranu Lokalizacje zdjęć](#).

5. Wybierz fotografie do użycia dla elementu.

Widok zostanie przełączony do [ekranu edycji elementu](#).

6. [Edytuj element](#) według własnego uznania.

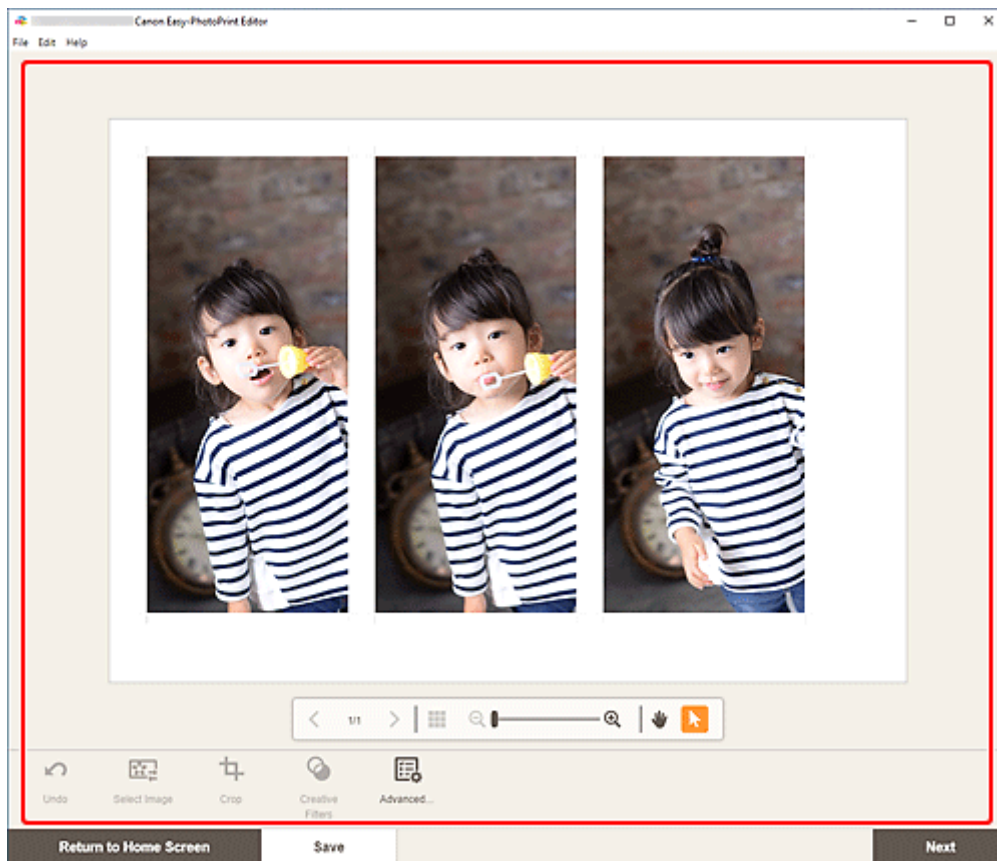

»» Uwaga

- Na ekranie Niestandardowy rozmiar ramki niektóre funkcje edycji nie są dostępne (np. nie można wprowadzić tekstu).
- Kliknij opcję **Zaawans... (Advanced...)**, aby przełączyć się na ekran **Niestandardowy rozmiar ramki (Custom Frame Size)** i zmienić rozmiar papieru i zdjęcia. Szczegóły podano na ekranie [Ekran Niestandardowy rozmiar ramki](#).
- Aby zapisać edytowany element, kliknij przycisk **Zapisz (Save)**.

7. Kliknij przycisk **Dalej (Next)**.

Widok zostanie przełączony do ekranu Ustawienia drukowania.

- ➔ [Ekran Ustawienia drukowania \(Windows\)](#)
- ➔ [Ekran Ustawienia drukowania \(macOS\)](#)

Windows

8. Wybierz drukarkę i papier do użycia oraz inne ustawienia.

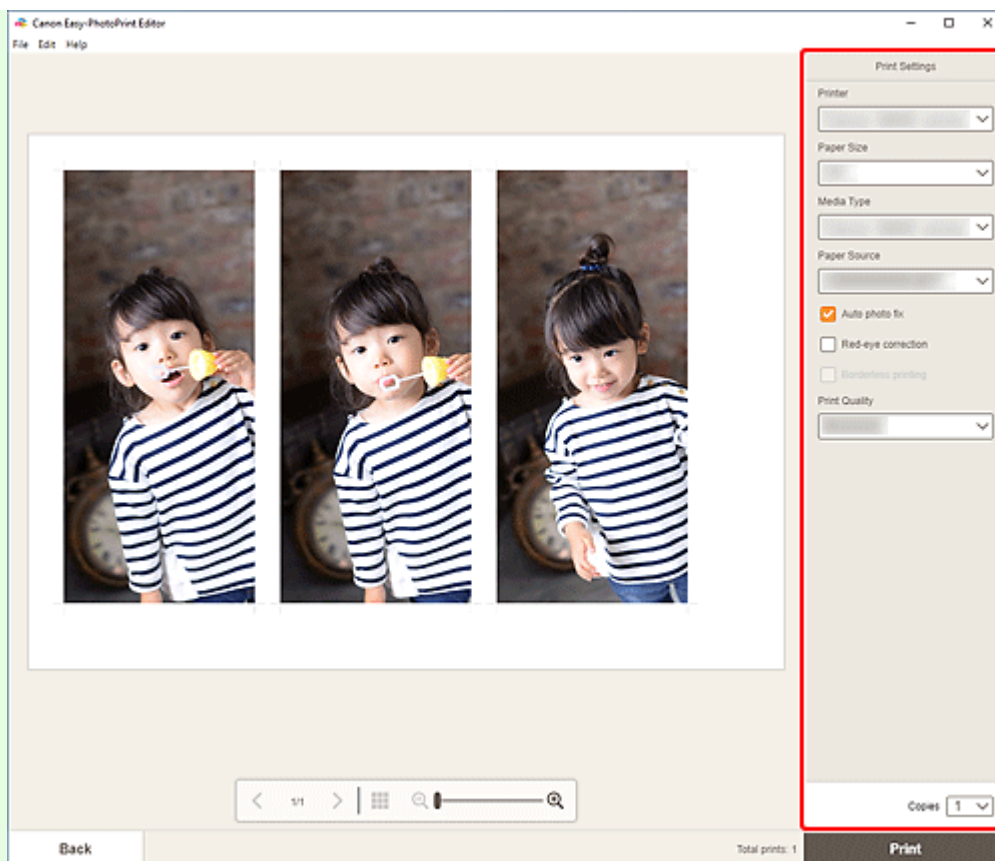

»»» Ważne

- Tego rozmiaru papieru nie można zmienić.

9. Kliknij przycisk **Drukuj (Print)**.

macOS

8. Ustaw opcję automatycznej korekty zdjęć, korekcję czerwonych oczu i liczbę kopii do wydrukowania.

9. Kliknij przycisk **Dalej (Next)**.

Wyświetlone zostanie okno dialogowe Drukuj.

10. Wybierz drukarkę i papier do użycia oraz inne ustawienia.

»»» Uwaga

- Przy druku na lekkim materiale do prasowania na tkaninę z użyciem opcji AirPrint może przy niektórych drukarkach wymusić konieczność ustawienia przerwania obrazu w poziomie. Aby wprowadzić ustawienie przerwania w poziomie, wybierz opcję **Układ (Layout)** z wyświetlonego menu i zaznacz pole wyboru **Przerzuć w poziomie (Flip horizontally)**.
- Szczegółowe informacje na temat okna dialogowego Drukowanie można znaleźć w Pomocy systemu operacyjnego macOS.

11. Kliknij przycisk Drukuj (Print).

Drukowanie kalendarzy

Twórz i drukuj spersonalizowane kalendarze na podstawie ulubionych zdjęć.



1. Upewnij się, że drukarka została włączona.
2. [Uruchom program Easy-PhotoPrint Editor.](#)
3. Na ekranie **Nowy (New)** kliknij opcję **Kalendarze (Calendars)**.

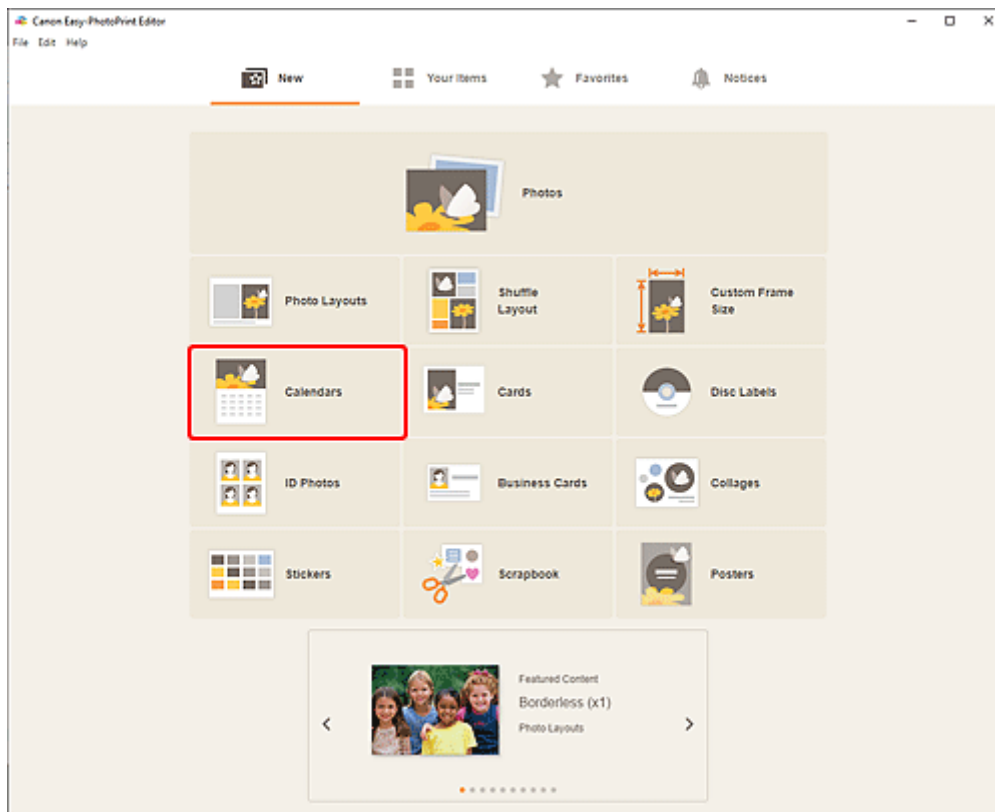

Widok zostanie przełączony do [ekranu Wybór szablonu](#).

4. Wybierz szablon, którego chcesz użyć.

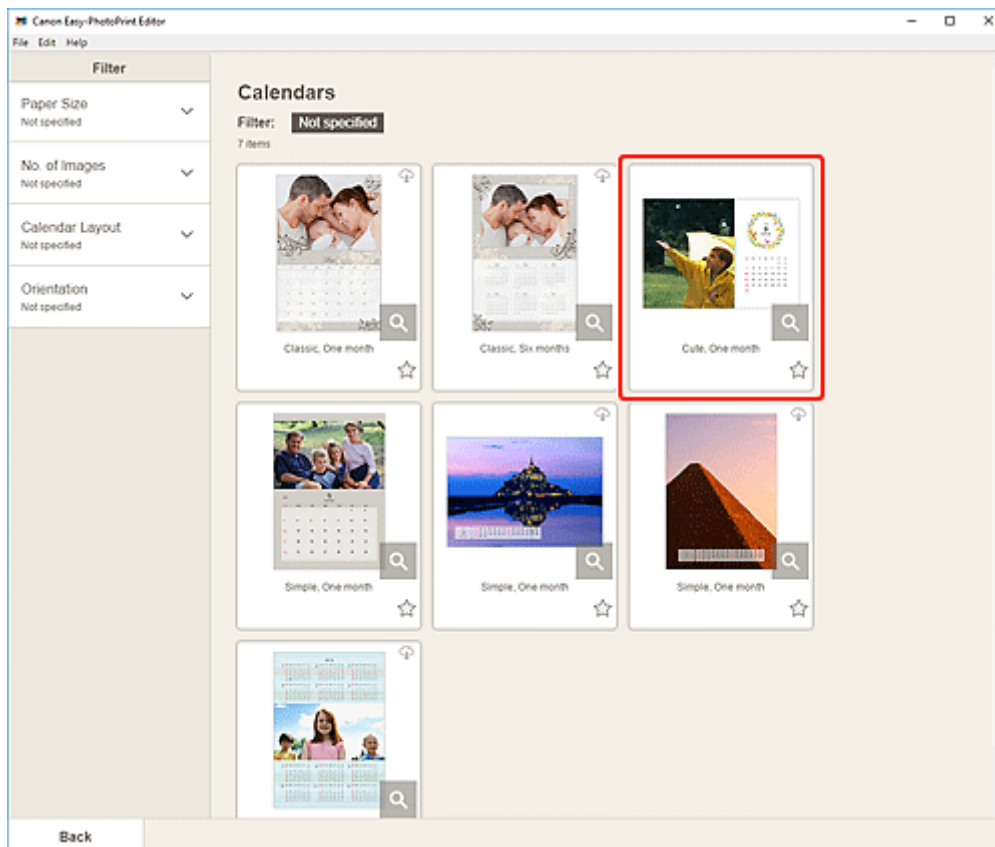

»» Uwaga

- Aby zawęzić zakres szablonów, ustaw warunki w obszarze **Filtruj (Filter)**.

Zostanie wyświetlony [ekran Wybierz rozmiar papieru](#).

5. Wybierz rozmiar papieru i kliknij przycisk **Dalej (Next)**.

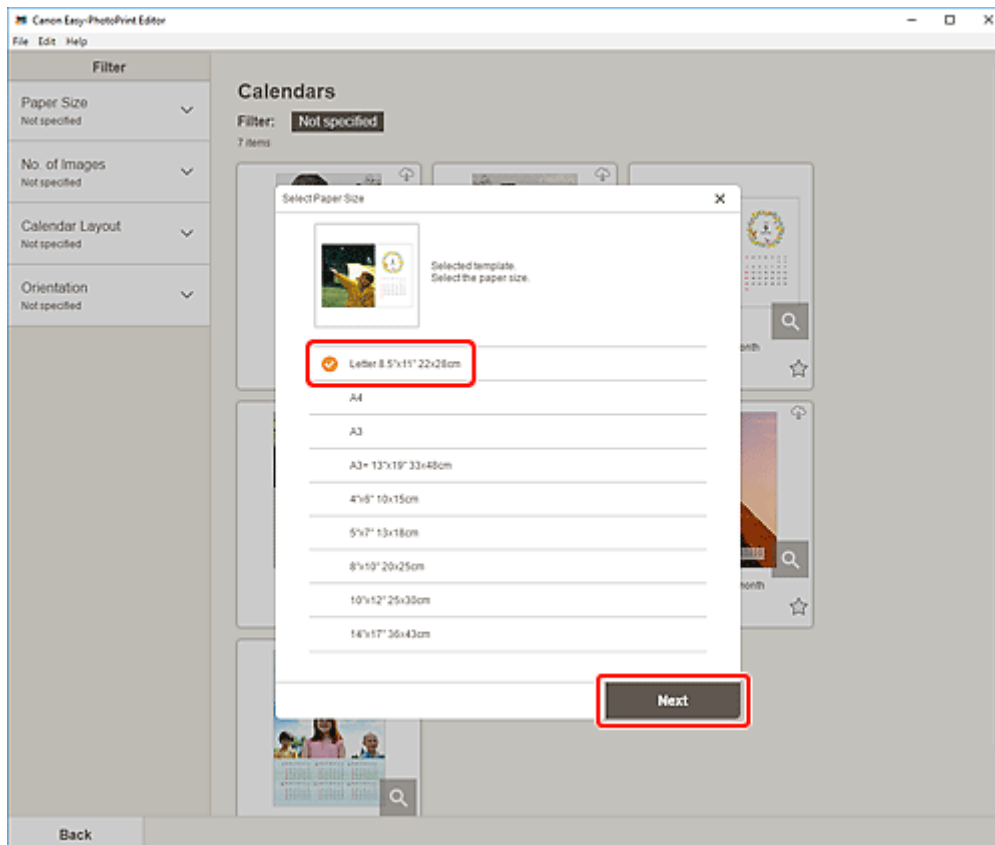

Widok zostanie przełączony do [ekranu Lokalizacja zdjęć](#).

»» Uwaga

- Podczas drukowania fotografii można również powiększać je lub pomniejszać do szerokości rolki papieru. W systemie Windows można to ustawić w sekcji [B: Obszar Ustawienia drukowania](#) na ekranie Ustawienia drukowania.

6. Wybierz fotografie do użycia dla elementu.

Widok zostanie przełączony do [ekranu edycji elementu](#).

7. Kliknij przycisk **Zaawans... (Advanced...)**.



Pojawi się ekran **Ustawienia kalendarza (Calendar Settings)**.

8. Ustaw dni wolne w kalendarzu i styl wyświetlania.

➡ [Ekran Ustawienia kalendarza](#)

Kliknij przycisk **OK**, aby powrócić do [ekranu edycji elementu](#).

9. [Edytuj element](#) według własnego uznania.



»»» Uwaga

- Aby zapisać edytowany element, kliknij przycisk **Zapisz (Save)**.

10. Kliknij przycisk **Dalej (Next)**.

Widok zostanie przełączony do ekranu Ustawienia drukowania.

- ➔ [Ekran Ustawienia drukowania \(Windows\)](#)
- ➔ [Ekran Ustawienia drukowania \(macOS\)](#)

Windows

11. Wybierz drukarkę i papier do użycia oraz inne ustawienia.

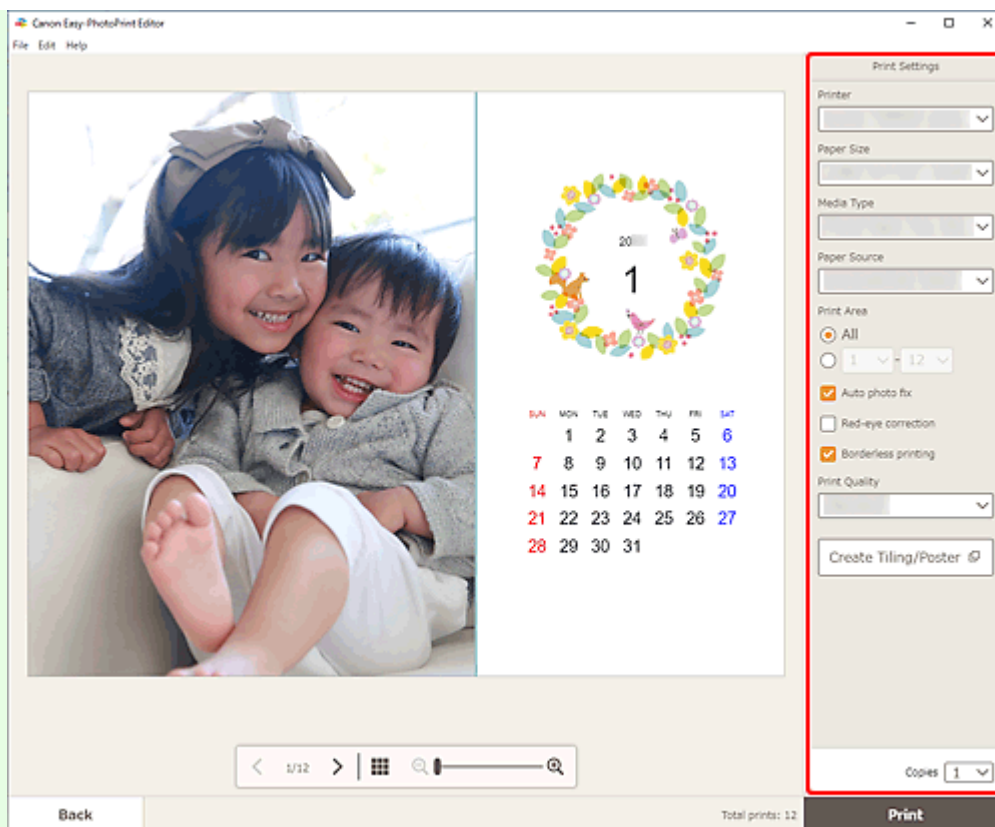

»»» Uwaga

- Kliknij opcję **Utwórz Sąsiadująco/ plakat (Create Tiling/Poster)**, aby uruchomić aplikację Easy-Layout Editor, która pozwala drukować na wielu arkuszach papieru i łączyć je w celu utworzenia dużego plakatu. Jeśli aplikacja Easy-Layout Editor nie jest zainstalowana, postępuj zgodnie z instrukcjami wyświetlanymi na ekranie, aby pobrać ją ze strony internetowej i zainstalować. Informacje o aplikacji Easy-Layout Editor — zob. Easy-Layout Editor Guide.
- Opcja **Utwórz Sąsiadująco/ plakat (Create Tiling/Poster)** może się nie pojawiać w zależności od drukarki.

12. Kliknij przycisk **Drukuj (Print)**.

macOS

11. Ustaw opcję automatycznej korekty zdjęć, korekcję czerwonych oczu i liczbę kopii do wydrukowania.

12. Kliknij przycisk **Dalej (Next)**.

Wyświetlone zostanie okno dialogowe Drukuj.

13. Wybierz drukarkę i papier do użycia oraz inne ustawienia.

»» Uwaga

- Przy druku na lekkim materiale do prasowania na tkaninę z użyciem opcji AirPrint może przy niektórych drukarkach wymusić konieczność ustawienia przetrzucenia obrazu w poziomie. Aby wprowadzić ustawienie przetrzucenia w poziomie, wybierz opcję **Układ (Layout)** z wyświetlonego menu i zaznacz pole wyboru **Przerzuć w poziomie (Flip horizontally)**.
- Szczegółowe informacje na temat okna dialogowego Drukowanie można znaleźć w Pomocy systemu operacyjnego macOS.

14. Kliknij przycisk **Drukuj (Print)**.

Drukowanie kart

Twórz i drukuj karty na urodziny i rocznice na podstawie ulubionych fotografii.



»»» Ważne

- W zależności od drukarki drukowanie kart może nie być możliwe.

1. Upewnij się, że drukarka została włączona.
2. [Uruchom program Easy-PhotoPrint Editor.](#)
3. Na ekranie **Nowy (New)** kliknij opcję **Karty (Cards)**.

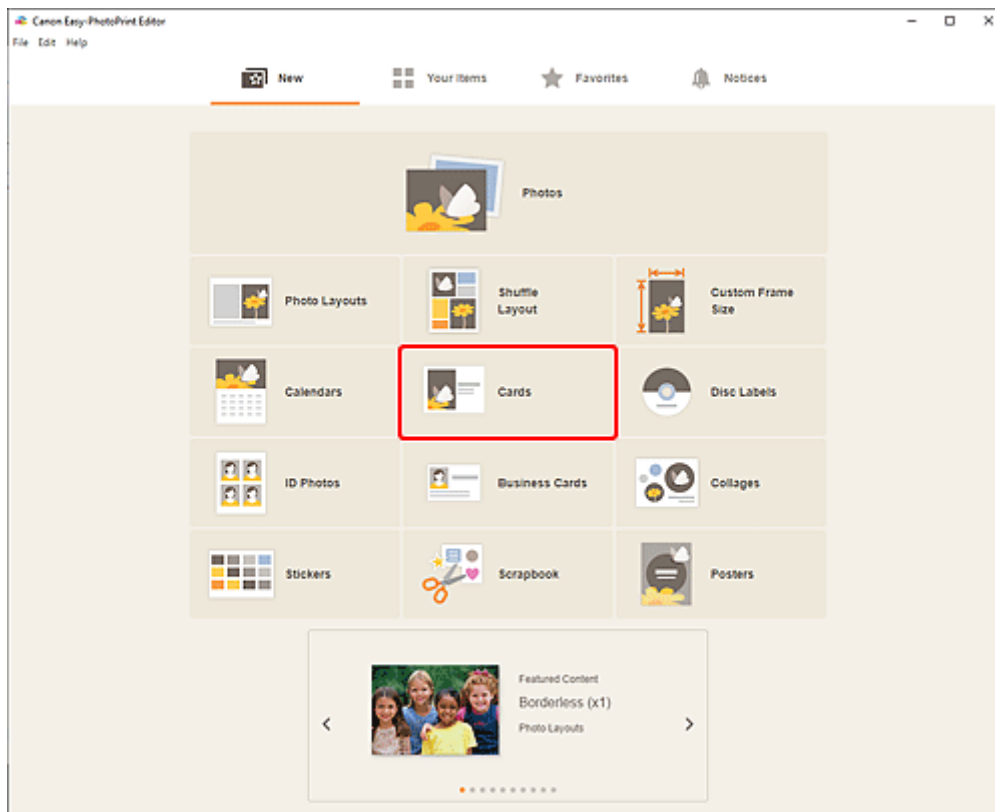

Widok zostanie przełączony do [ekranu Wybór szablonu](#).

4. Wybierz szablon, którego chcesz użyć.

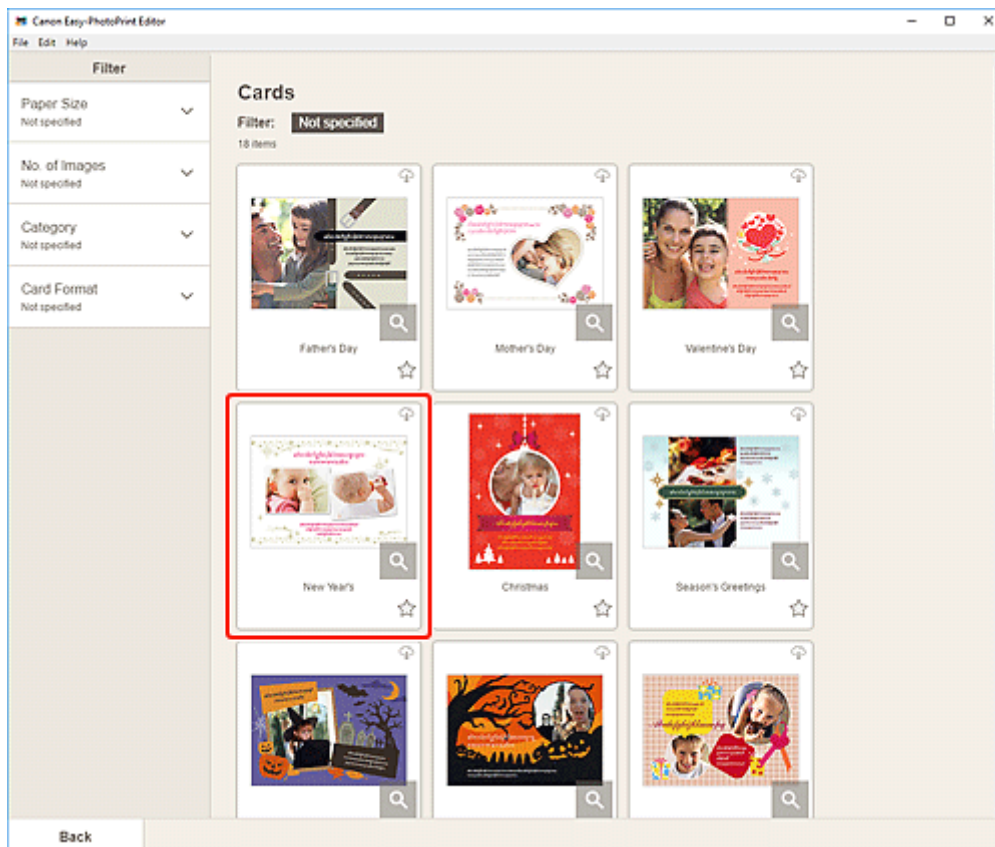

»» Uwaga

- Aby zawęzić zakres szablonów, ustaw warunki w obszarze **Filtruj (Filter)**.

Zostanie wyświetlony [ekran Wybierz rozmiar papieru](#).

5. Wybierz rozmiar papieru i kliknij przycisk **Dalej (Next)**.

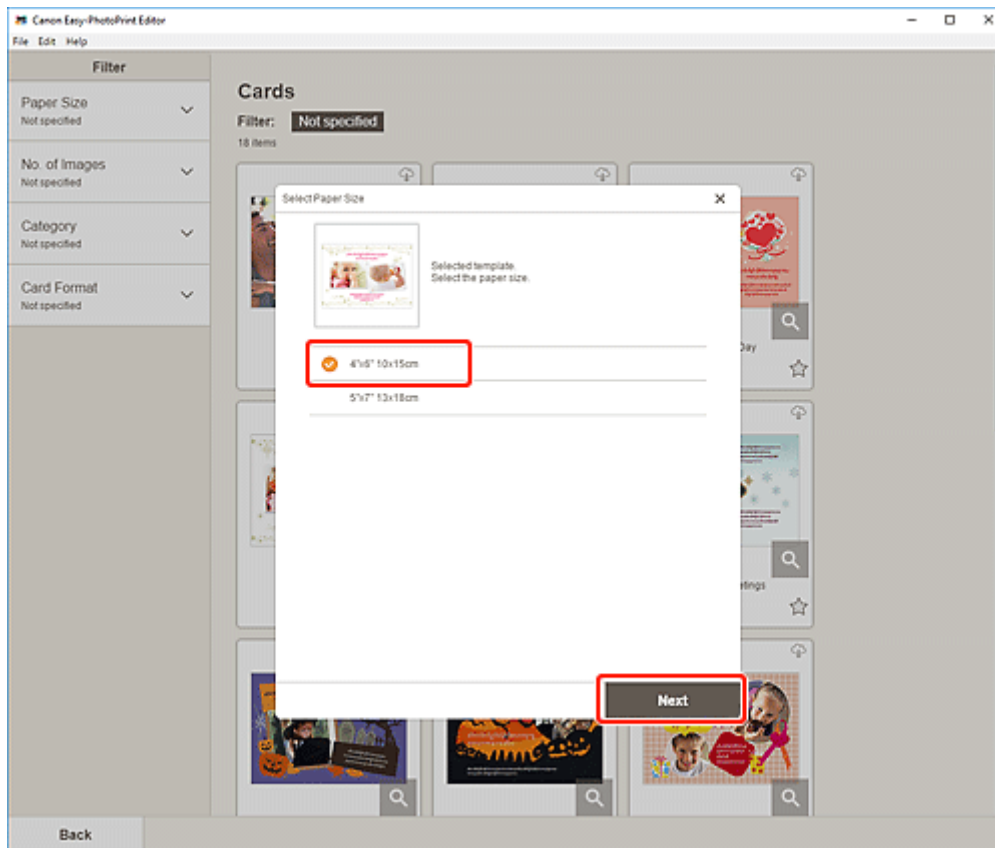

Widok zostanie przełączony do [ekranu Lokalizacja zdjęć](#).

6. Wybierz fotografie do użycia dla elementu.

Widok zostanie przełączony do [ekranu edycji elementu](#).

7. [Edytuj element](#) według własnego uznania.

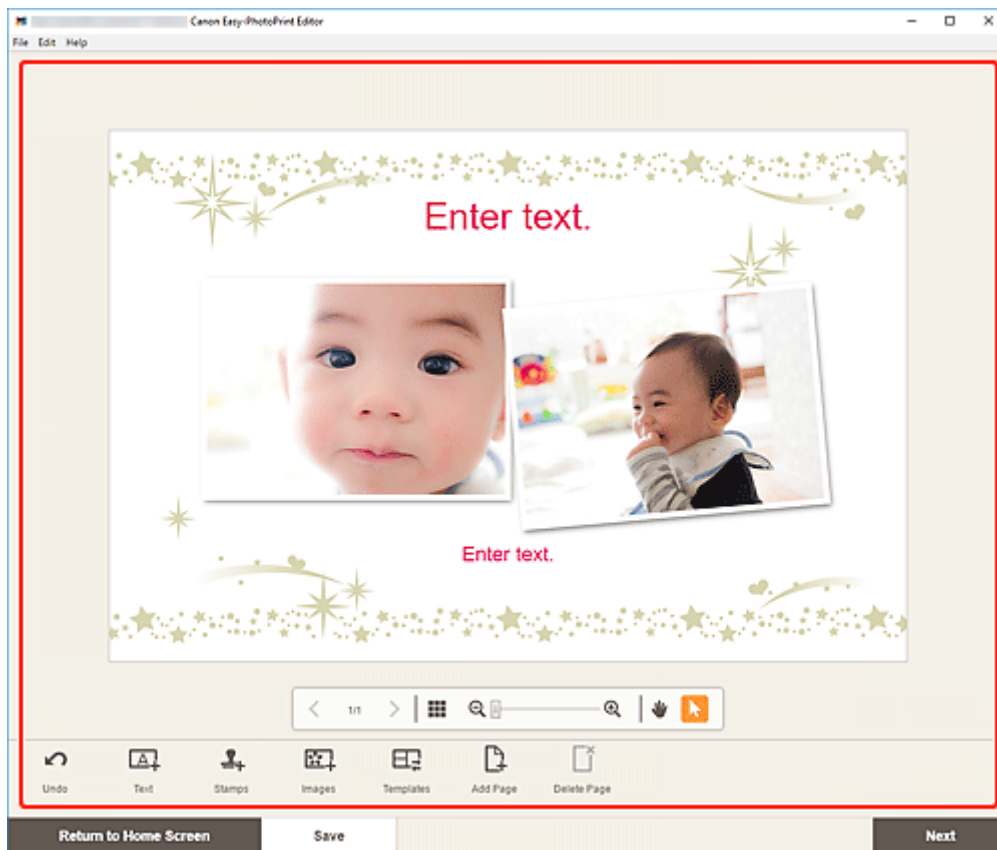

»»» Uwaga

- Aby zapisać edytowany element, kliknij przycisk **Zapisz (Save)**.

8. Kliknij przycisk **Dalej (Next)**.

Widok zostanie przełączony do ekranu Ustawienia drukowania.

- ➔ [Ekran Ustawienia drukowania \(Windows\)](#)
- ➔ [Ekran Ustawienia drukowania \(macOS\)](#)

Windows

9. Wybierz drukarkę i papier do użycia oraz inne ustawienia.

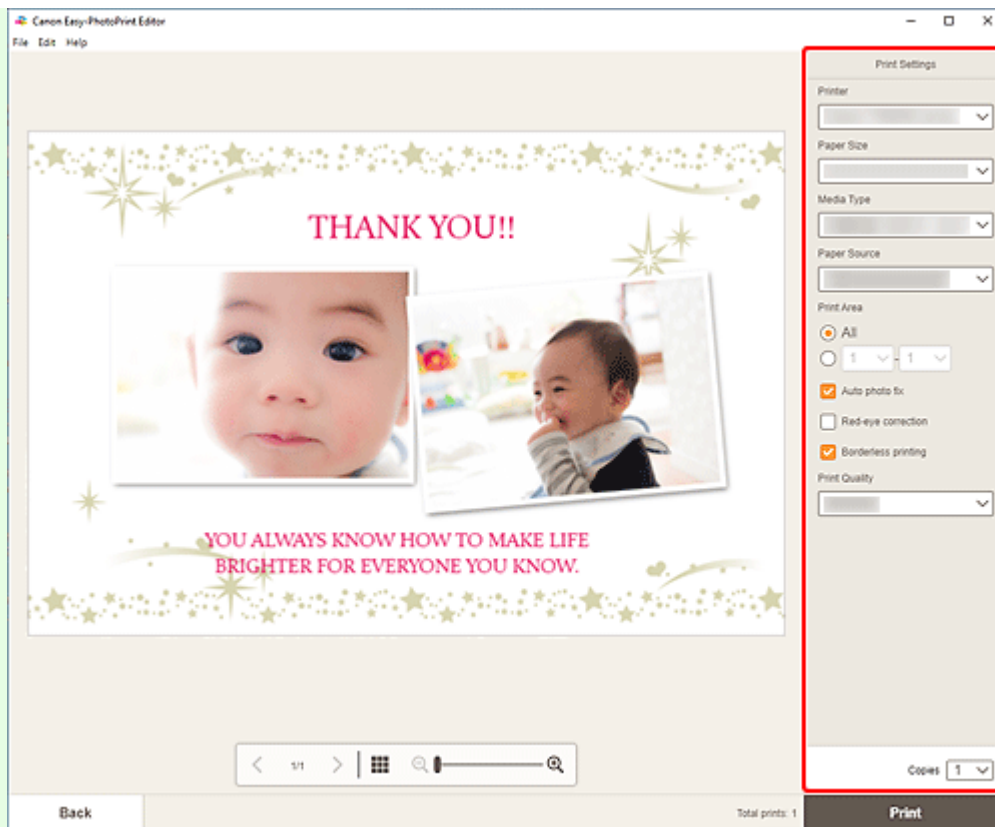

▶▶▶ Ważne

- Tego rozmiaru papieru nie można zmienić.

10. Kliknij przycisk **Drukuj (Print)**.

macOS

9. Ustaw opcję automatycznej korekty zdjęć, korekcję czerwonych oczu i liczbę kopii do wydrukowania.

10. Kliknij przycisk **Dalej (Next)**.

Wyświetlone zostanie okno dialogowe Drukuj.

11. Wybierz drukarkę i papier do użycia oraz inne ustawienia.

▶▶▶ Uwaga

- Przy druku na lekkim materiale do prasowania na tkaninę z użyciem opcji AirPrint może przy niektórych drukarkach wymusić konieczność ustawienia przzerucenia obrazu w poziomie. Aby wprowadzić ustawienie przzerucenia w poziomie, wybierz opcję **Układ (Layout)** z wyświetlonego menu i zaznacz pole wyboru **Przerzuć w poziomie (Flip horizontally)**.
- Szczegółowe informacje na temat okna dialogowego Drukowanie można znaleźć w Pomocy systemu operacyjnego macOS.

12. Kliknij przycisk Drukuj (Print).

Drukowanie plakatów

Twórz i drukuj plakaty na podstawie ulubionych fotografii.



1. Upewnij się, że drukarka została włączona.
2. [Uruchom program Easy-PhotoPrint Editor.](#)
3. Na ekranie **Nowy (New)** kliknij opcję **Plakaty (Posters)**.

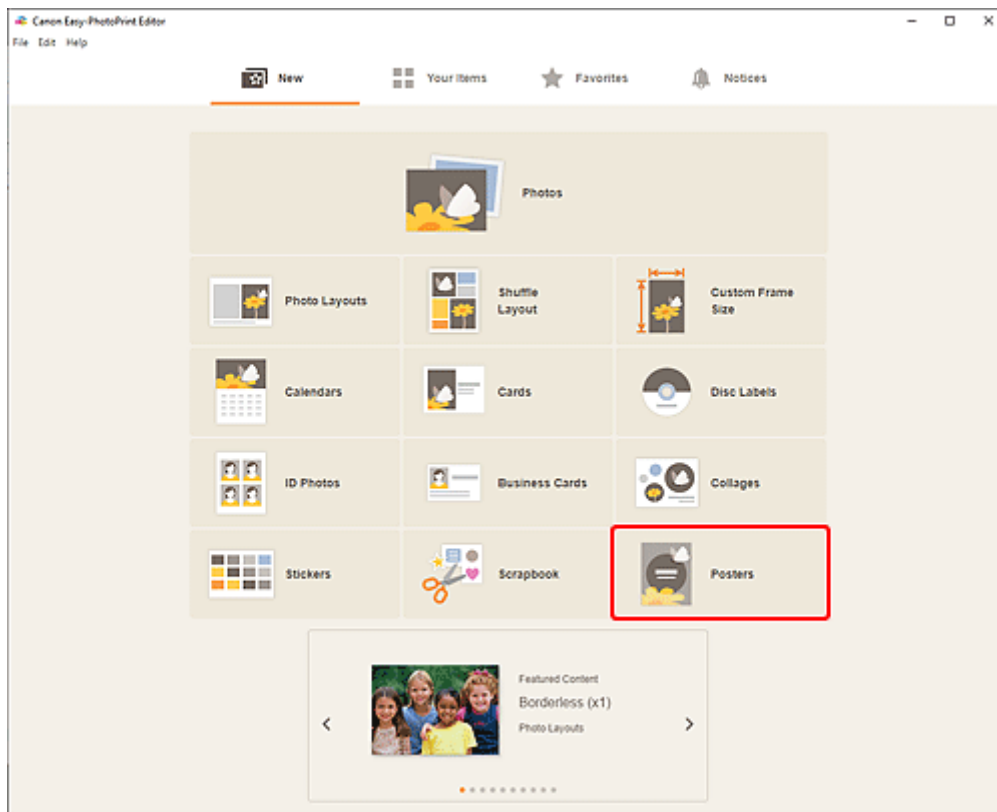

Widok zostanie przełączony do [ekranu Wybór szablonu](#).

4. Wybierz szablon, którego chcesz użyć.

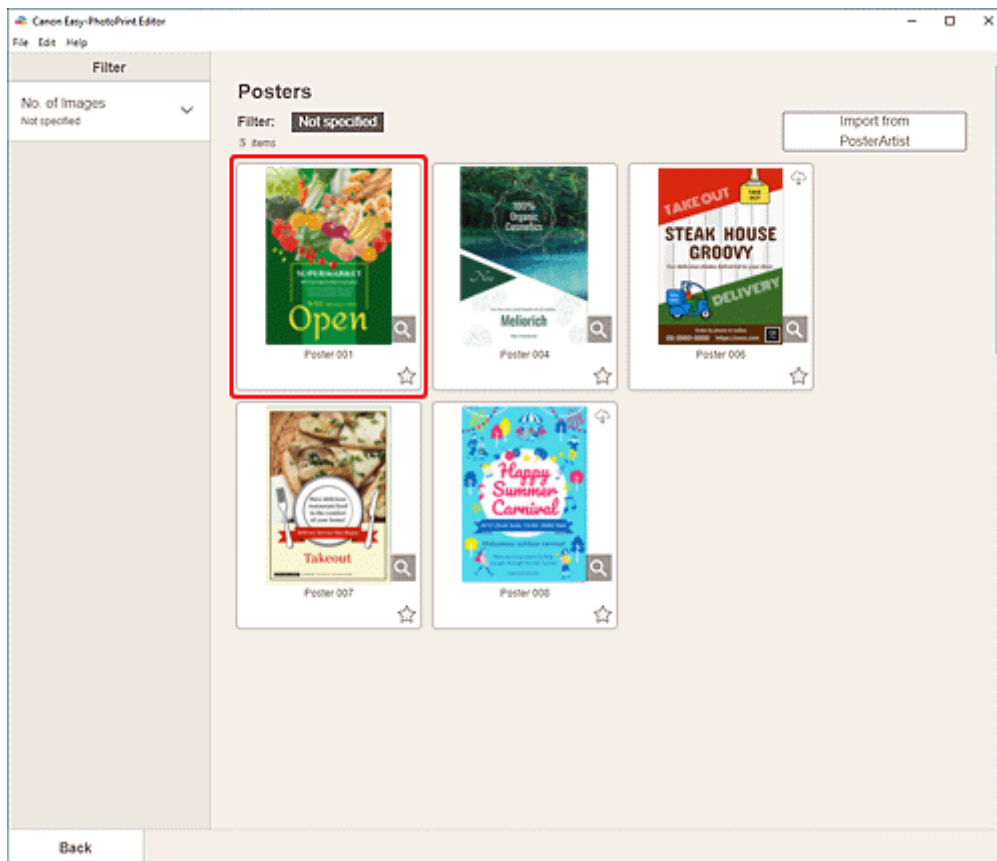

»» Uwaga

- Aby zawęzić zakres szablonów, ustaw warunki w obszarze **Filtruj (Filter)**.
- Możesz też drukować lub edytować elementy wyeksportowane z PosterArtist. Kliknij opcję **Importuj z PosterArtist (Import from PosterArtist)**, a następnie wybierz elementy, które chcesz wydrukować lub edytować.

Po wybraniu elementu widok zostanie przełączony na [ekran edycji elementu](#). Przejdź od razu do kroku 6.

Informacje o eksportowaniu elementów z PosterArtist można znaleźć w podręczniku PosterArtist.

Zostanie wyświetlony [ekran Wybierz rozmiar papieru](#).

5. Wybierz rozmiar papieru i kliknij przycisk **Dalej (Next)**.

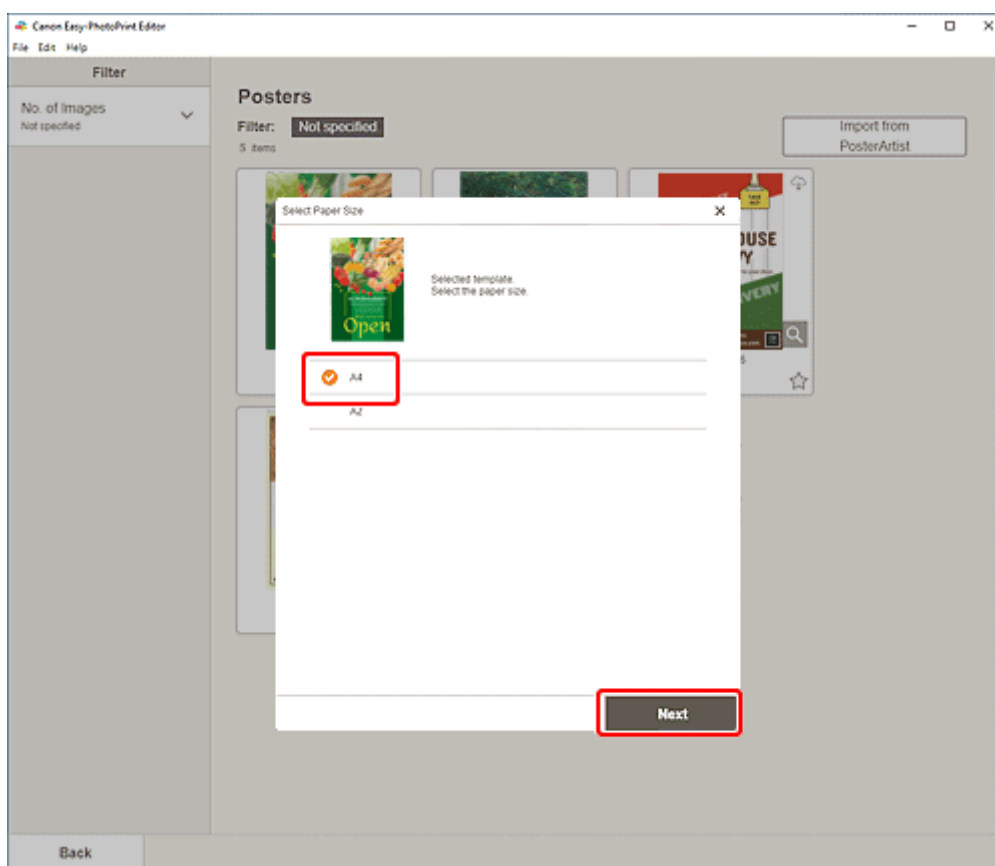

Widok zostanie przełączony do [ekranu edycji elementu](#).

»» Uwaga

- Podczas drukowania fotografii można również powiększać je lub pomniejszać do szerokości rolki papieru. W systemie Windows można to ustawić w sekcji [B: Obszar Ustawienia drukowania](#) na ekranie Ustawienia drukowania.

6. [Edytuj element](#) według własnego uznania.

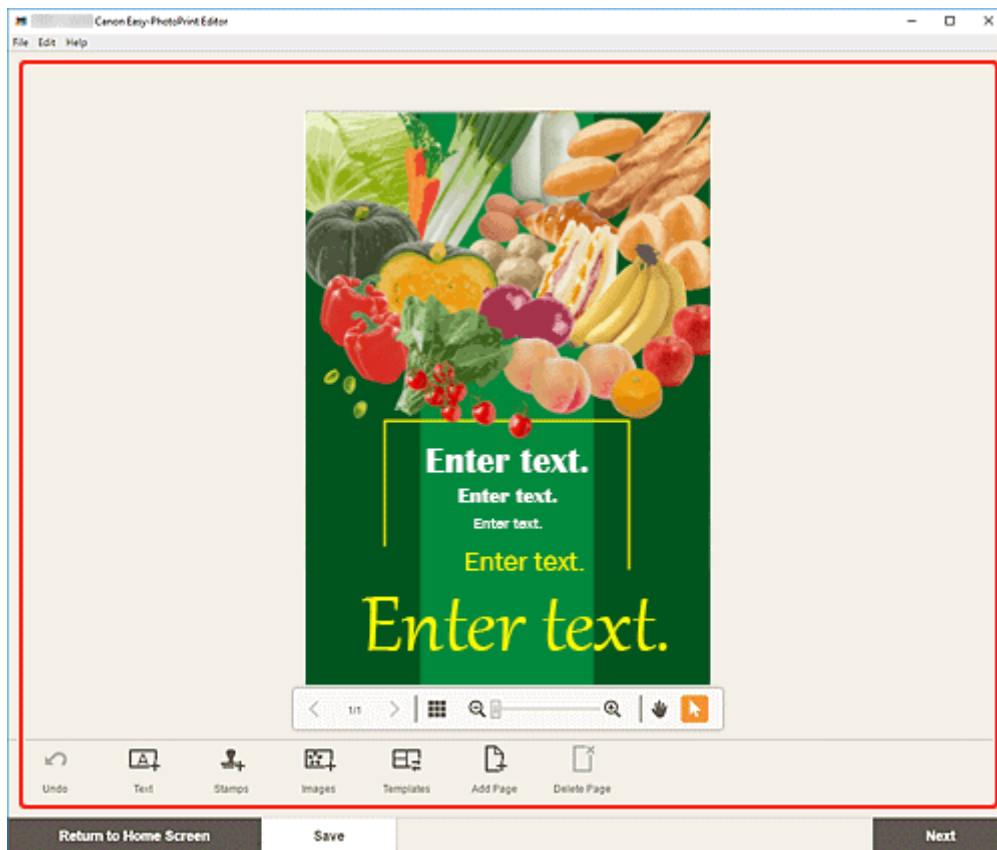

»»» Uwaga

- Aby zapisać edytowany element, kliknij przycisk **Zapisz (Save)**.

7. Kliknij przycisk **Dalej (Next)**.

Widok zostanie przełączony do ekranu Ustawienia drukowania.

- ➔ [Ekran Ustawienia drukowania \(Windows\)](#)
- ➔ [Ekran Ustawienia drukowania \(macOS\)](#)

Windows

8. Wybierz drukarkę i papier do użycia oraz inne ustawienia.

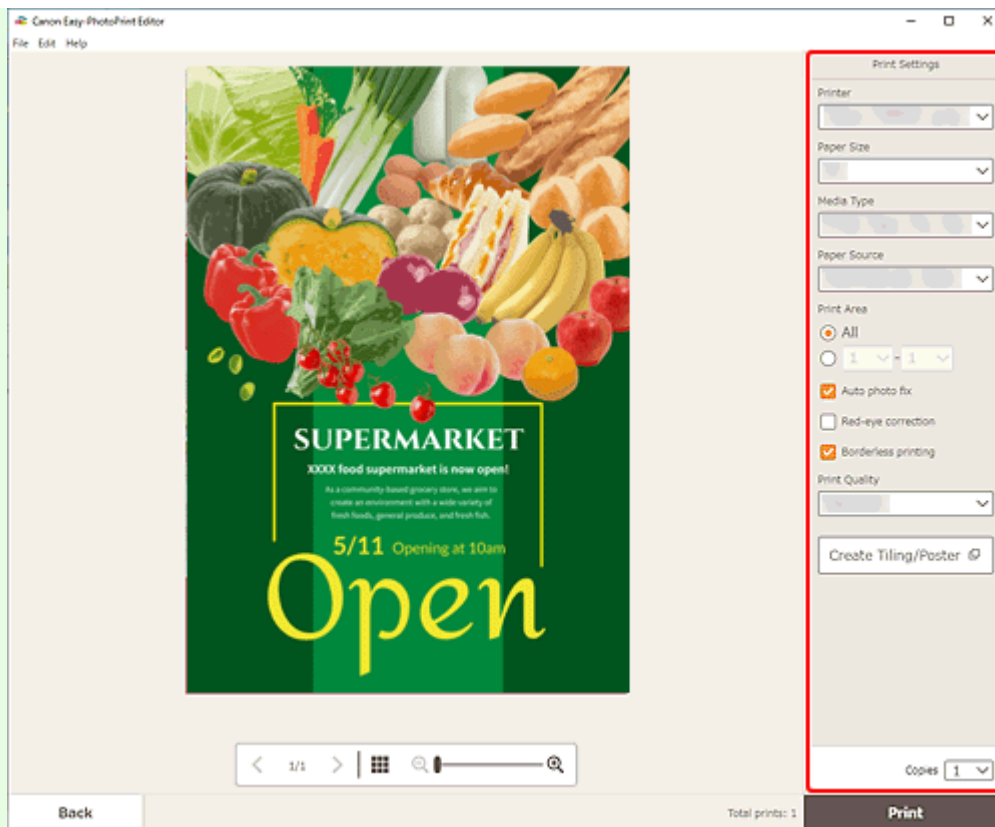

»»» Uwaga

- Kliknij opcję **Utwórz Sąsiadująco/ plakat (Create Tiling/Poster)**, aby uruchomić aplikację Easy-Layout Editor, która pozwala drukować na wielu arkuszach papieru i łączyć je w celu utworzenia dużego plakatu. Jeśli aplikacja Easy-Layout Editor nie jest zainstalowana, postępuj zgodnie z instrukcjami wyświetlanymi na ekranie, aby pobrać ją ze strony internetowej i zainstalować. Informacje o aplikacji Easy-Layout Editor — zob. Easy-Layout Editor Guide.
- Opcja **Utwórz Sąsiadująco/ plakat (Create Tiling/Poster)** może się nie pojawiać w zależności od drukarki.

9. Kliknij przycisk **Drukuj (Print)**.

macOS

8. Ustaw opcję automatycznej korekty zdjęć, korekcję czerwonych oczu i liczbę kopii do wydrukowania.

9. Kliknij przycisk **Dalej (Next)**.

Wyświetlone zostanie okno dialogowe Drukuj.

10. Wybierz drukarkę i papier do użycia oraz inne ustawienia.

»» Uwaga

- Przy druku na lekkim materiale do prasowania na tkaninę z użyciem opcji AirPrint może przy niektórych drukarkach wymusić konieczność ustawienia przetrzucenia obrazu w poziomie. Aby wprowadzić ustawienie przetrzucenia w poziomie, wybierz opcję **Układ (Layout)** z wyświetlonego menu i zaznacz pole wyboru **Przerzuć w poziomie (Flip horizontally)**.
- Szczegółowe informacje na temat okna dialogowego Drukowanie można znaleźć w Pomocy systemu operacyjnego macOS.

11. Kliknij przycisk **Drukuj (Print)**.

Drukowanie wizytówek

Twórz i drukuj wizytówki na podstawie ulubionych fotografii.



»» Ważne

- W zależności od drukarki drukowanie wizytówek może nie być możliwe.

1. Upewnij się, że drukarka została włączona.
2. [Uruchom program Easy-PhotoPrint Editor.](#)
3. Na ekranie **Nowy (New)** kliknij opcję **Karty wizytowe (Business Cards)**.

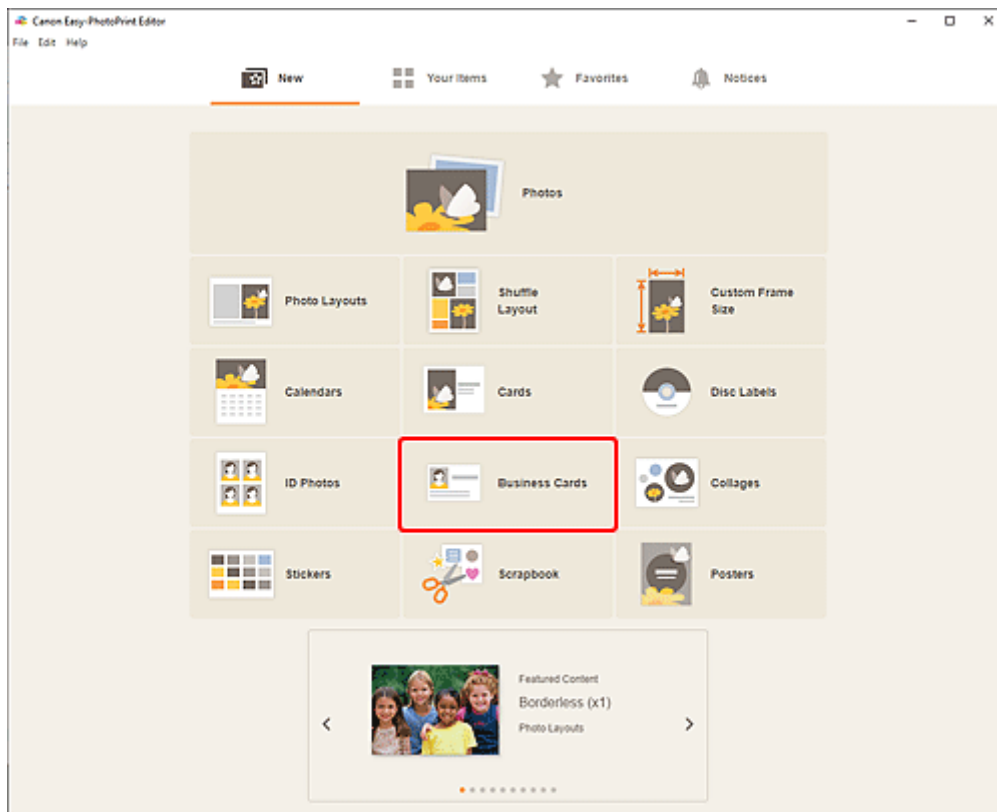

Widok zostanie przełączony do [ekranu Wybór szablonu](#).

4. Wybierz szablon, którego chcesz użyć.

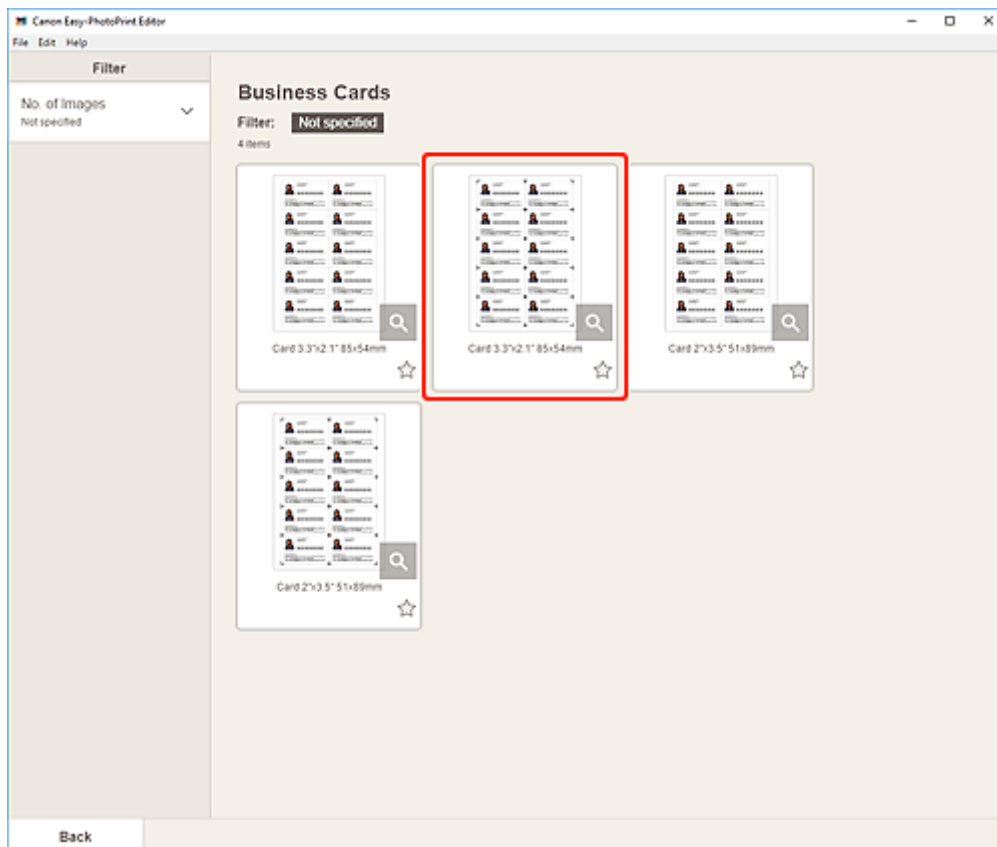

»»» Uwaga

- Aby zawęzić zakres szablonów, ustaw warunki w obszarze **Filtruj (Filter)**.

Zostanie wyświetlony [ekran Wybierz rozmiar papieru](#).

5. Wybierz rozmiar papieru i kliknij przycisk **Dalej (Next)**.

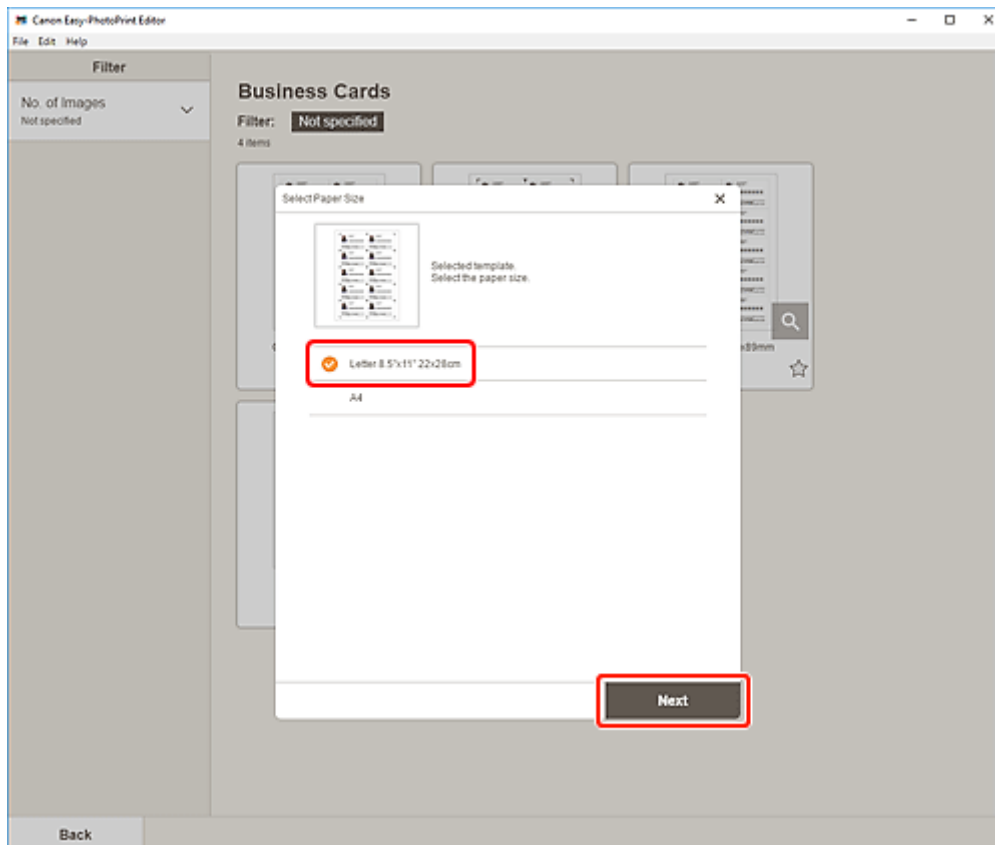

Widok zostanie przełączony do [ekranu Lokalizacja zdjęć](#).

6. Wybierz fotografie do użycia dla elementu.

»»» Uwaga

- Zaznacz pole wyboru **Dodaj ten sam obraz do wszystkich ramek (Add the same image to all frames)**, aby używać tego samego obrazu we wszystkich ramkach układu obrazu.

Widok zostanie przełączony do [ekranu edycji elementu](#).

7. [Edytuj element](#) według własnego uznania.

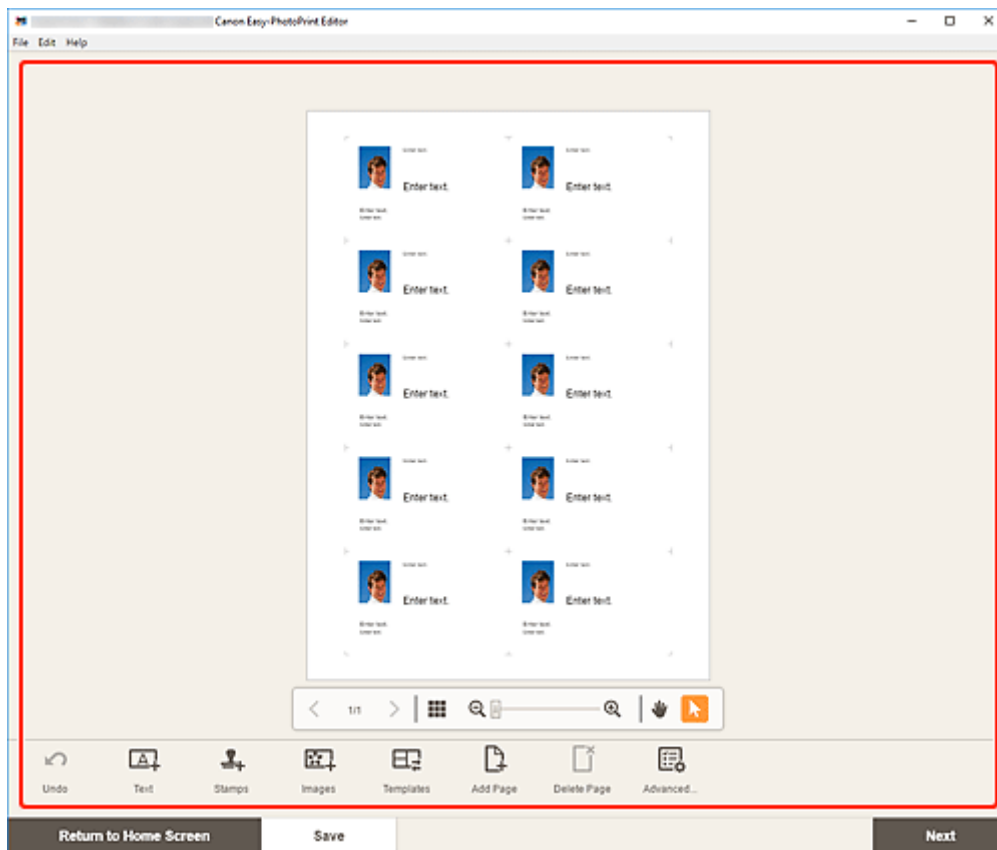

»»» Uwaga

- Aby zastosować te same ustawienia przycinania i filtrów twórczych do wszystkich kopii danego obrazu na stronie, kliknij przycisk **Zaawans...** (**Advanced...**) Szczegółowe informacje dotyczące ekranu **Ustawienia zaawansowane (Advanced Settings)** można znaleźć w części [Ekran Ustawienia zaawansowane \(wizytówki, naklejki i fotografie identyfikacyjne\)](#).
- Aby zapisać edytowany element, kliknij przycisk **Zapisz (Save)**.

8. Kliknij przycisk **Dalej (Next)**.

Widok zostanie przełączony do ekranu Ustawienia drukowania.

- ➔ [Ekran Ustawienia drukowania \(Windows\)](#)
- ➔ [Ekran Ustawienia drukowania \(macOS\)](#)

Windows

9. Wybierz drukarkę i papier do użycia oraz inne ustawienia.

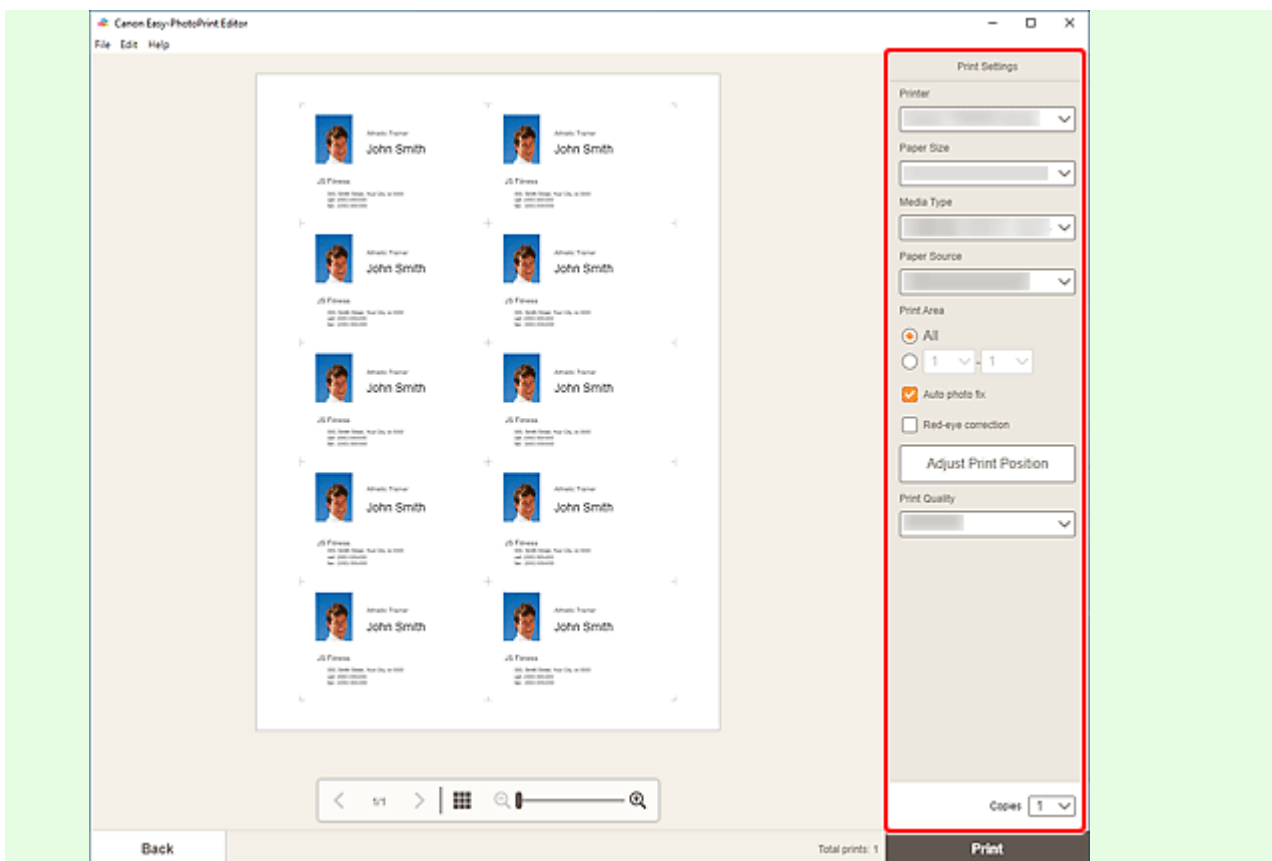

»»» Ważne

- Tego rozmiaru papieru nie można zmienić.

10. Kliknij przycisk **Drukuj (Print)**.

macOS

9. Ustaw opcję automatycznej korekty zdjęć, korekcję czerwonych oczu i liczbę kopii do wydrukowania.

10. Kliknij przycisk **Dalej (Next)**.

Wyświetlone zostanie okno dialogowe Drukuj.

11. Wybierz drukarkę i papier do użycia oraz inne ustawienia.

»»» Uwaga

- Przy druku na lekkim materiale do prasowania na tkaninę z użyciem opcji AirPrint może przy niektórych drukarkach wymusić konieczność ustawienia przzerzucenia obrazu w poziomie. Aby wprowadzić ustawienie przzerzucenia w poziomie, wybierz opcję **Układ (Layout)** z wyświetlonego menu i zaznacz pole wyboru **Przerzuć w poziomie (Flip horizontally)**.
- Szczegółowe informacje na temat okna dialogowego Drukowanie można znaleźć w Pomocy systemu operacyjnego macOS.

12. Kliknij przycisk **Drukuj (Print)**.

Drukowanie materiałów do albumu z wycinkami

Wybierz i drukuj materiały do albumu z wycinkami na podstawie szablonów.



»» Ważne

- W zależności od drukarki drukowanie albumów z wycinkami może nie być możliwe.

1. Upewnij się, że drukarka została włączona.
2. [Uruchom program Easy-PhotoPrint Editor.](#)
3. Na ekranie **Nowy (New)** kliknij opcję **Album z wycinkami (Scrapbook)**.

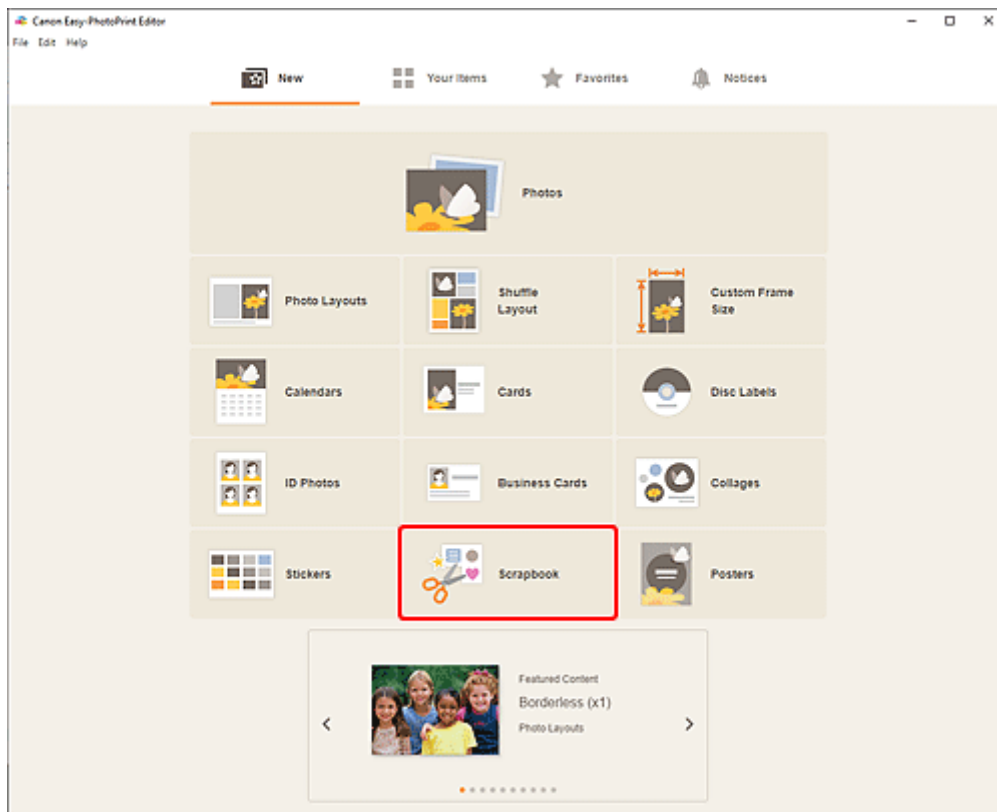

Widok zostanie przełączony do [ekranu Wybór szablonu](#).

4. Wybierz szablon, którego chcesz użyć.

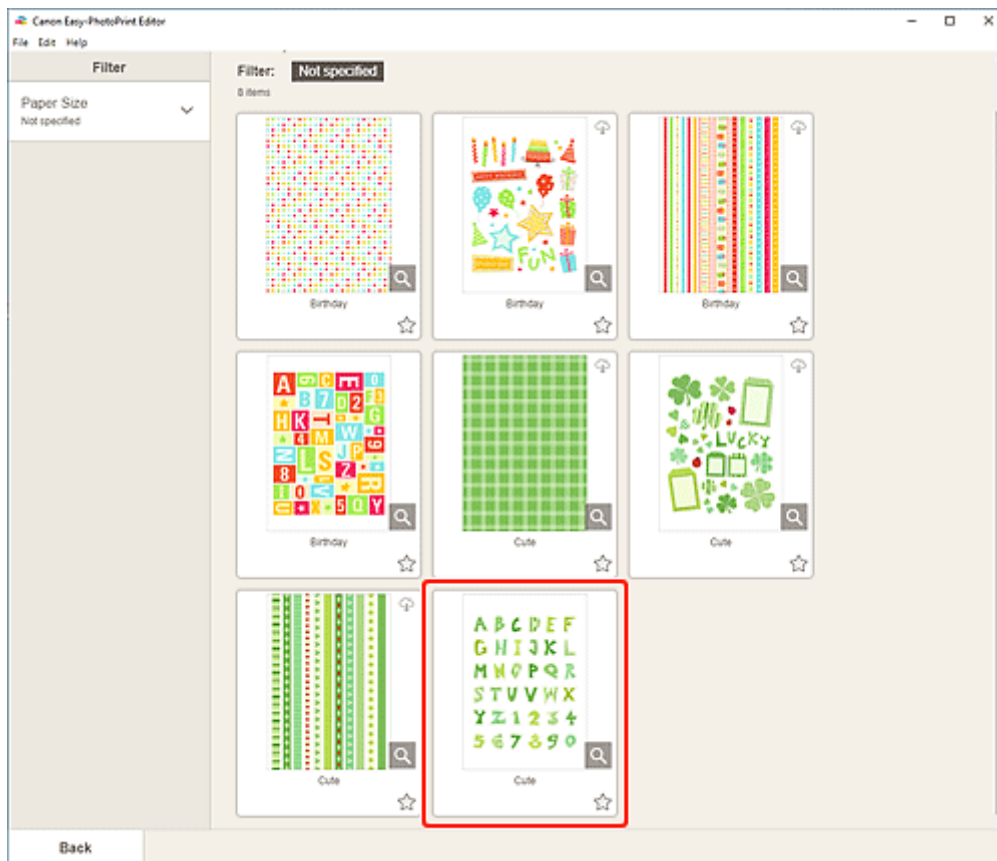

»» Uwaga

- Aby zawęzić zakres szablonów, ustaw warunki w obszarze **Filtruj (Filter)**.

Zostanie wyświetlony [ekran Wybierz rozmiar papieru](#).

5. Wybierz rozmiar papieru i kliknij przycisk **Dalej (Next)**.

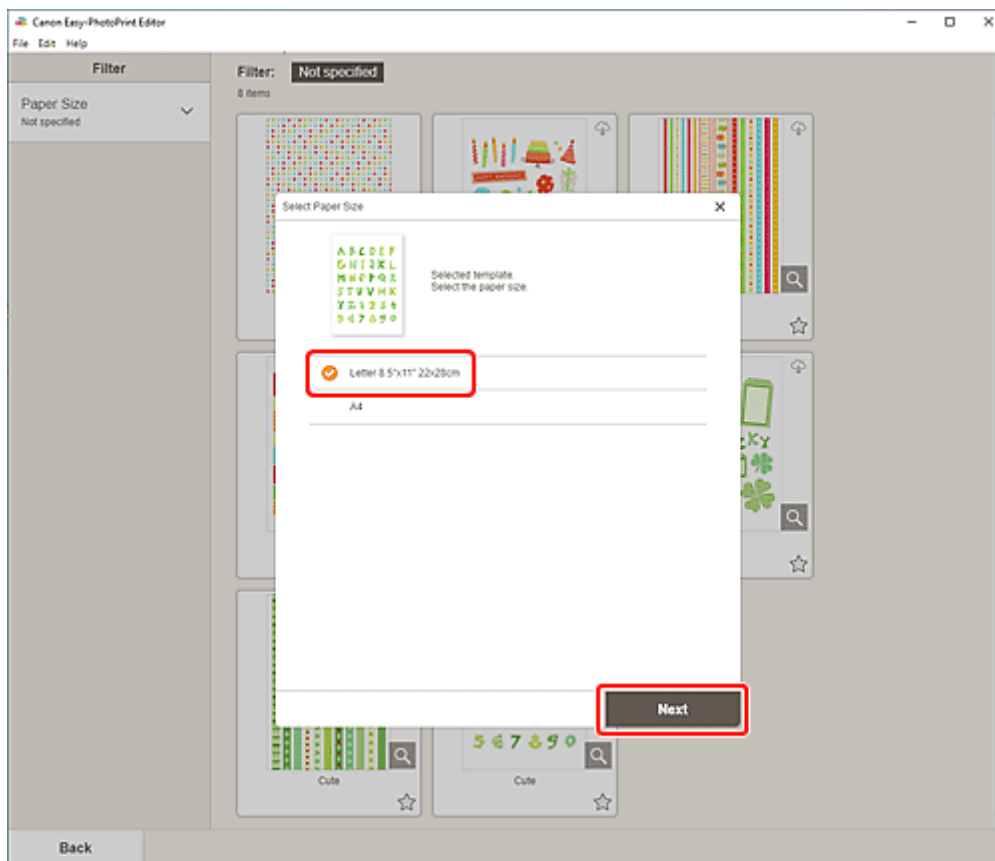

Widok zostanie przełączony do [ekranu edycji elementu](#).

6. [Edytuj element](#) według własnego uznania.

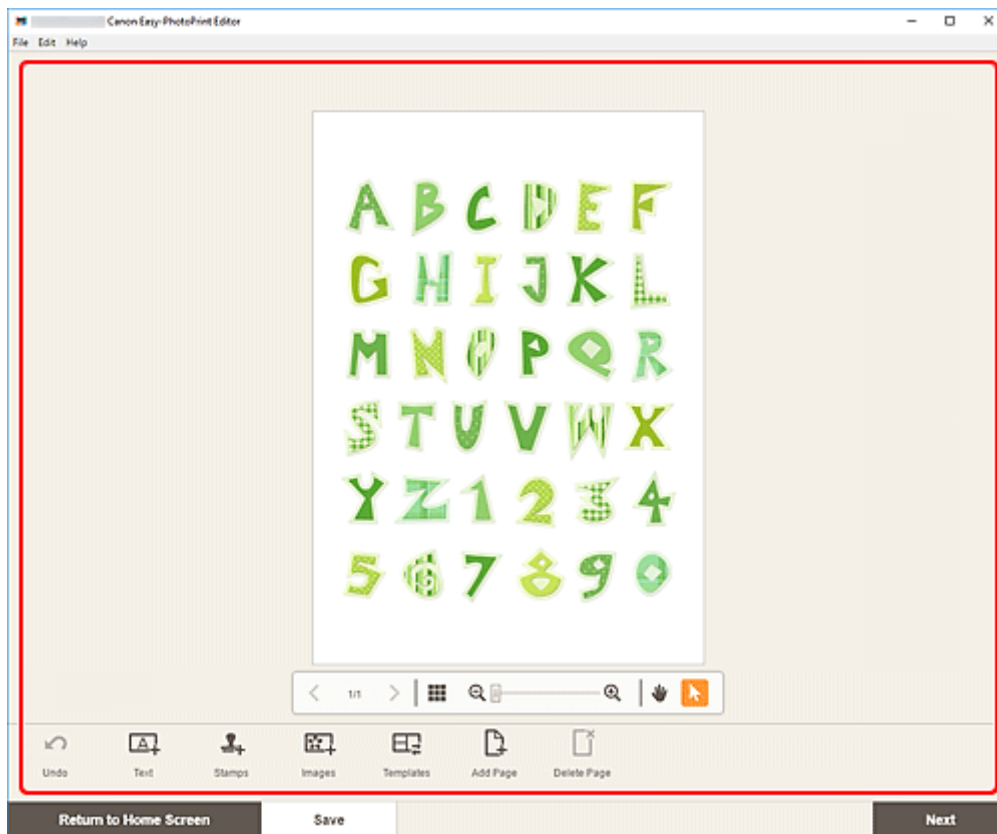

»»» Uwaga

- Aby zapisać edytowany element, kliknij przycisk **Zapisz (Save)**.

7. Kliknij przycisk **Dalej (Next)**.

Widok zostanie przełączony do ekranu Ustawienia drukowania.

- ➔ [Ekran Ustawienia drukowania \(Windows\)](#)
- ➔ [Ekran Ustawienia drukowania \(macOS\)](#)

Windows

8. Wybierz drukarkę i papier do użycia oraz inne ustawienia.

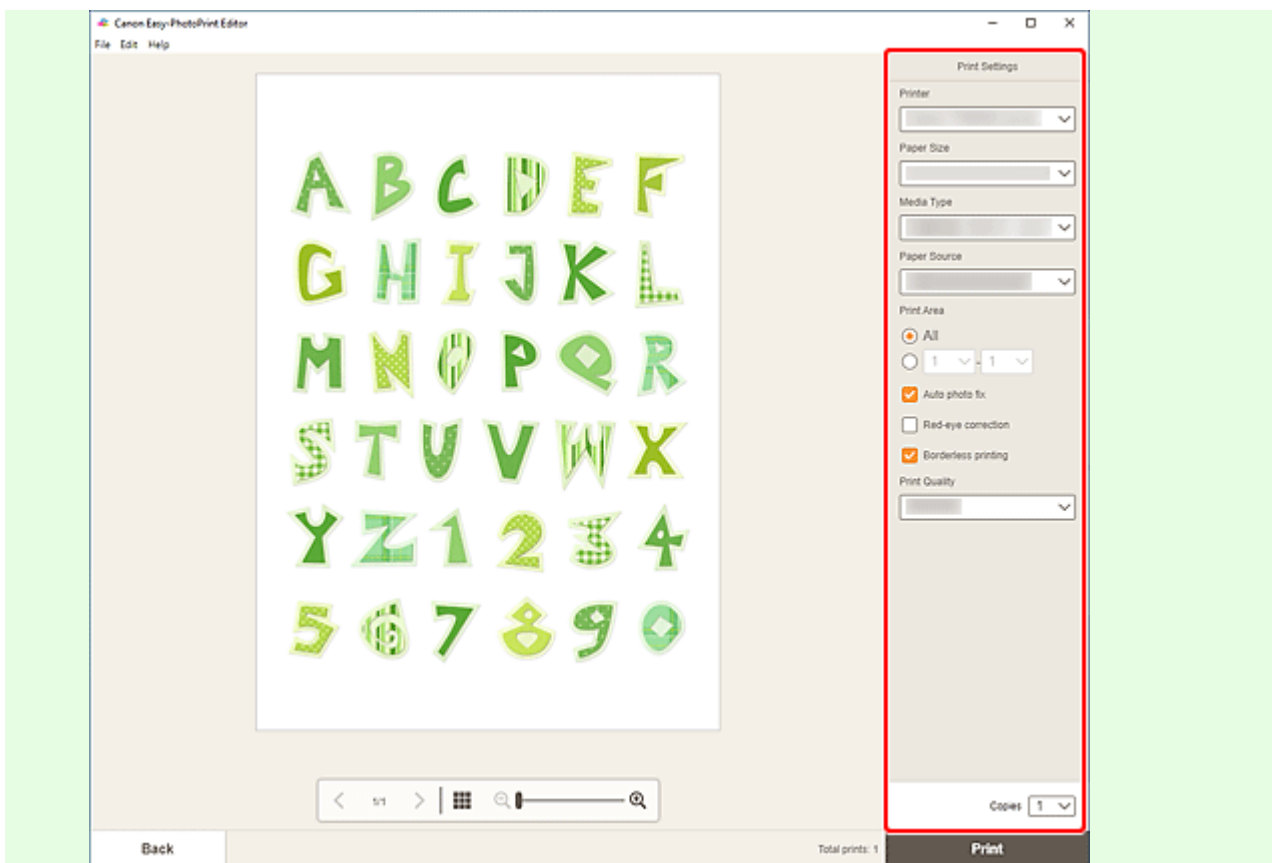

»»» Ważne

- Tego rozmiaru papieru nie można zmienić.

9. Kliknij przycisk **Drukuj (Print)**.

macOS

8. Ustaw opcję automatycznej korekty zdjęć, korekcję czerwonych oczu i liczbę kopii do wydrukowania.

9. Kliknij przycisk **Dalej (Next)**.

Wyświetlone zostanie okno dialogowe Drukuj.

10. Wybierz drukarkę i papier do użycia oraz inne ustawienia.

»»» Uwaga

- Przy druku na lekkim materiale do prasowania na tkaninę z użyciem opcji AirPrint może przy niektórych drukarkach wymusić konieczność ustawienia przzerzucenia obrazu w poziomie. Aby wprowadzić ustawienie przzerzucenia w poziomie, wybierz opcję **Układ (Layout)** z wyświetlonego menu i zaznacz pole wyboru **Przerzuć w poziomie (Flip horizontally)**.
- Szczegółowe informacje na temat okna dialogowego Drukowanie można znaleźć w Pomocy systemu operacyjnego macOS.

11. Kliknij przycisk Drukuj (Print).

Drukowanie naklejek

Twórz spersonalizowane naklejki, drukując ulubione fotografie na arkuszach naklejek.



»» Ważne

- W zależności od drukarki drukowanie naklejek może nie być możliwe.

1. Upewnij się, że drukarka została włączona.
2. [Uruchom program Easy-PhotoPrint Editor.](#)
3. Na ekranie **Nowy (New)** kliknij opcję **Naklejki (Stickers)**.

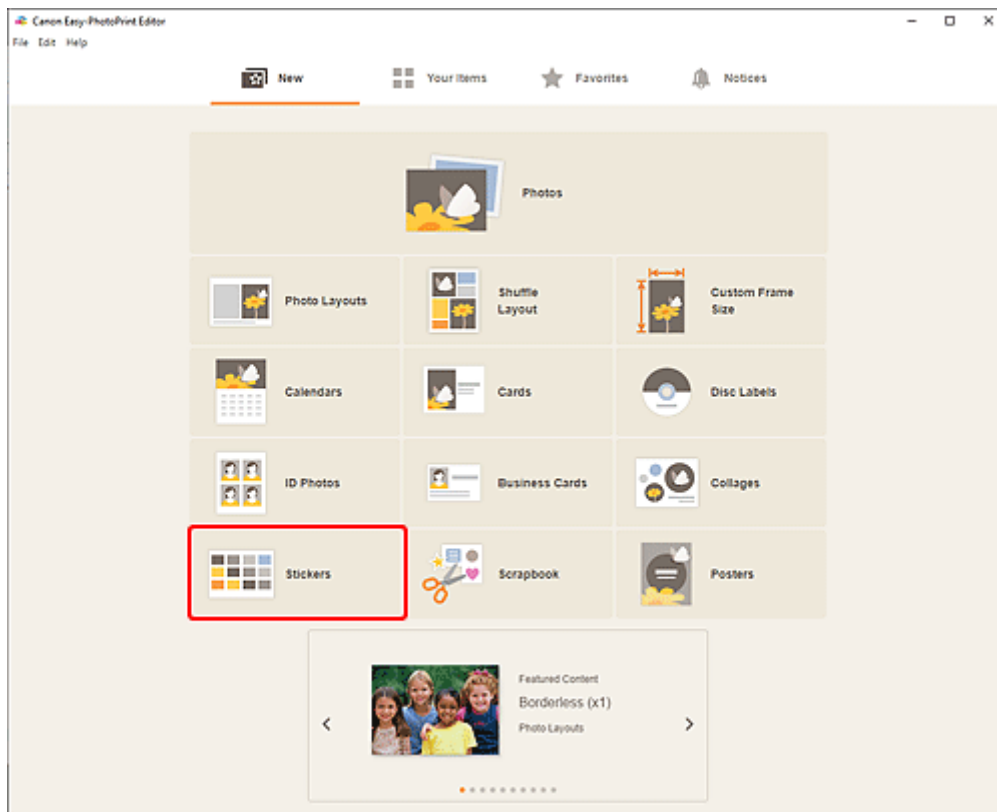

Widok zostanie przełączony do [ekranu Wybór szablonu](#).

4. Wybierz szablon, którego chcesz użyć.

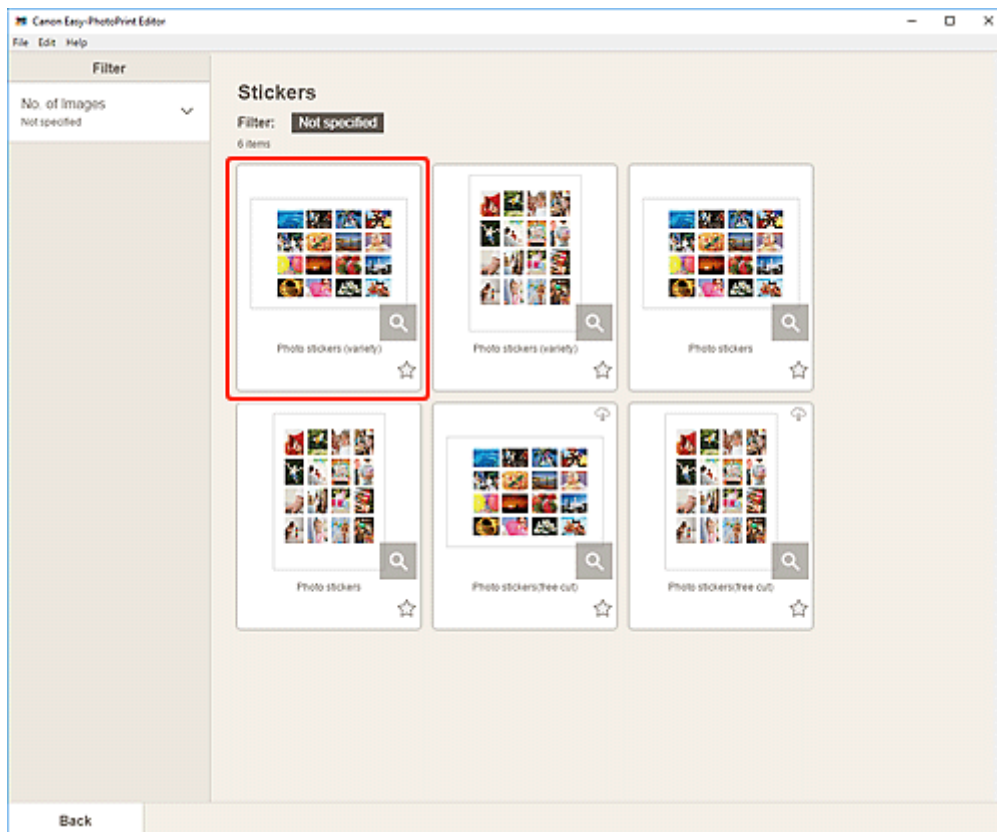

»»» Uwaga

- Aby zawęzić zakres szablonów, ustaw warunki w obszarze **Filtruj (Filter)**.

Zostanie wyświetlony [ekran Wybierz rozmiar papieru](#).

5. Wybierz rozmiar papieru i kliknij przycisk **Dalej (Next)**.

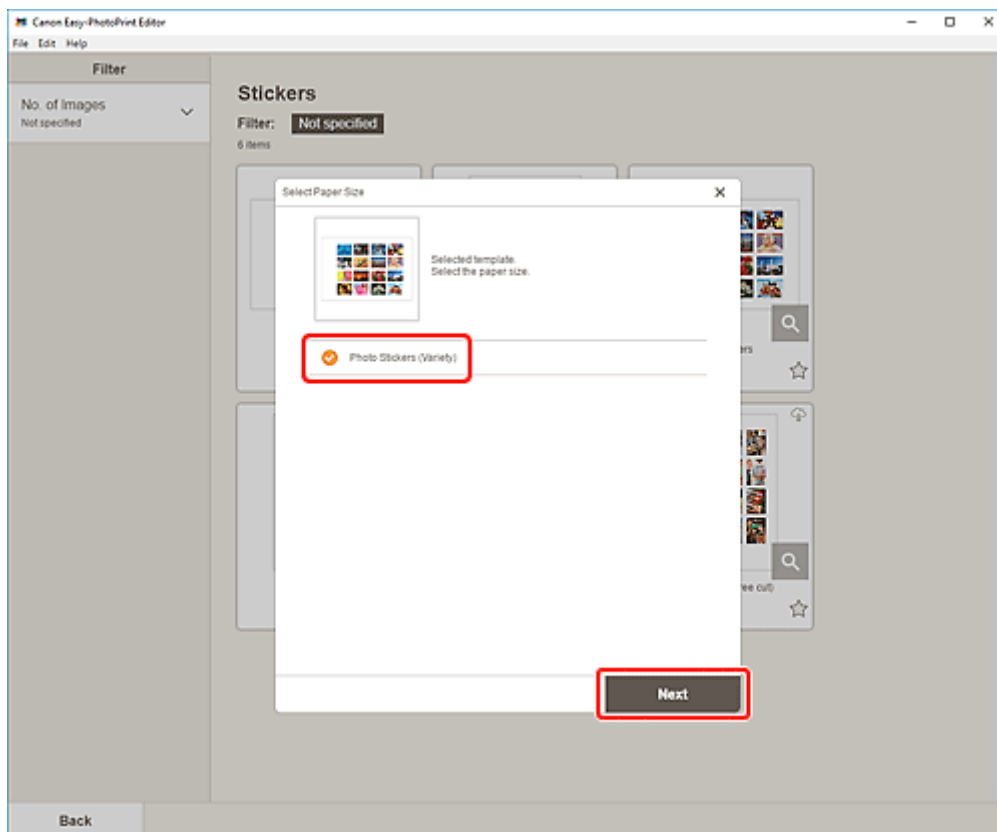

Widok zostanie przełączony do [ekranu Lokalizacje zdjęć](#).

6. Wybierz fotografie do użycia dla elementu.

»»» Uwaga

- Zaznacz pole wyboru **Dodaj ten sam obraz do wszystkich ramek (Add the same image to all frames)**, aby używać tego samego obrazu we wszystkich ramkach układu obrazu.

Widok zostanie przełączony do [ekranu edycji elementu](#).

7. [Edytuj element](#) według własnego uznania.

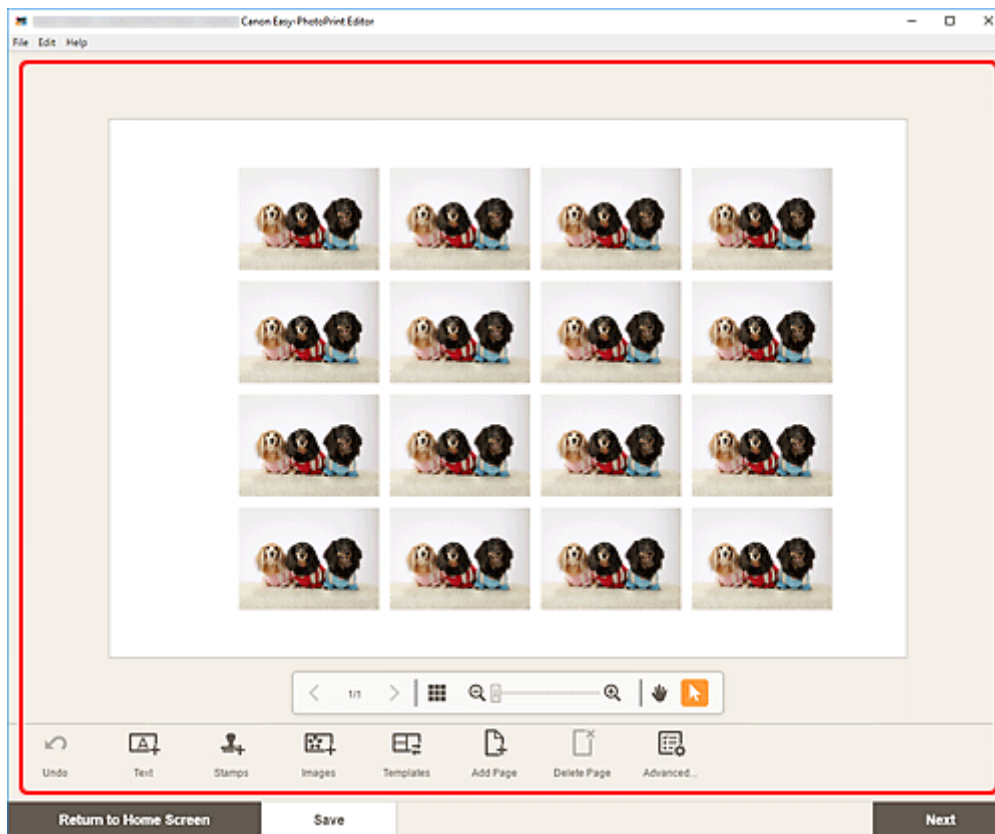

»»» Uwaga

- Aby zastosować te same ustawienia przycinania i filtrów twórczych do wszystkich kopii danego obrazu na stronie, kliknij przycisk **Zaawans... (Advanced...)** Szczegółowe informacje dotyczące ekranu **Ustawienia zaawansowane (Advanced Settings)** można znaleźć w części [Ekran Ustawienia zaawansowane \(wizytówki, naklejki i fotografie identyfikacyjne\)](#).
- Aby zapisać edytowany element, kliknij przycisk **Zapisz (Save)**.

8. Kliknij przycisk **Dalej (Next)**.

Widok zostanie przełączony do ekranu Ustawienia drukowania.

- ➔ [Ekran Ustawienia drukowania \(Windows\)](#)
- ➔ [Ekran Ustawienia drukowania \(macOS\)](#)

Windows

9. Wybierz drukarkę i papier do użycia oraz inne ustawienia.

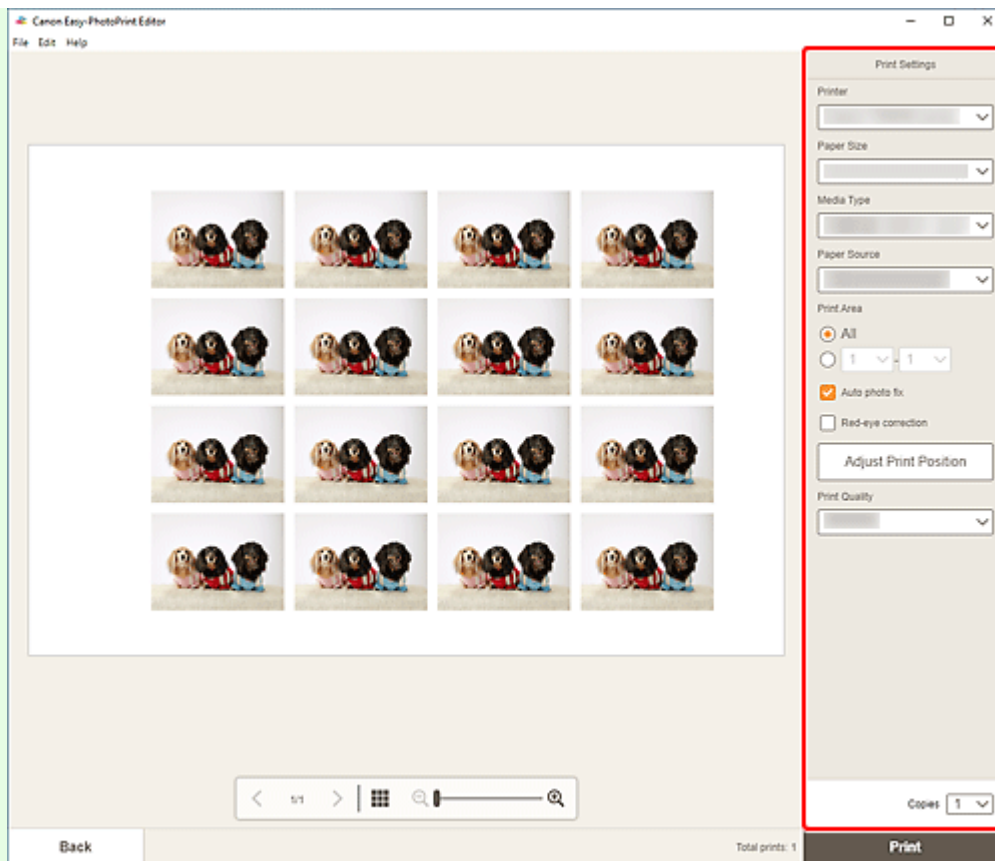

»»» Ważne

- Tego rozmiaru papieru nie można zmienić.

10. Kliknij przycisk **Drukuj (Print)**.

macOS

9. Ustaw opcję automatycznej korekty zdjęć, korekcję czerwonych oczu, położenie wydruku i liczbę kopii do wydrukowania.

10. Kliknij przycisk **Dalej (Next)**.

Wyświetlone zostanie okno dialogowe Drukuj.

11. Wybierz drukarkę i papier do użycia oraz inne ustawienia.

»»» Uwaga

- Szczegółowe informacje na temat okna dialogowego Drukowanie można znaleźć w Pomocy systemu operacyjnego macOS.

12. Kliknij przycisk **Drukuj (Print)**.

Drukowanie fotografii identyfikacyjnych

Twórz i drukuj fotografie identyfikacyjne różnych rozmiarów.



»» Ważne

- Tylko obsługiwane modele mogą drukować zdjęcia do dowodu tożsamości. Przed rozpoczęciem tworzenia sprawdź, czy Twoja drukarka jest podana na liście obsługiwanych modeli.

1. Upewnij się, że drukarka została włączona.
2. [Uruchom program Easy-PhotoPrint Editor.](#)
3. Na ekranie **Nowy (New)** kliknij opcję **Zdjęcia do dok. tożsamości (ID Photos)**.

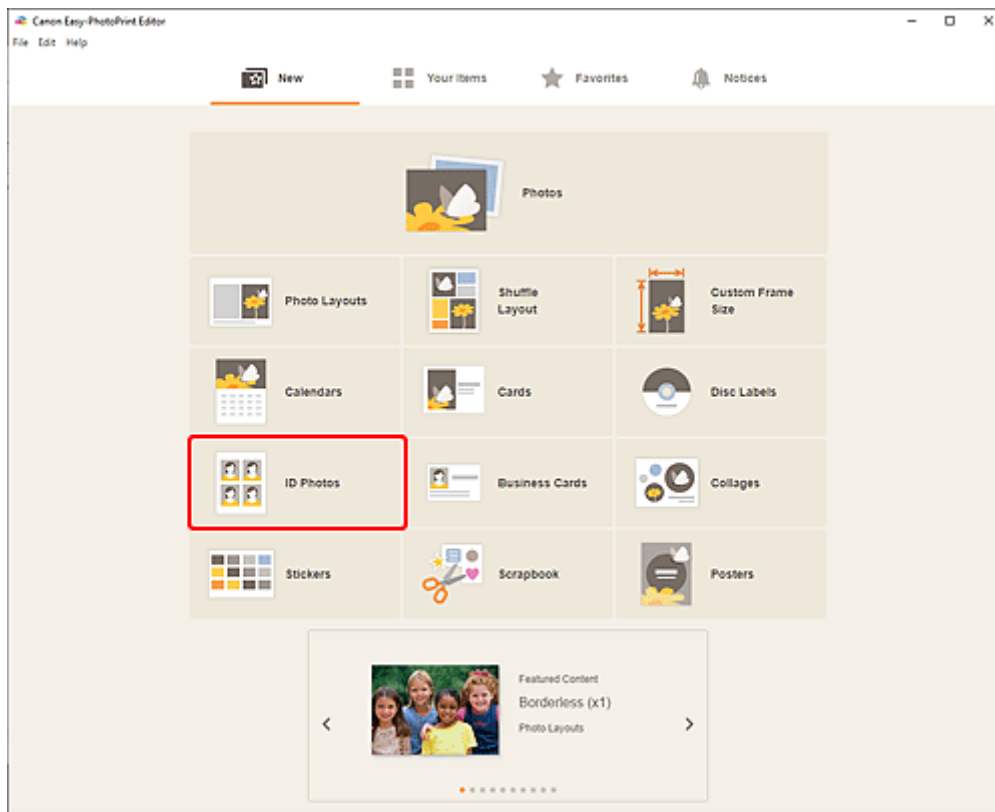

Widok zostanie przełączony do [ekranu Wybór szablonu](#).

4. Wybierz szablon, którego chcesz użyć.

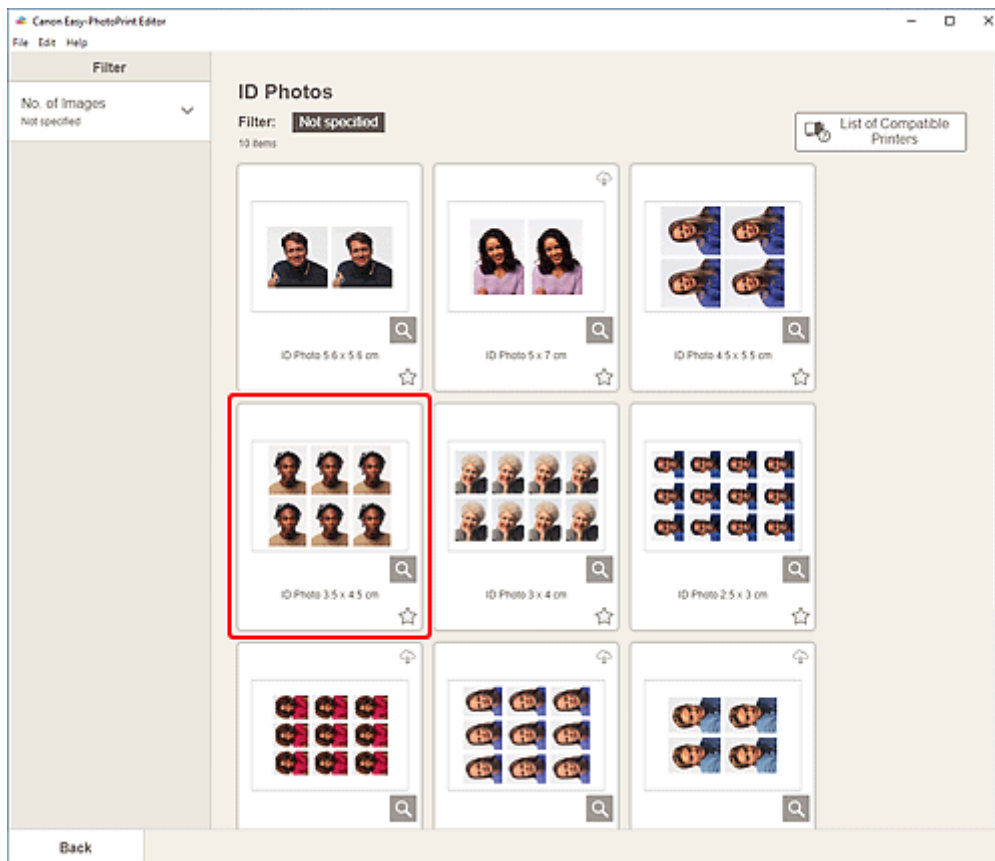

»»» Uwaga

- Aby zawęzić zakres szablonów, ustaw warunki w obszarze **Filtruj (Filter)**.

Zostanie wyświetlony [ekran Wybierz rozmiar papieru](#).

5. Wybierz rozmiar papieru i kliknij przycisk **Dalej (Next)**.

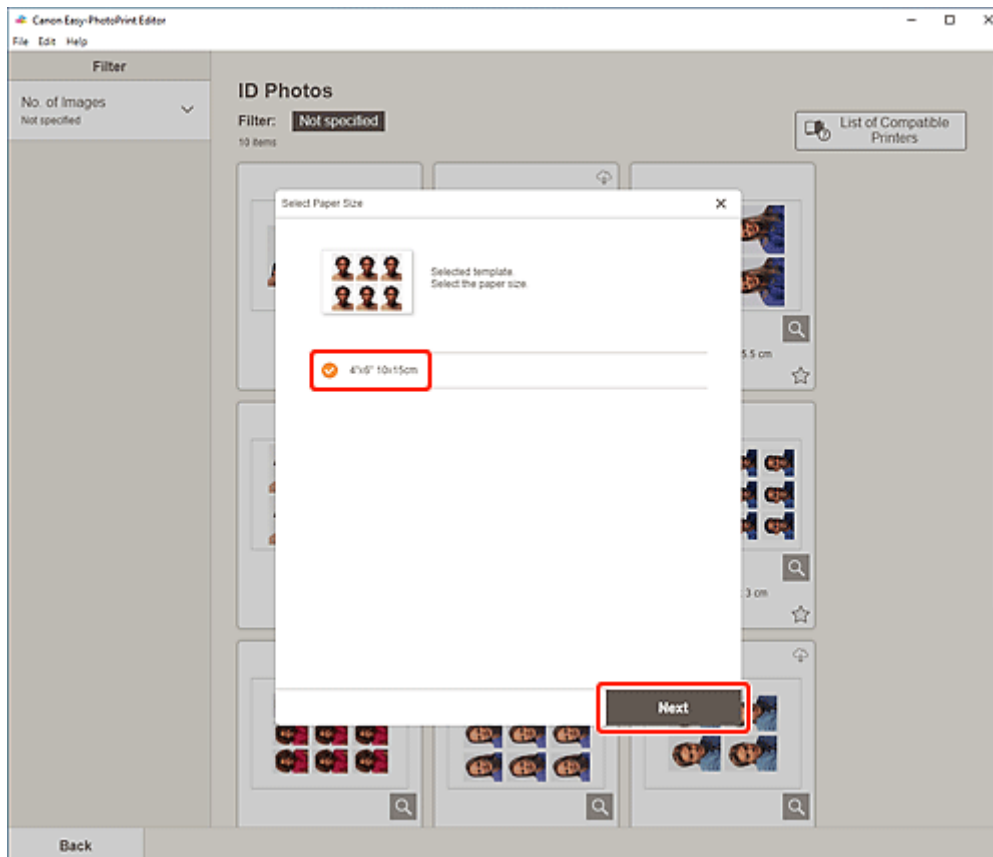

Widok zostanie przełączony do [ekranu Lokalizacje zdjęć](#).

6. Wybierz fotografie do użycia dla elementu.

»»» Uwaga

- Zaznacz pole wyboru **Dodaj ten sam obraz do wszystkich ramek (Add the same image to all frames)**, aby używać tego samego obrazu we wszystkich ramkach układu obrazu.

Widok zostanie przełączony do [ekranu edycji elementu](#).

7. [Edytuj element](#) według własnego uznania.

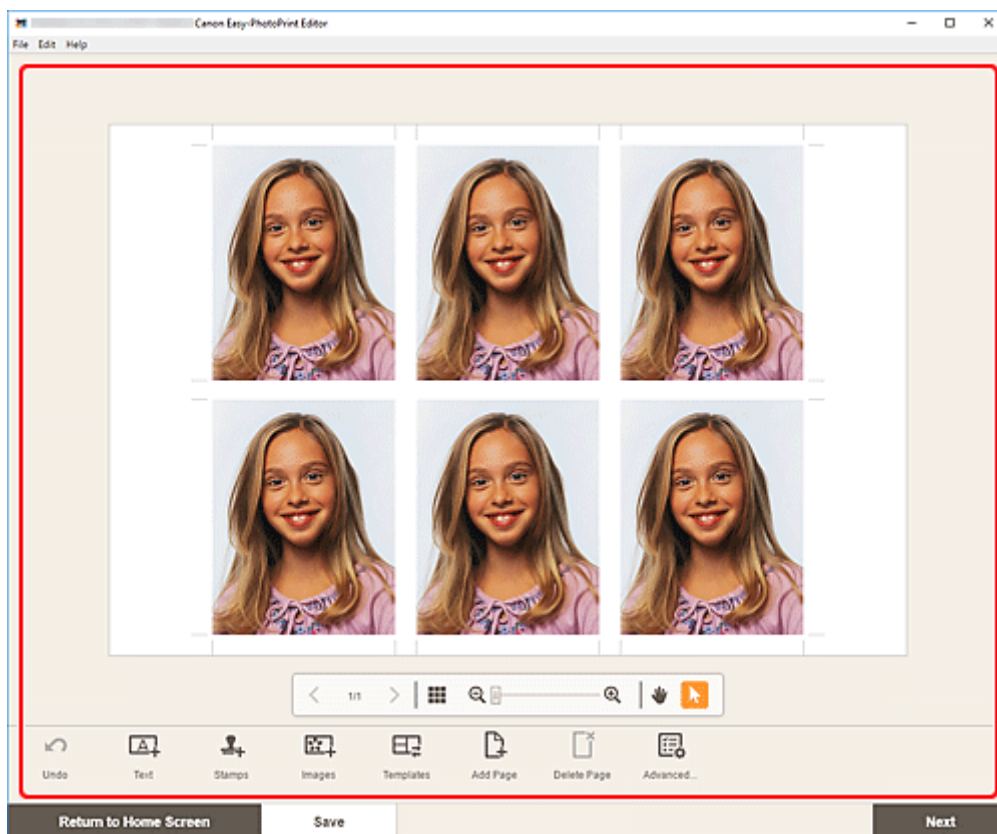

»» Uwaga

- Aby zastosować te same ustawienia przycinania i filtrów twórczych do wszystkich kopii danego obrazu na stronie, kliknij przycisk **Zaawans...** (**Advanced...**) Szczegółowe informacje dotyczące ekranu **Ustawienia zaawansowane (Advanced Settings)** można znaleźć w części [Ekran Ustawienia zaawansowane \(wizytówki, naklejki i fotografie identyfikacyjne\)](#).
- Aby zapisać edytowany element, kliknij przycisk **Zapisz (Save)**.

8. Kliknij przycisk **Dalej (Next)**.

Widok zostanie przełączony do ekranu Ustawienia drukowania.

- ➔ [Ekran Ustawienia drukowania \(Windows\)](#)
- ➔ [Ekran Ustawienia drukowania \(macOS\)](#)

Windows

9. Wybierz drukarkę i papier do użycia oraz inne ustawienia.

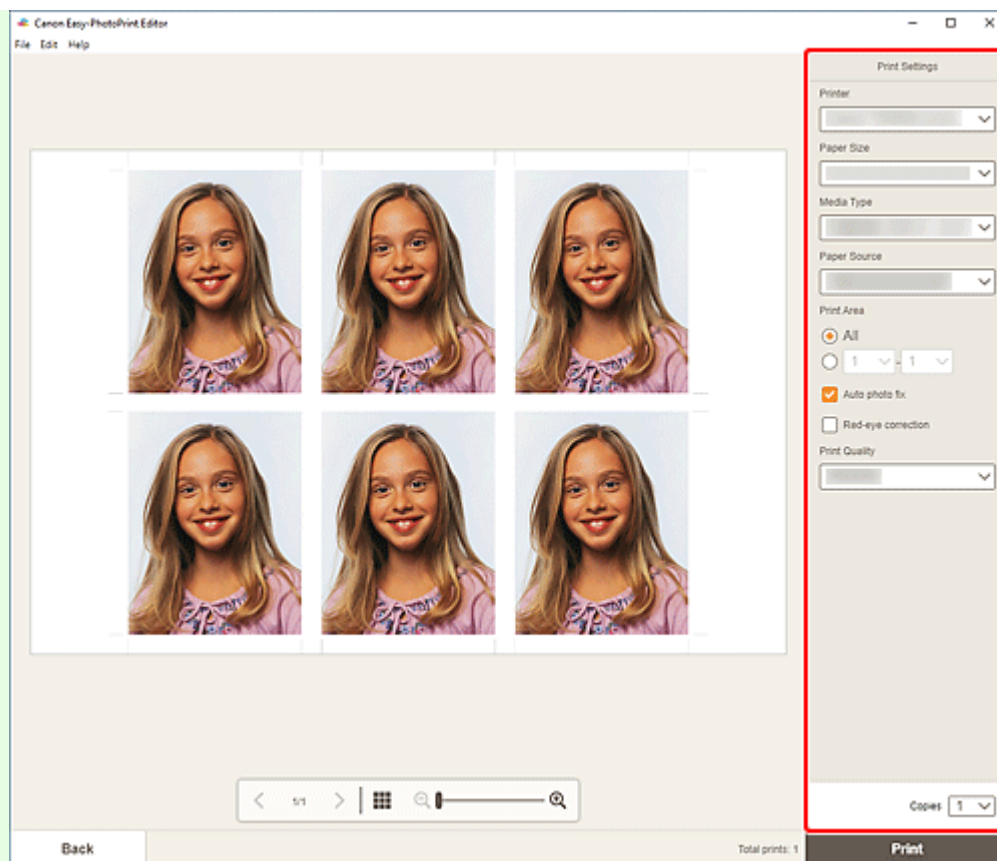

»»» Ważne

- Tego rozmiaru papieru nie można zmienić.

10. Kliknij przycisk **Drukuj (Print)**.

macOS

9. Ustaw opcję automatycznej korekty zdjęć, korekcję czerwonych oczu i liczbę kopii do wydrukowania.

10. Kliknij przycisk **Dalej (Next)**.

Wyświetlone zostanie okno dialogowe Drukuj.

11. Wybierz drukarkę i papier do użycia oraz inne ustawienia.

»»» Uwaga

- Szczegółowe informacje na temat okna dialogowego Drukowanie można znaleźć w Pomocy systemu operacyjnego macOS.

12. Kliknij przycisk **Drukuj (Print)**.

Edytowanie elementów

- ▶ **Dodawanie tekstu**
- ▶ **Dodawanie/dostosowywanie pól tekstowych**
- ▶ **Dodawanie stempli**
- ▶ **Dodawanie/zmienianie/zamiana obrazów**
- ▶ **Dostosowywanie położenia i rozmiaru obrazów**
- ▶ **Prycinanie obrazów (w przypadku elementów)**
- ▶ **Uwydatnianie fotografii przy użyciu filtrów twórczych (w przypadku elementów)**
- ▶ **Zmienianie ramek obrazów**
- ▶ **Zmienianie kolorów tła**
- ▶ **Zmienianie szablonu**
- ▶ **Dodawanie, usuwanie i zmienianie kolejności stron**

»»» Uwaga

- **Możliwość edycji właściwości zależy od wybranego elementu.**

Dodawanie tekstu

Na ekranie edycji elementu można wprowadzić tekst w polach tekstowych w obrębie elementów.

»»» Uwaga

- Program umożliwia także dodawanie pól tekstowych. Szczegółowe informacje na ten temat można znaleźć w części [Dodawanie/dostosowywanie pól tekstowych](#).

1. Na ekranie edycji elementu kliknij pole tekstowe w elemencie.

Paleta tekstu pojawi się na pasku bocznym ekranu edycji elementu.

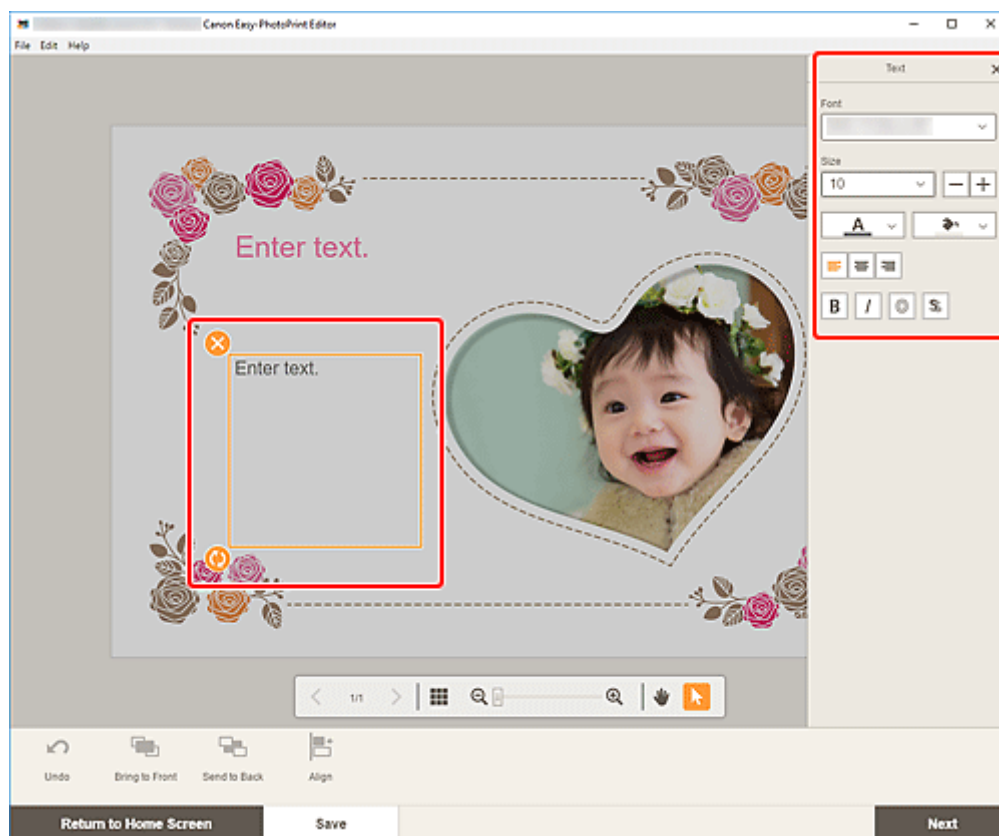

2. Kliknij ponownie wybrane pole tekstowe, aby aktywować tryb wpisywania tekstu.

3. Wprowadź tekst w polu tekstowym.

»»» Ważne

- Nie można drukować emotikonów.
- Niektóre symbole mogą nie zostać wydrukowane.

4. Za pomocą palety tekstu można zmieniać typ, rozmiar i kolor czcionki, położenie tekstu itd.

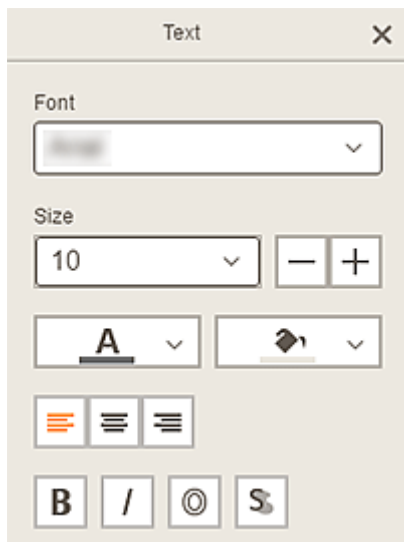

»» Uwaga

- Wyświetlana zawartość zmienia się w zależności od elementu.

Czcionka (Font)

Umożliwia wybór typu czcionki.

Rozmiar (Size)

W przypadku poziomych i pionowych pól tekstowych wybierz rozmiar czcionki z zakresu od 5 do 500 punktów.

W przypadku łukowatych pól tekstowych wybierz rozmiar czcionki z zakresu od 5 do 100 punktów.



(Zmniejsz rozmiar czcionki)

Zmniejsza rozmiar czcionki przy każdym kliknięciu.



(Zwiększ rozmiar czcionki)

Zwiększa rozmiar czcionki przy każdym kliknięciu.



(Kolor czcionki)

Wybierz kolor czcionki.

Kliknij, aby wyświetlić wzorec wyboru koloru. Wybierz żądany kolor.



(Kolor wypełnienia)

Wybierz kolor wypełnienia pola tekstowego.

Kliknij, aby wyświetlić wzorec wyboru koloru. Wybierz żądany kolor.



(Wyrównaj do lewej/Wyśrodkuj/Wyrównaj do prawej)

Ustaw sposób wyrównania tekstu.

»» Uwaga

- Dla pionowych pól tekstowych można wybrać spośród różnych opcji wyrównania do góry, do środka lub do dołu.



(Pogrubienie/Kursywa/Zarys/Cień)

Ustaw styl czcionki.

Można także ustawić wiele stylów czcionki.

»» Uwaga

- Dostępne style czcionki zmieniają się zależnie od wybranej czcionki.

W przypadku dodawania pola tekstowego do etykiety dysku:



(Prostokąt)

Wprowadź tekst poziomo.



(Łuk)

Wprowadź tekst po łuku.



(Tekst wewnątrz)

Rozmieszcza tekst ze znakami zwróconymi do wewnątrz.

»» Uwaga

- Ta opcja pojawia się po kliknięciu pola tekstowego **Łuk wygięty w górę (Arch Up)** lub **Łuk wygięty w dół (Arch Down)**.



(Tekst na zewnątrz)

Rozmieszcza tekst ze znakami zwróconymi na zewnątrz.

»» Uwaga

- Ta opcja pojawia się po kliknięciu pola tekstowego **Łuk wygięty w górę (Arch Up)** lub **Łuk wygięty w dół (Arch Down)**.

5. Kliknij poza elementem.

Pole tekstowe zostanie umieszczone na elemencie.

Dodawanie/dostosowywanie pól tekstowych

Na ekranie edycji elementu można dodawać pola tekstowe do elementów. Można także dostosować ich położenie, kształt i inne właściwości.

- ➔ [Dodawanie pola tekstowego](#)
- ➔ [Dostosowywanie pola tekstowego](#)

»»» Uwaga

- Do etykiet dysków (CD/DVD/BD) można dodawać zarówno poziome lub pionowe, jak i łukowate pola tekstowe.

Do elementów innych niż etykiety dysku (CD/DVD/BD) można dodawać poziome lub pionowe pola tekstowe.

Dodawanie pola tekstowego

»»» Uwaga

- Na stronie można umieścić maksymalnie 30 pól tekstowych.

1. Na ekranie edycji elementu kliknij przycisk **Tekst (Text)**.

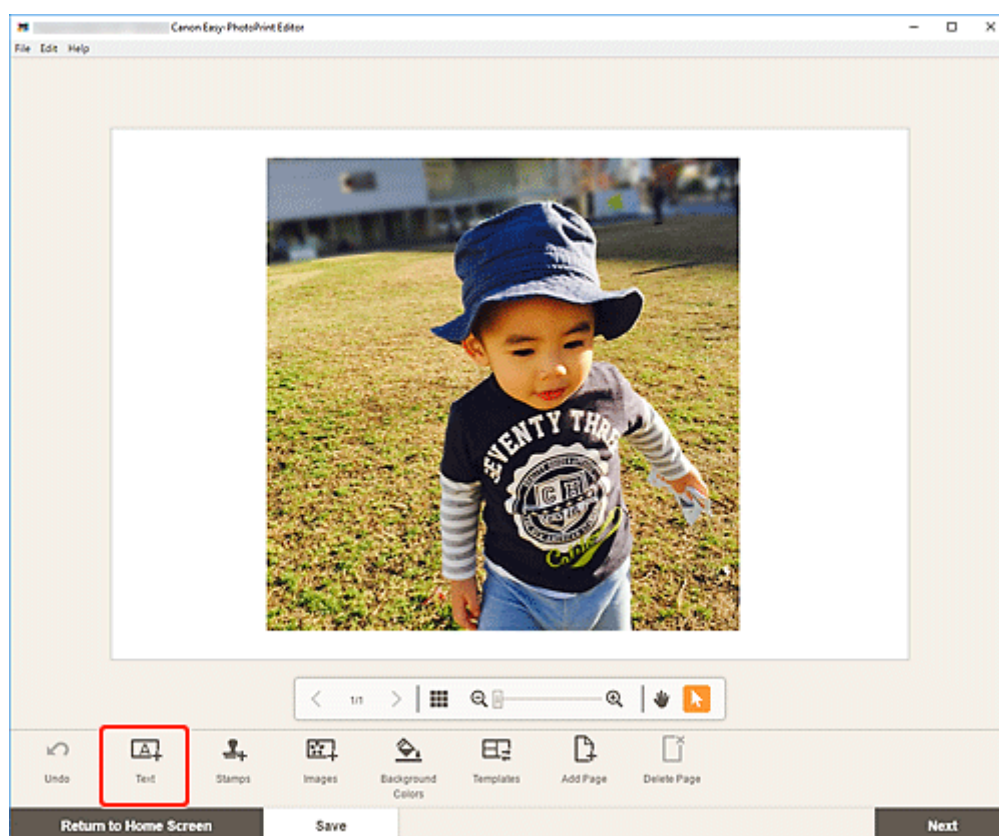

Zostaną wyświetlone dostępne kształty tekstu.

2. Wybierz kształt tekstu.

»» Uwaga

- Wyświetlana zawartość zmienia się w zależności od środowiska i elementu.



Pionowo (Vertical)

Dodaj pionowe pole tekstowe.



Poziomo (Horizontal)

Dodaj poziome pole tekstowe.



Łuk wygięty w górę (Arch Up)

Dodaj łukowate pole tekstowe pasujące do górnej połowy etykiety dysku.



Łuk wygięty w dół (Arch Down)

Dodaj łukowate pole tekstowe pasujące do dolnej połowy etykiety dysku.

3. Wprowadź tekst w dodanym polu tekstowym, a następnie kliknij poza elementem.

Na pasku bocznym ekranu edycji elementu pojawi się paleta tekstu, która umożliwia [zmianę typu, rozmiaru i koloru czcionki itd.](#)

Dostosowywanie pola tekstowego

1. Na ekranie edycji elementu kliknij pole tekstowe, które chcesz dostosować.

Wokół ramki pola tekstowego pojawią się ikony operacji.

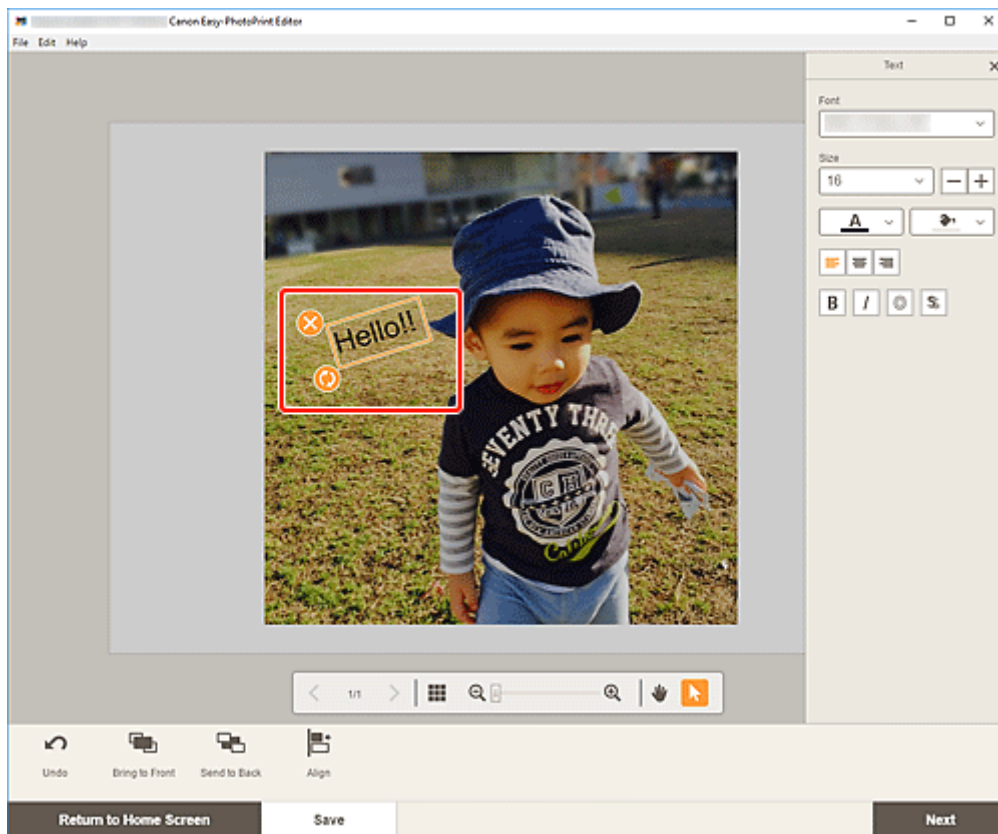

»»» Uwaga

- Wyświetlana zawartość zmienia się w zależności od elementu.

2. Dostosuj pole tekstowe (przesuń, obróć itd.).

Przesunięcie

Po ustawieniu kursora nad ramką pola tekstowego kursor zmieni kształt na  (Przesuń), co umożliwi przesuwanie pola tekstowego.

»»» Uwaga

- Aby przesunąć pole tekstowe **Łuk wygięty w górę (Arch Up)** lub **Łuk wygięty w dół (Arch Down)**, użyj przycisków  (Obróć) lub  (Powiększ/zmniejsz łuk).



(Usuń)

Usuwa pole tekstowe.



(Obróć)

Przeciągaj, aby dowolnie obracać pole tekstowe wokół środka.

W trakcie edytowania pola tekstowego **Łuk wygięty w górę (Arch Up)** lub **Łuk wygięty w dół (Arch Down)** pole obraca się względem środka etykiety dysku.

Kliknij, aby obrócić je o 90 stopni w prawo. W przypadku edytowania pola tekstowego **Łuk wygięty w górę (Arch Up)** lub **Łuk wygięty w dół (Arch Down)** pola nie można obrócić.



(Powiększ/Zmniejsz łuk)

Ta opcja pojawia się w przypadku wybrania pola tekstowego **Łuk wygięty w górę (Arch Up)** lub **Łuk wygięty w dół (Arch Down)** na etykiecie dysku.

Przeciagnij, aby powiększyć/zmniejszyć pole tekstowe w kształcie łuku względem środka etykiety dysku.

»» Uwaga

- Windows

Za pośrednictwem menu, które pojawia się po kliknięciu pola tekstowego prawym przyciskiem myszy, możesz wyciąć lub skopiować pole tekstowe albo zmienić kolejność wyświetlania bądź wyrównanie/rozmieszczenie pól tekstowych. Wycięte lub skopiowane pole tekstowe można wkleić z wyświetlonego menu, klikając stronę prawym przyciskiem myszy.

- macOS

Za pośrednictwem menu, które pojawia się po kliknięciu pola tekstowego z naciśniętym jednocześnie klawiszem Control, możesz wyciąć lub skopiować pole tekstowe albo zmienić kolejność wyświetlania lub wyrównanie/rozmieszczenie pól tekstowych. Wycięte lub skopiowane pole tekstowe można wkleić z wyświetlonego menu, klikając stronę z naciśniętym jednocześnie klawiszem Control.

3. W obszarze narzędzi edytowania dostosuj pola tekstowe (zmień kolejność wyświetlania, wyrównaj/rozmieść itd.).

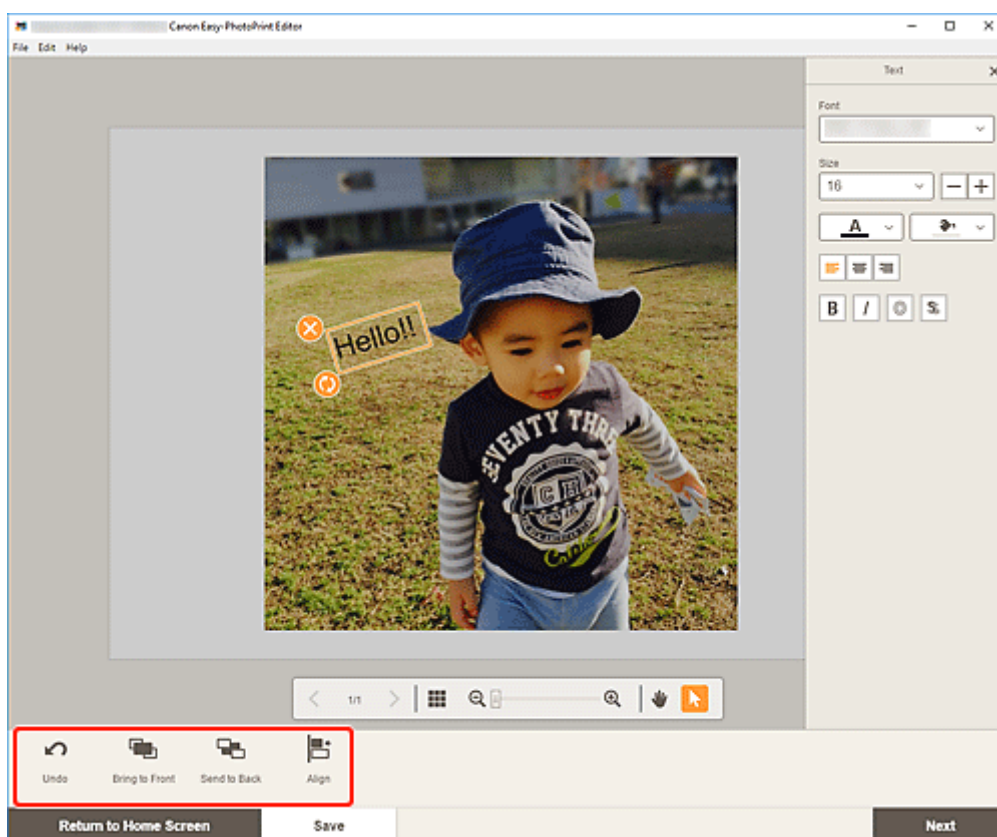

➔ [Ekran edycji elementu](#)

4. Kliknij poza elementem.

Dostosowane pole tekstowe zostanie umieszczone na elemencie.

Dodawanie stempli

Na ekranie edycji elementu można dodawać stemple do elementów.

»» Uwaga

- Na stronie można umieścić maksymalnie 10 stempli.

1. Na ekranie edycji elementu kliknij opcję **Stemple (Stamps)**.

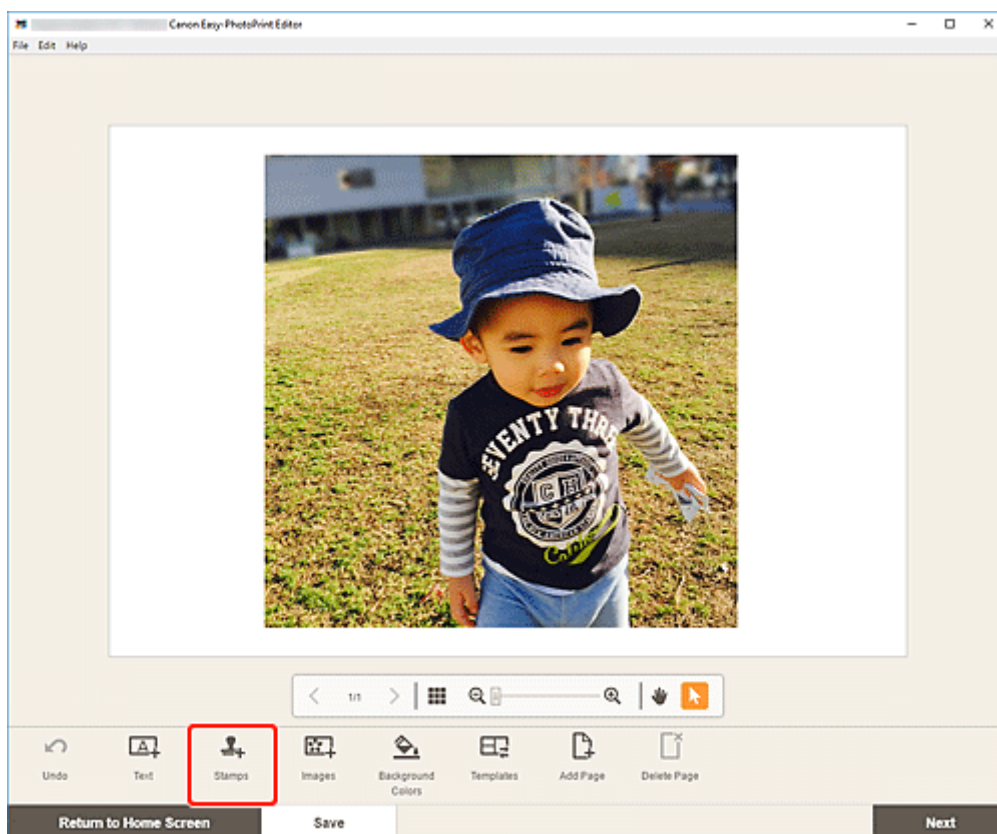

Paleta stempli pojawi się na pasku bocznym ekranu edycji elementu.

2. Na palecie stempli wybierz stempel, którego chcesz użyć.

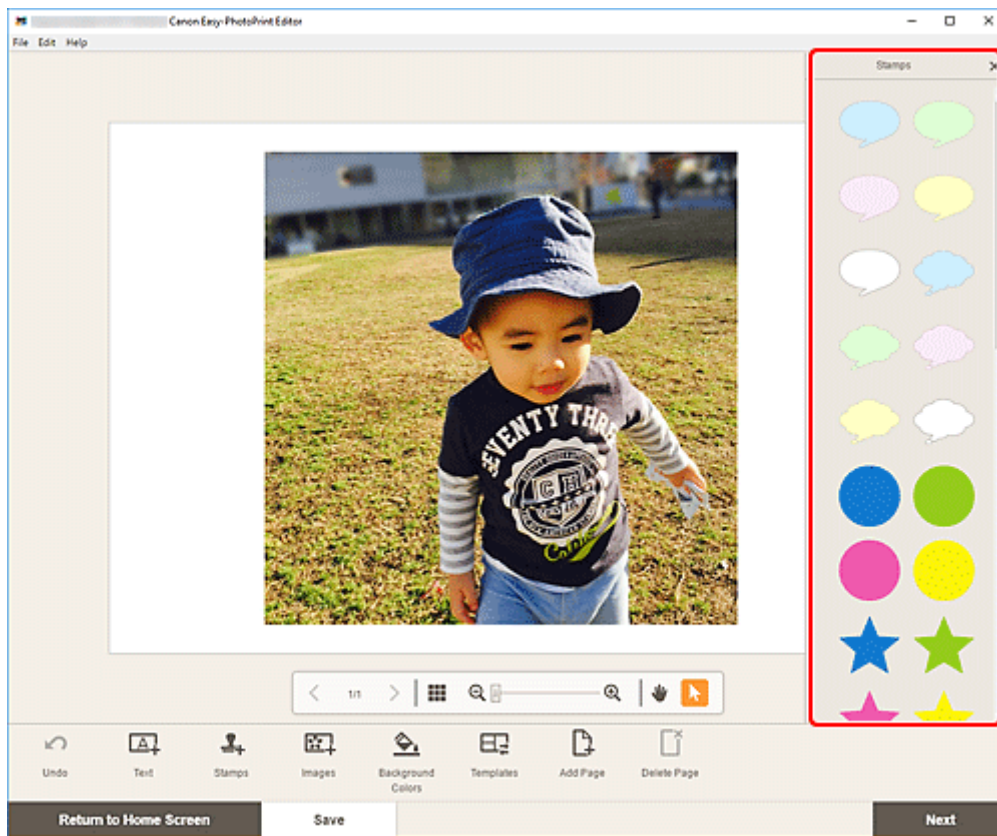

3. Dopasuj stempel (przenieś, zmniejsz, powiększ, obróć itd.).

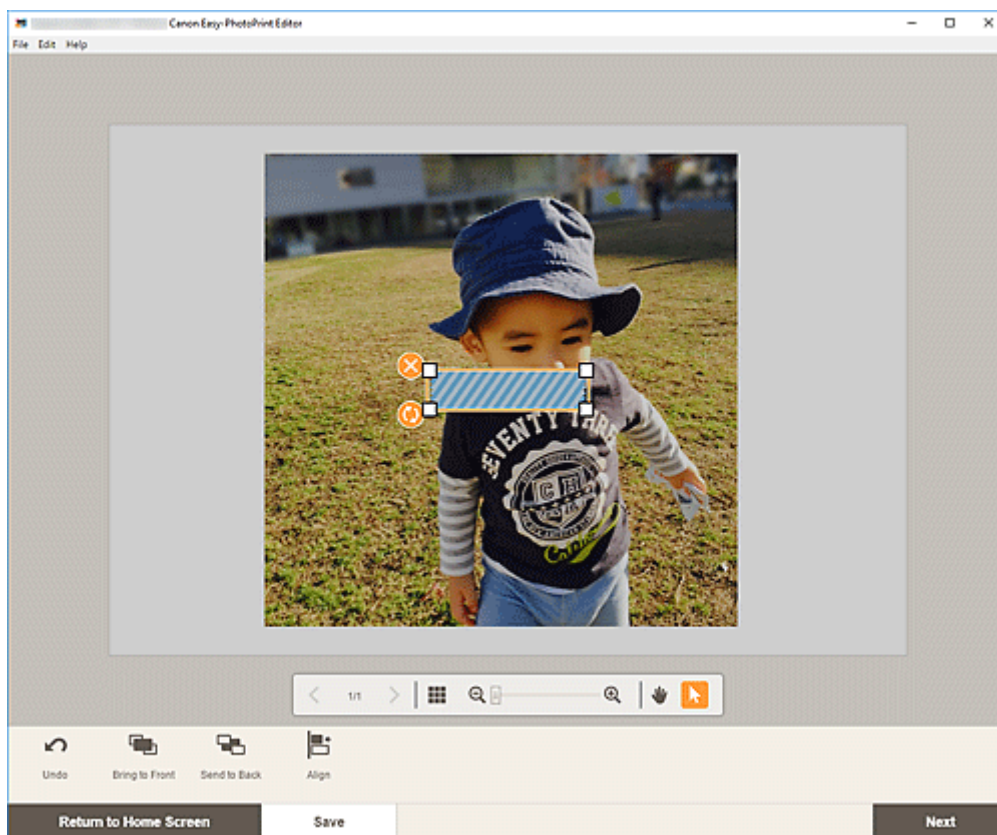

Rozmiar

Przeciągnij cztery białe narożniki stempla, aby zmienić jego rozmiar.



(Usuń)

Usuwa stempel.



(Obróć)

Przeciągaj, aby dowolnie obracać stempel wokół środka.

Kliknij, aby obrócić je o 90 stopni w prawo.

»» Uwaga

- Przeciągnij stempel, aby dostosować jego położenie.
- Windows

Za pośrednictwem menu, które pojawia się po kliknięciu stempla prawym przyciskiem myszy, możesz wyciąć lub skopiować stempel albo zmienić kolejność wyświetlania lub wyrównanie/rozmieszczenie stempli. Wycięty lub skopiowany stempel można wkleić z wyświetlonego menu, klikając stronę prawym przyciskiem myszy.

- macOS

Za pośrednictwem menu, które pojawia się po kliknięciu stempla z naciśniętym jednocześnie klawiszem Control, możesz wyciąć lub skopiować stempel albo zmienić kolejność wyświetlania lub wyrównanie/rozmieszczenie stempli. Wycięty lub skopiowany stempel można wkleić z wyświetlonego menu, klikając stronę przyciskiem myszy przy wciśniętym klawiszu Control.

4. W obszarze narzędzi edytowania dostosuj stempel (zmień kolejność wyświetlania, wyrównaj/rozmieść itd.).

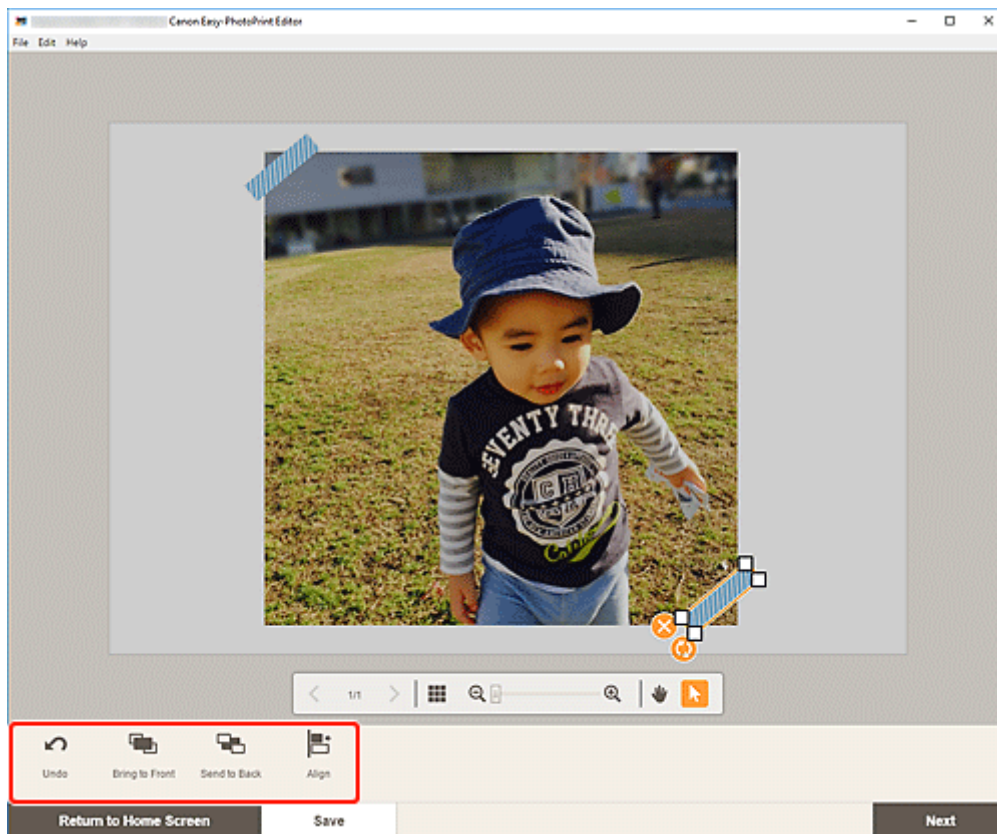

➡ [Ekran edycji elementu](#)

5. Kliknij poza elementem.

Dostosowany stempel zostanie umieszczony na elemencie.

Dodawanie/zmienianie/zamiana obrazów

Na ekranie edycji elementu można dodawać lub zmieniać obrazy oraz zamieniać je miejscami.

- ➔ [Dodawanie obrazów](#)
- ➔ [Zmienianie obrazów](#)
- ➔ [Zamiana obrazów miejscami](#)

»»» Uwaga

- Poniższe funkcje nie są dostępne w układach losowych.
 - Dodawanie obrazu przez przeciągnięcie i upuszczenie
 - Dodawanie obrazów pojedynczo

Dodawanie obrazów

Obrazy można dodawać do elementów.

Aby umieścić obrazy w pustych ramkach układu obrazu, zobacz [Zmienianie obrazów](#).

»»» Uwaga

- Na stronie można umieścić maksymalnie 10 obrazów. W związku z tym nie można dodawać obrazów, jeśli został użyty szablon z co najmniej 10 ramkami układu obrazu.

1. Na ekranie edycji elementu kliknij opcję **Obrazy (Images)**.

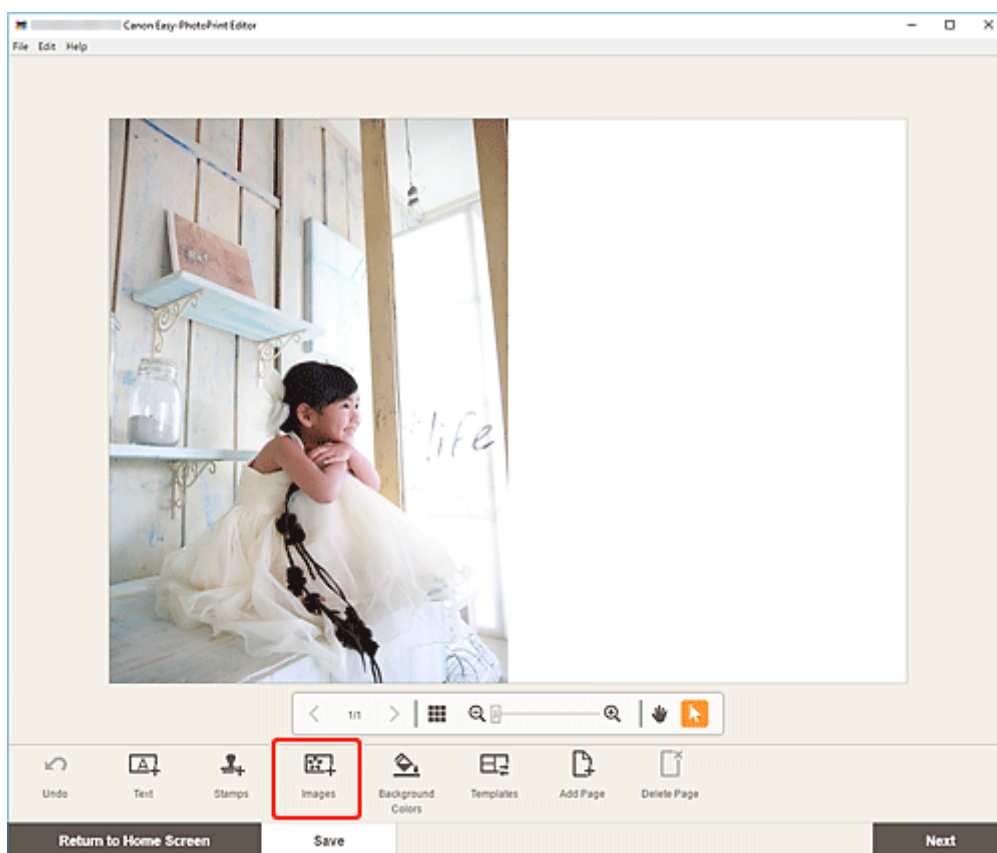

Zostanie wyświetlony [ekranu Lokalizacje zdjęć](#).

2. Wybierz fotografię, którą chcesz dodać.
3. [Dostosuj położenie i rozmiar dodawanego obrazu](#) stosownie do potrzeb.

»» Uwaga

- Możesz także dodać obrazy, przeciągając je z folderów i upuszczając.

Zmianianie obrazów

Istnieje możliwość zmiany obrazów w elementach. Można też umieszczać obrazy w pustych ramkach układu obrazu.

1. Na ekranie edycji elementu kliknij obraz do zmiany albo pustą ramkę układu obrazu.

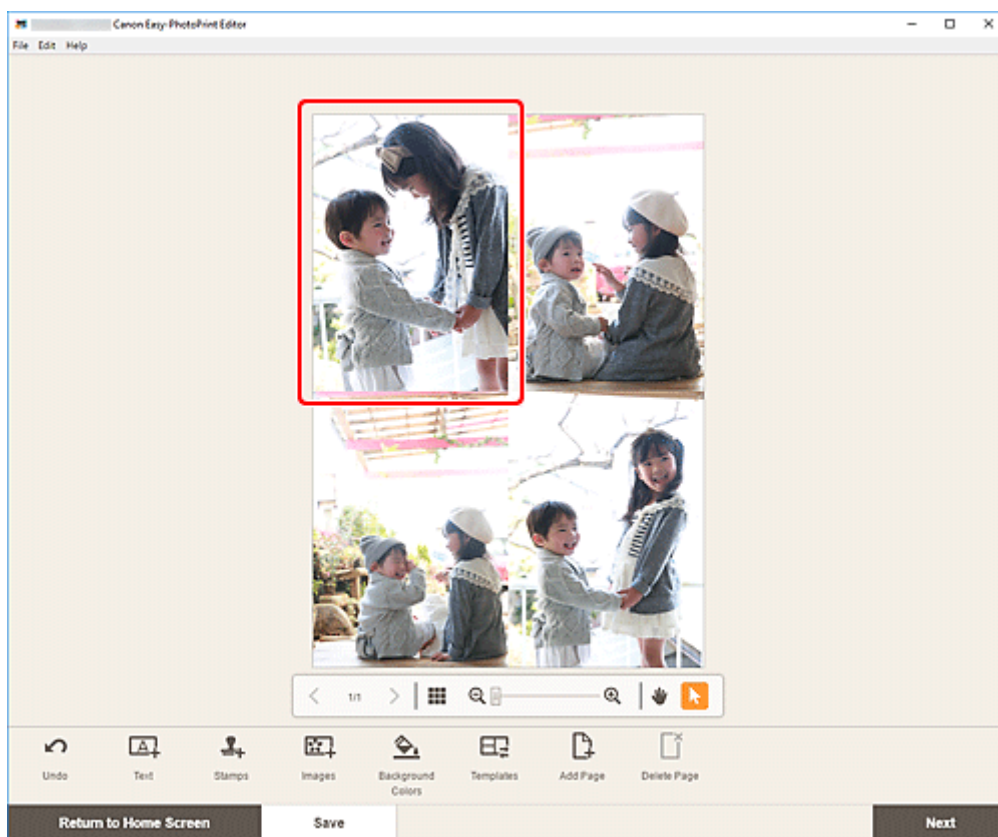

2. Kliknij opcję **Wybierz obraz (Select Image)**.

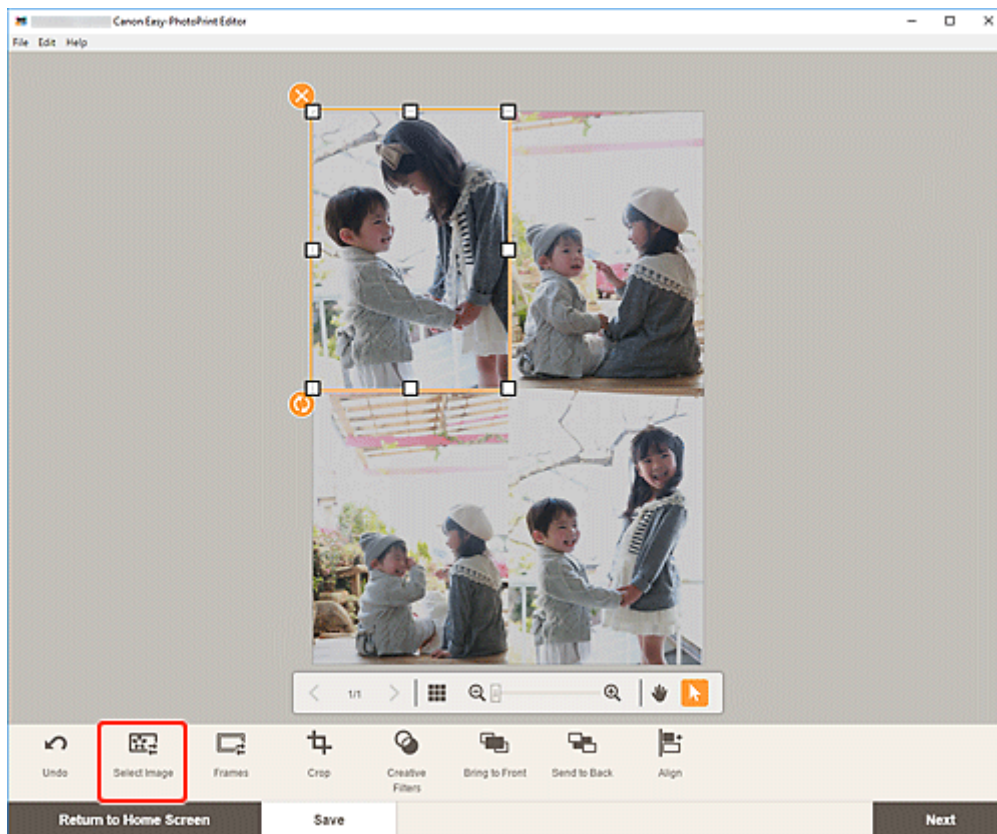

Zostanie wyświetlony [ekranu Lokalizacje zdjęć](#).

»»» Uwaga

- Dwukrotne kliknięcie obrazu przeznaczonego do zmiany lub pustej ramki układu obrazu również powoduje wyświetlenie ekranu **Lokalizacje zdjęć (Photo Locations)**.

3. Wybierz fotografię, którą chcesz dodać.

Obraz zostanie zmieniony.

4. [Dostosuj położenie i rozmiar dodawanego obrazu](#) stosownie do potrzeb.

»»» Uwaga

- Możesz także zmienić obraz, przeciągając nowy obraz z folderu i upuszczając go.

Zamiana obrazów miejscami

Istnieje możliwość prostej zamiany obrazu umieszczonego w elemencie przez inny obraz w ramce układu obrazu.

»»» Ważne

- Po wymianie przycinanego obrazu zostaną anulowane ustawienia przycinania.

1. Na ekranie edycji elementu kliknij obraz, który chcesz zamienić.

2. Przeciągnij i upuść wybrany obraz w miejscu docelowym ramki układu obrazu.

Po przeciągnięciu obrazu do docelowej ramki układu obrazu przybiera ona kolor zielony.

Po upuszczeniu obrazu obrazy zamieniają się miejscami.

▶▶ Uwaga

- Zamianie podlegają tylko obrazy; ramki, stemple oraz pola tekstowe nie są przesuwane.

Dostosowywanie położenia i rozmiaru obrazów

Na ekranie edycji elementu można dostosować położenie i rozmiar obrazów.

1. Na ekranie edycji elementu wybierz obraz, który chcesz dostosować.

Pojawi się ramka układu obrazu i ikony operacji.

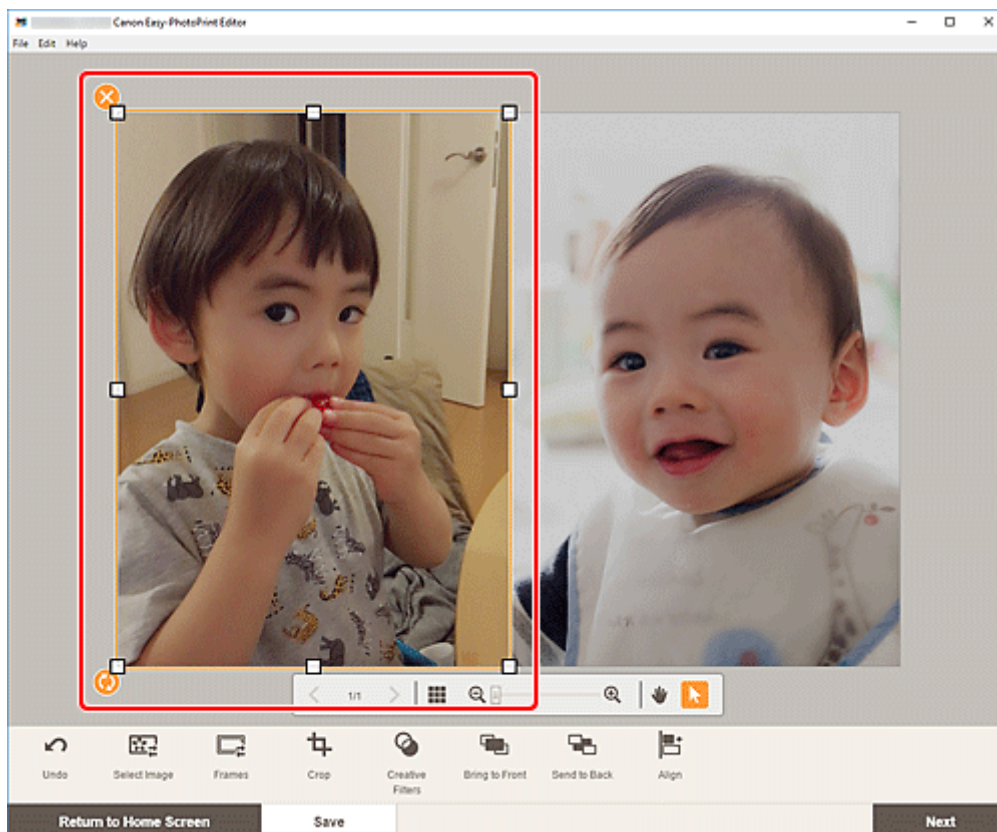

2. Zmień położenie, rozmiar lub kąt obrazu.

Przesunięcie

Po umieszczeniu kursora na ramce układu obrazu zmieni się on w symbol  (Przesunięcie) i będzie można przesunąć obraz.

Rozmiar

Przeciągnij białe kwadraty ramki układu obrazu, aby dostosować jej rozmiar.



(Usuń)

Usuwa ramkę układu obrazu.



(Obróć)

Przeciągnij, aby dowolnie obracać ramkę układu obrazu wokół środka.

Kliknij, aby obrócić je o 90 stopni w prawo.

»» Uwaga

- Windows

W menu, które pojawia się po kliknięciu ramki układu obrazu prawym przyciskiem myszy, możesz wyciąć, skopiować lub wkleić obraz albo zmienić kolejność wyświetlania lub wyrównanie/rozmszczenie obrazów.

- macOS

W menu, które pojawia się po kliknięciu ramki układu obrazu z naciśniętym jednocześnie klawiszem Control, możesz wyciąć, skopiować lub wkleić obraz albo zmienić kolejność wyświetlania lub wyrównanie/rozmszczenie obrazów.

3. W obszarze narzędzi edytowania dostosuj obrazy (dodaj ramki, przytnij, zmień kolejność wyświetlania, wyrównaj/rozmszcź itd.).

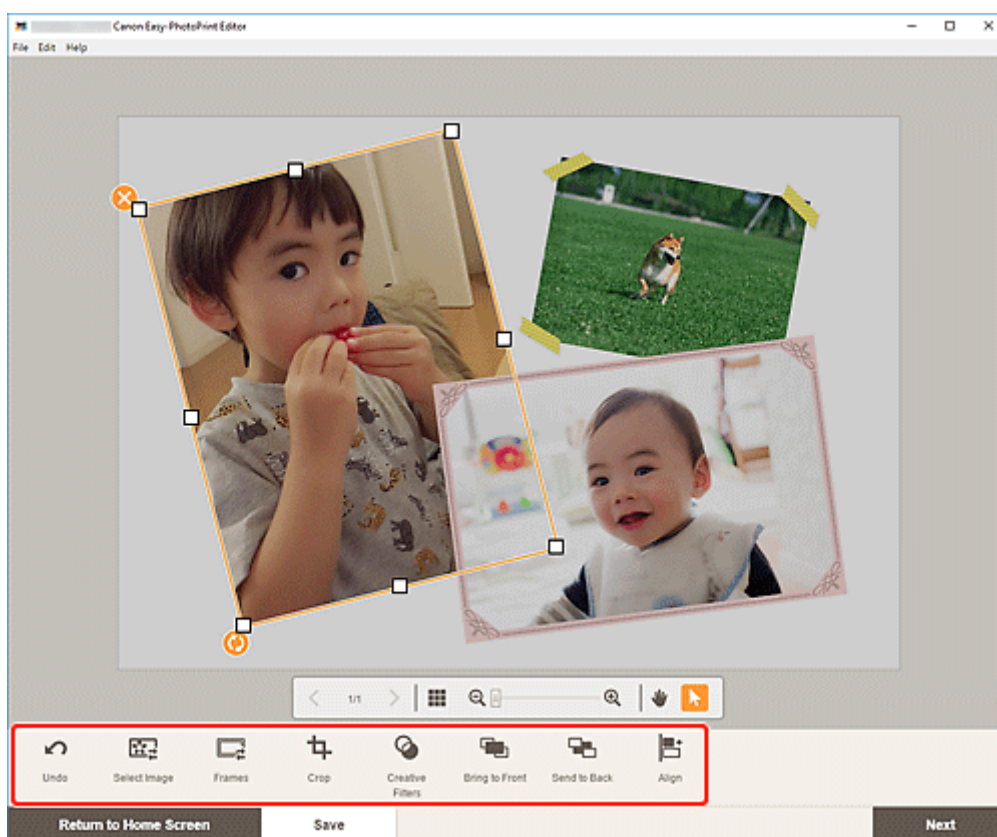

➔ [Ekran edycji elementu](#)

4. Kliknij poza elementem.

Dostosowany obraz zostanie umieszczony na elemencie.

Przycinanie obrazów (w przypadku elementów)

Na ekranie edycji elementu przytnij obrazy, aby wybrać tylko obszary, które chcesz zatrzymać.



1. Na ekranie edycji elementu wybierz obraz do przycięcia, a następnie kliknij przycisk **Przytnij (Crop)**.

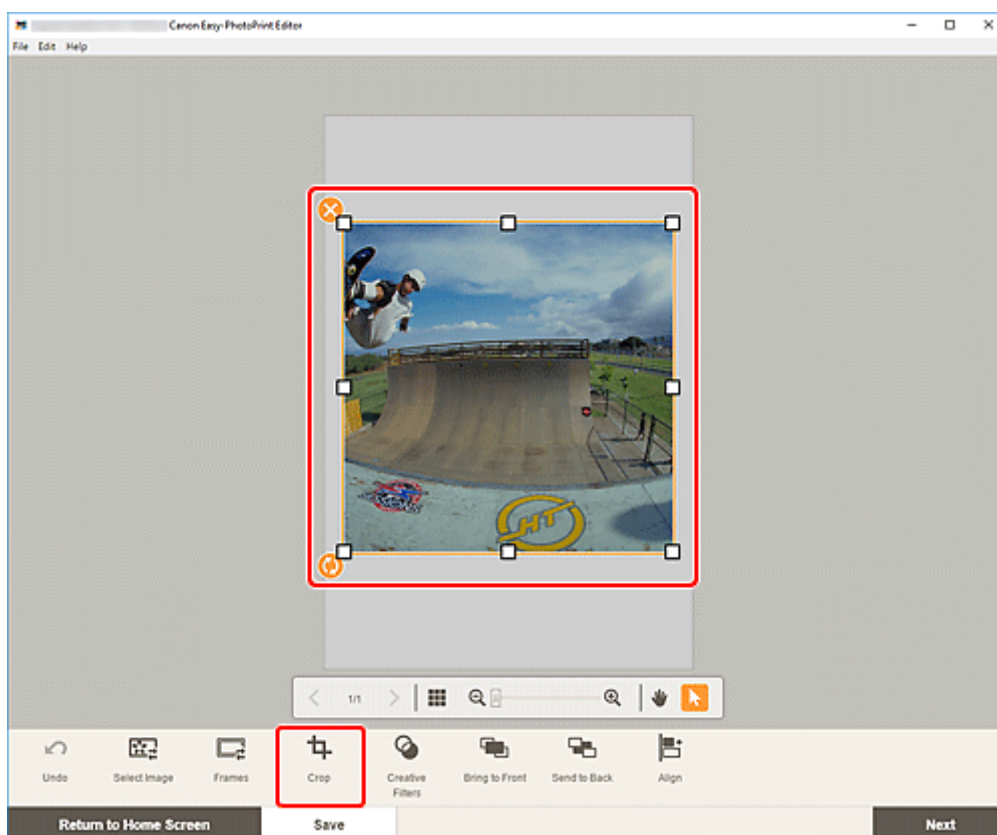

Widok jest przełączany do ekranu Przytnij.

2. Po wyświetleniu wyników można powiększyć/zmniejszyć obraz lub go obrócić.

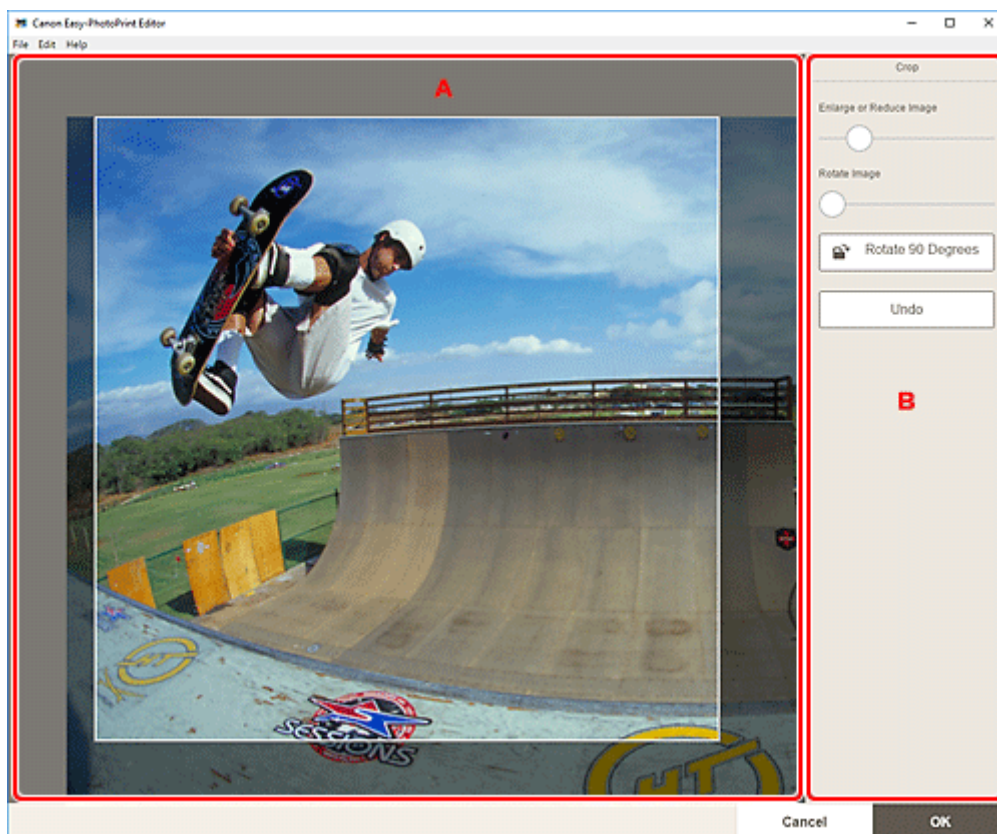

➔ [A: Obszar podglądu](#)

➔ [B: Przytnij](#)

A: Obszar podglądu

Wyświetla podgląd przycinanego obrazu.

»»» Uwaga

- Można określić obszar przycinania, przeciągając obraz.

B: Przytnij (Crop)

Powiększ lub zmniejsz obraz (Enlarge or Reduce Image)

Przeciągaj suwak, aby dowolnie powiększyć lub zmniejszyć obraz.

Obróć obraz (Rotate Image)

Przeciągnij suwak, aby obrócić obraz.



Obróć o 90 stopni (Rotate 90 Degrees)

Każde kliknięcie obraca obraz o 90 stopni w kierunku zgodnym z ruchem wskazówek zegara.

Cofnij (Undo)

Przywraca obraz do stanu sprzed przycięcia.

3. Kliknij przycisk **OK**.

Widok zostanie przełączony do [ekranu edycji elementu](#).

Uwydatnianie fotografii przy użyciu filtrów twórczych (w przypadku elementów)

Na ekranie edycji elementu użyj filtrów twórczych, aby uatrakcyjnić swoje fotografie, uwydatniając je dzięki efektom, takim jak odcień czarno-biały i odcień antyczny.



1. Na ekranie edycji elementu wybierz obraz do uwydatnienia, a następnie kliknij przycisk **Filtry twórcze (Creative Filters)**.

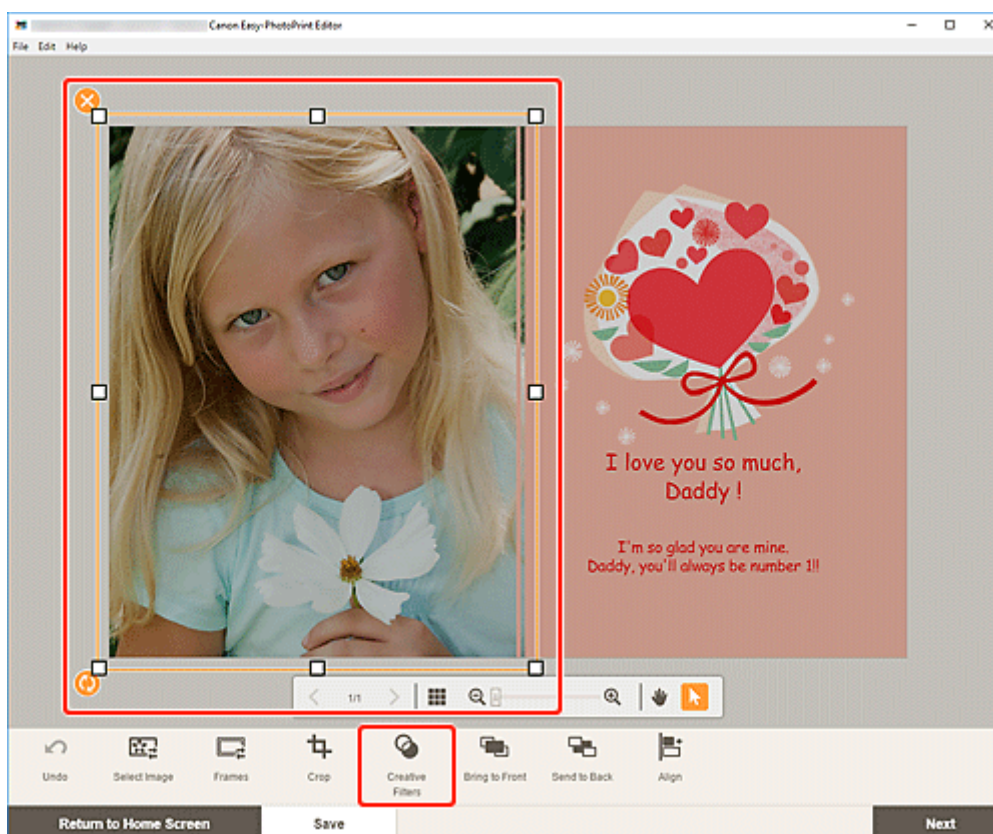

Na pasku bocznym ekranu edycji elementu pojawi się paleta filtrów twórczych.

2. Z palety filtrów twórczych wybierz filtr.

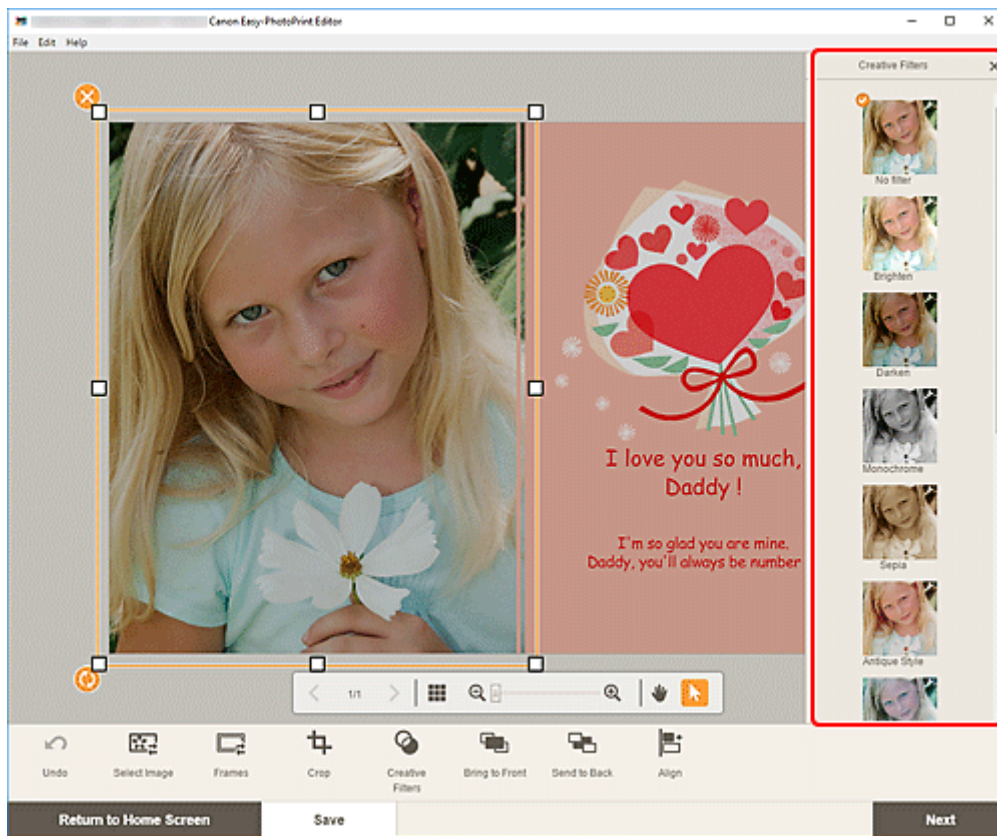

Wybrany filtr twórczy jest stosowany do obrazu.

Zmianianie ramek obrazów

Nadaj elementom stylowy wygląd, dekorując obrazy różnymi ramkami.

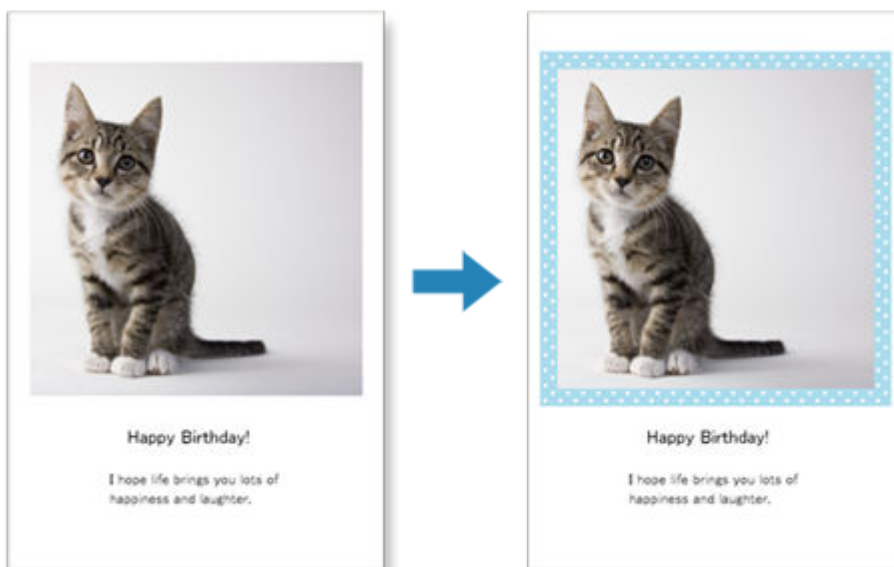

1. Na ekranie edycji elementu wybierz obraz do uwydatnienia, a następnie kliknij przycisk **Ramka (Frames)**.

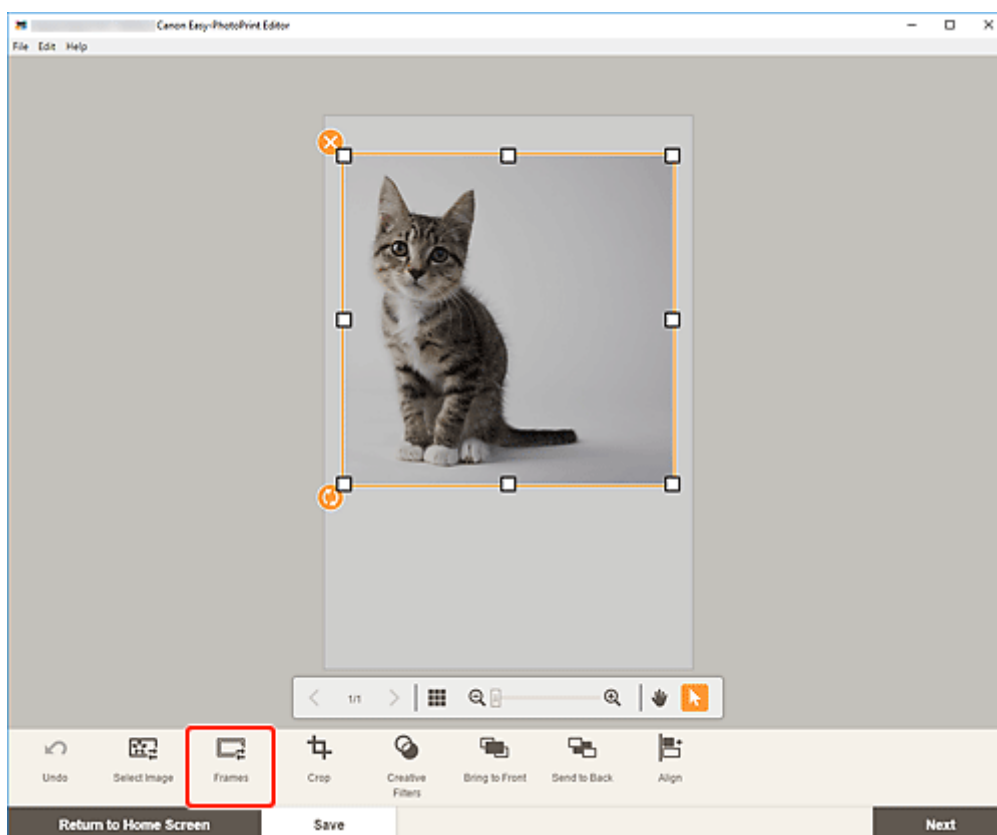

Paleta ramek pojawi się na pasku bocznym ekranu edycji elementu.

2. Z palety ramek wybierz ramkę.

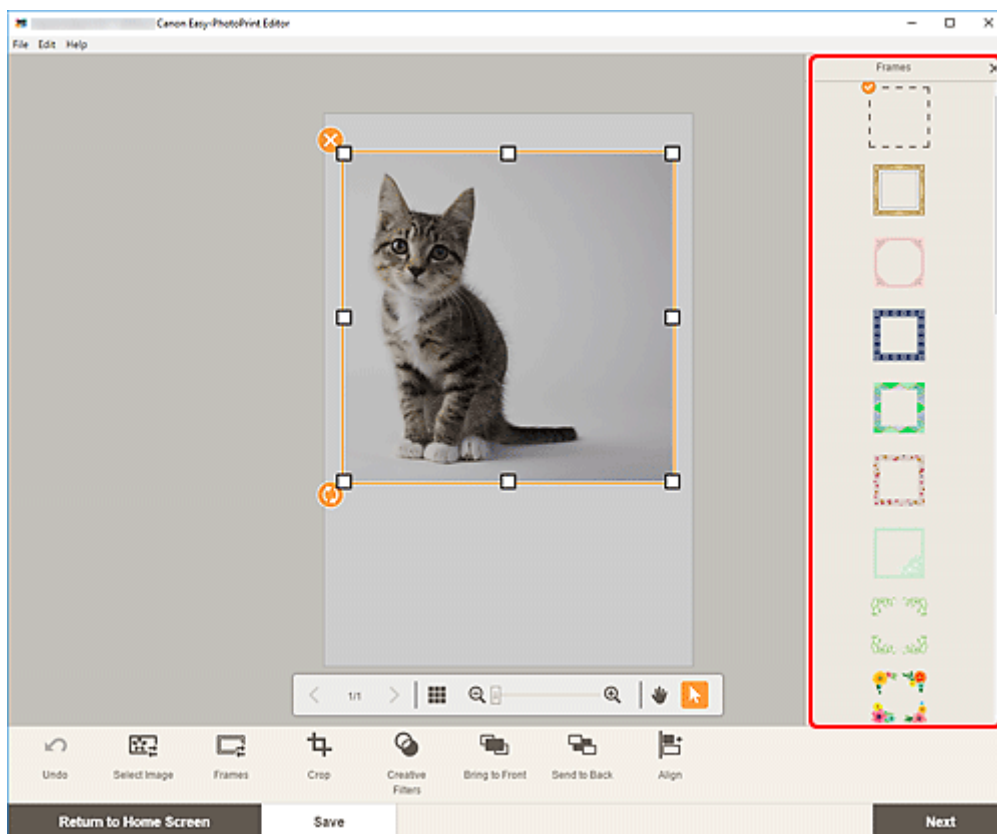

Wybrana ramka jest stosowana do obrazu.

Zmianianie kolorów tła

Na ekranie edycji elementu można zmienić kolor tła elementów na stronie.

»»» Uwaga

- Dostępne, gdy wybrany jest biały szablon w przypadku układu zdjęcia lub etykiety płyty.

1. Na ekranie edycji elementu wybierz stronę, której tło chcesz zmienić, a następnie kliknij opcję **Kolory tła (Background Colors)**.

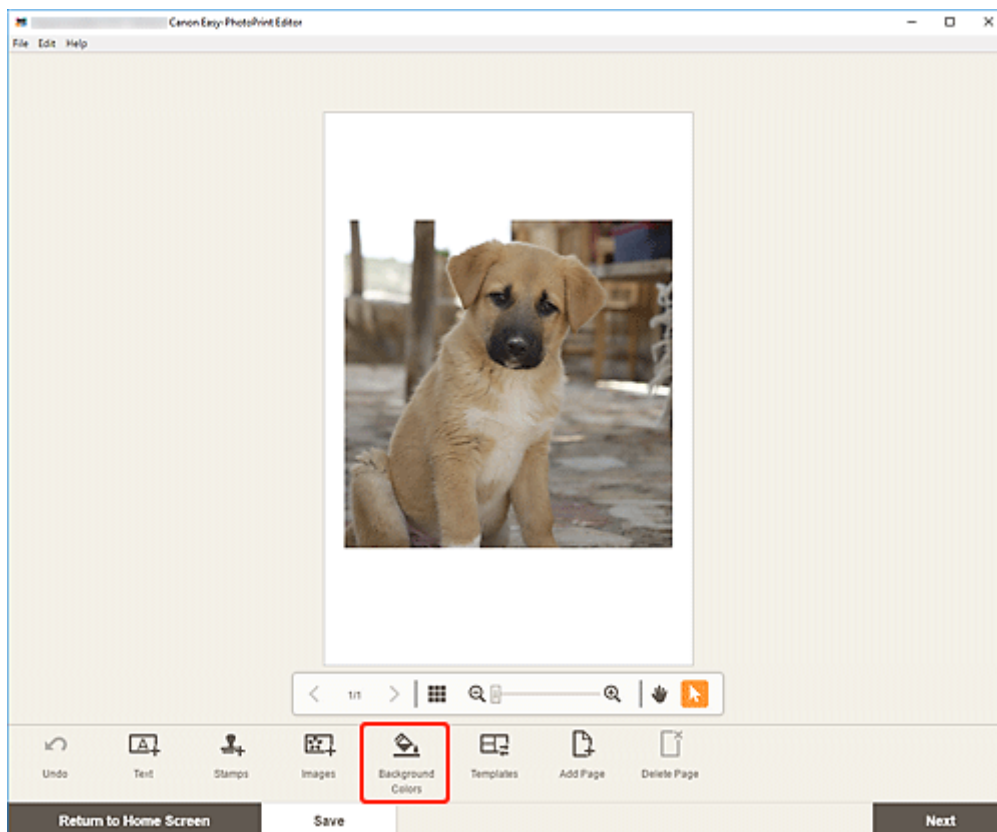

Paleta kolorów tła pojawi się na pasku bocznym ekranu edycji elementu.

2. Z palety kolorów tła wybierz kolor.

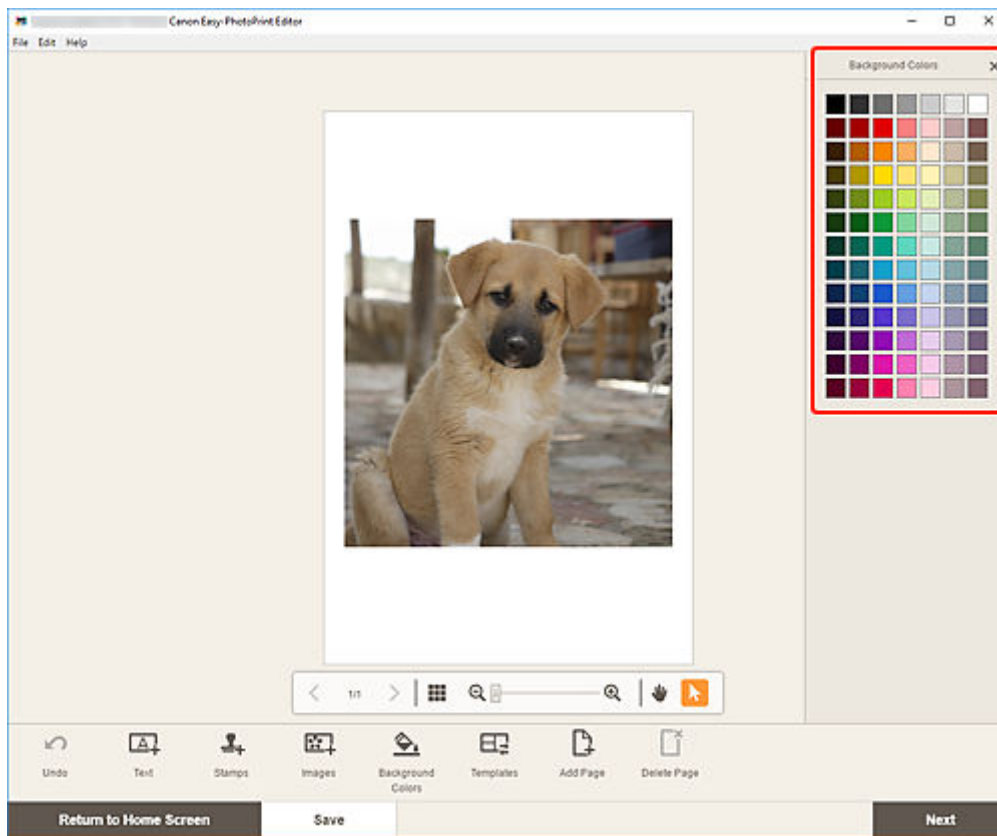

Wybrany kolor tła jest stosowany do elementu.

Zmianie szablonu

Na ekranie edycji elementu można zmienić szablon elementów.

Ważne

- W przypadku zmiany szablonu operacje edycji wykonane do tego momentu zostaną odrzucone.

1. Na ekranie edycji elementu kliknij opcję **Szablony (Templates)**.

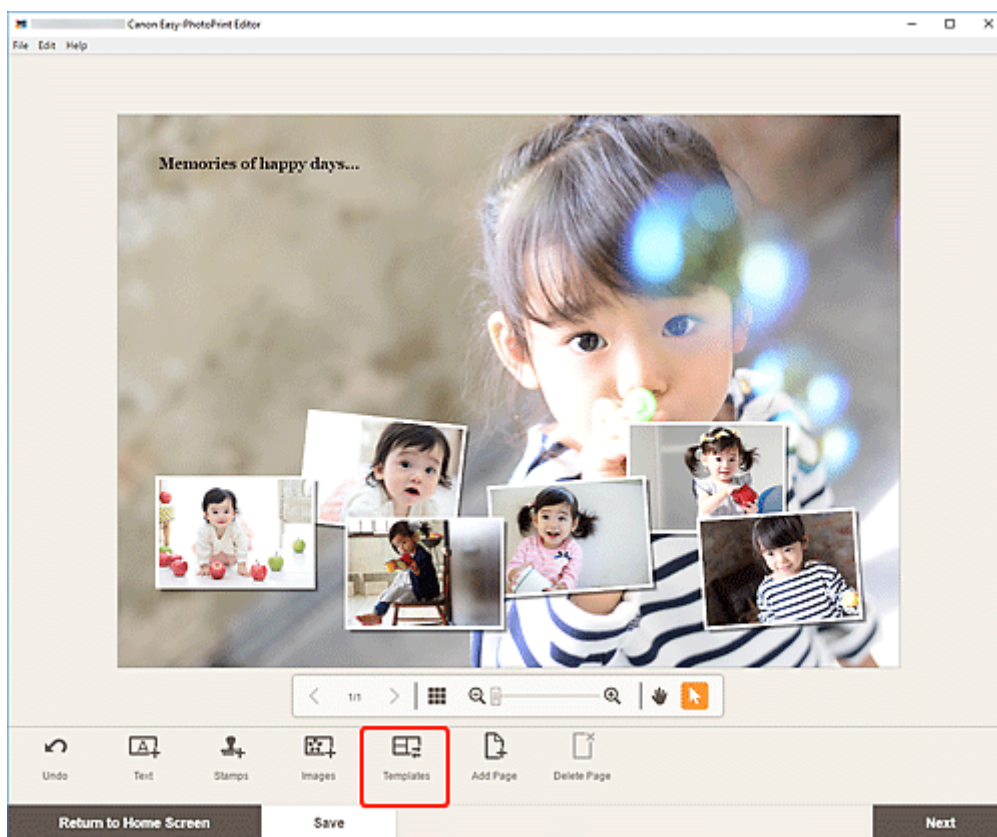

Widok zostanie przełączony do [ekranu Wybór szablonu](#).

2. Wybierz szablon, którego chcesz użyć.

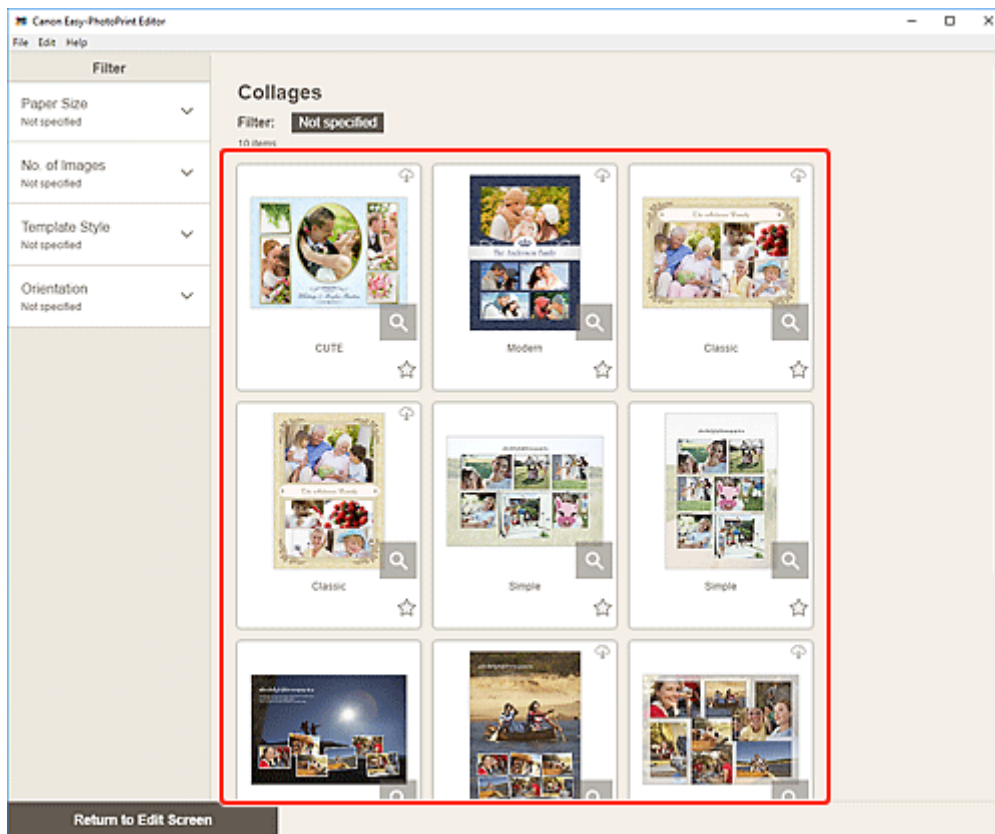

»» Uwaga

- Aby zawęzić zakres szablonów, łącząc różne kryteria, ustaw warunki, takie jak rozmiar papieru i liczba obrazów do użycia, w obszarze **Filtruj (Filter)**.

Zostanie wyświetlony [ekran Wybierz rozmiar papieru](#).

3. Wybierz rozmiar papieru i kliknij przycisk **Dalej (Next)**.

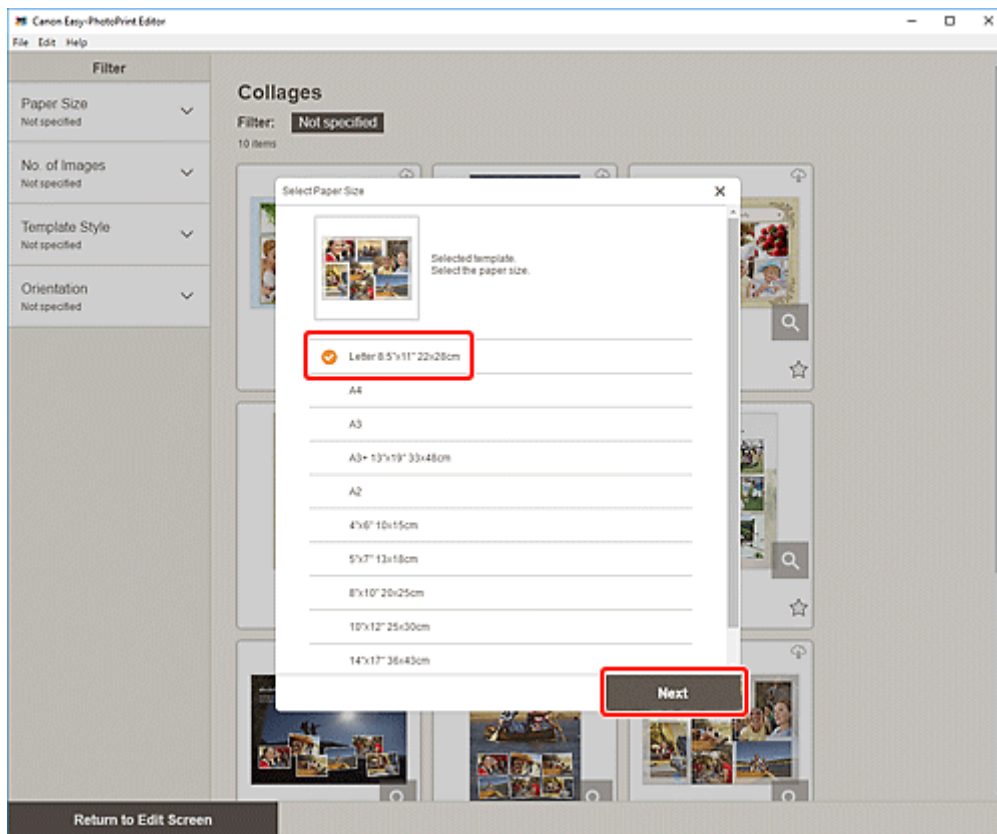

Pojawi się ekran **Zmianianie szablonu (Change Template)**.

Change Template	
Changing the template will discard any changes. Please confirm.	
Cancel	OK

Kliknij przycisk **OK**, aby zastosować wybrany szablon i przełączyć się do [ekranu edycji elementu](#).

▶▶▶ Ważne

- Jeśli szablon elementu, który składa się z co najmniej dwóch stron, zostanie zmieniony, druga i kolejne strony mogą zostać usunięte.

Dodawanie, usuwanie i zmienianie kolejności stron

Na ekranie edycji elementu można dodawać strony do elementów lub je powielać/usuwać. Można też zmieniać kolejność stron.

➔ [Dodawanie/powielanie stron](#)



➔ [Usuwanie stron](#)

➔ [Zmiana kolejności stron](#)

▶▶▶ Ważne

- Ta funkcja jest niedostępna w przypadku kalendarzy i etykiet dysków.

▶▶▶ Uwaga

- Aby wyświetlić miniatury stron w elemencie, kliknij opcję  (Widok listy miniatur) na ekranie edycji elementu.
- Aby wyświetlić podgląd elementu strona po stronie, kliknij opcję  (Widok pojedynczego obrazu) na ekranie edycji elementu.

Dodawanie/powielanie stron

Można dodawać strony o tym samym układzie, co strona wyświetlana w obszarze stron/edycji elementu. W widoku listy miniatur można też powielić wybraną stronę.

W przypadku wyświetlania elementu w widoku pojedynczego obrazu:

1. Wybierz stronę na ekranie edycji elementu, a następnie kliknij opcję **Dodaj stronę (Add Page)**.

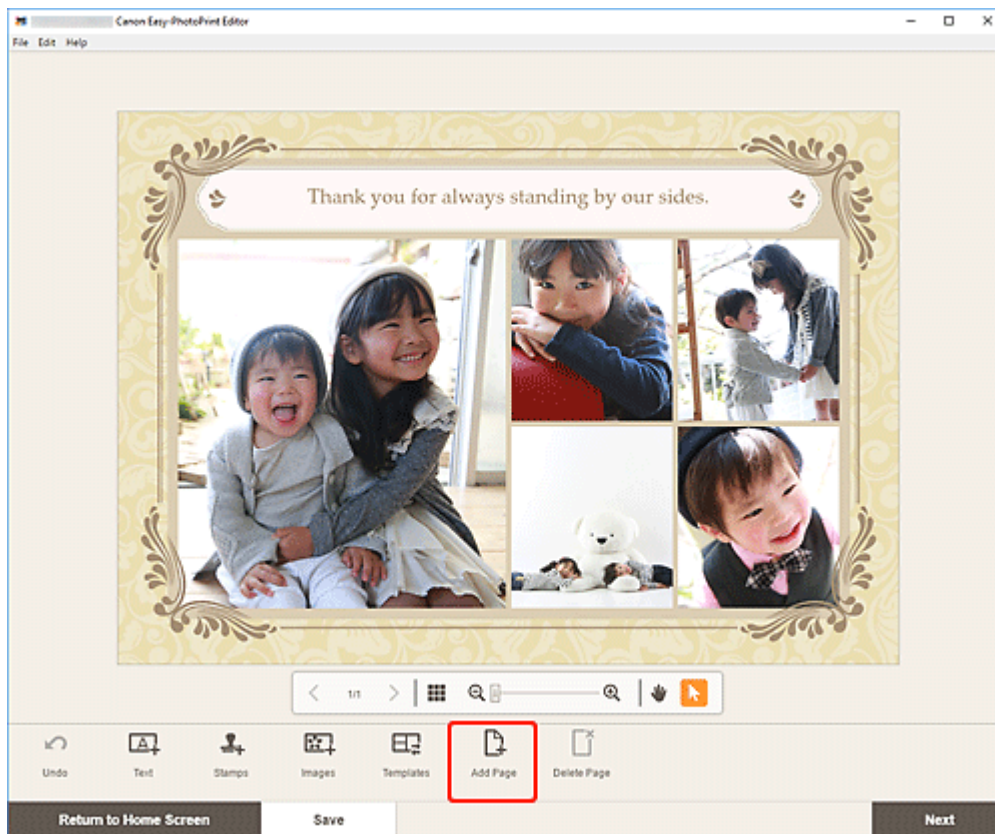

Za wybraną stroną zostanie wstawiona nowa strona.

W przypadku wyświetlania elementu w widoku listy miniatur:

1. Wybierz stronę na ekranie edycji elementu, a następnie kliknij opcję **Dodaj stronę (Add Page)** lub **Powiel stronę (Duplicate Page)**.

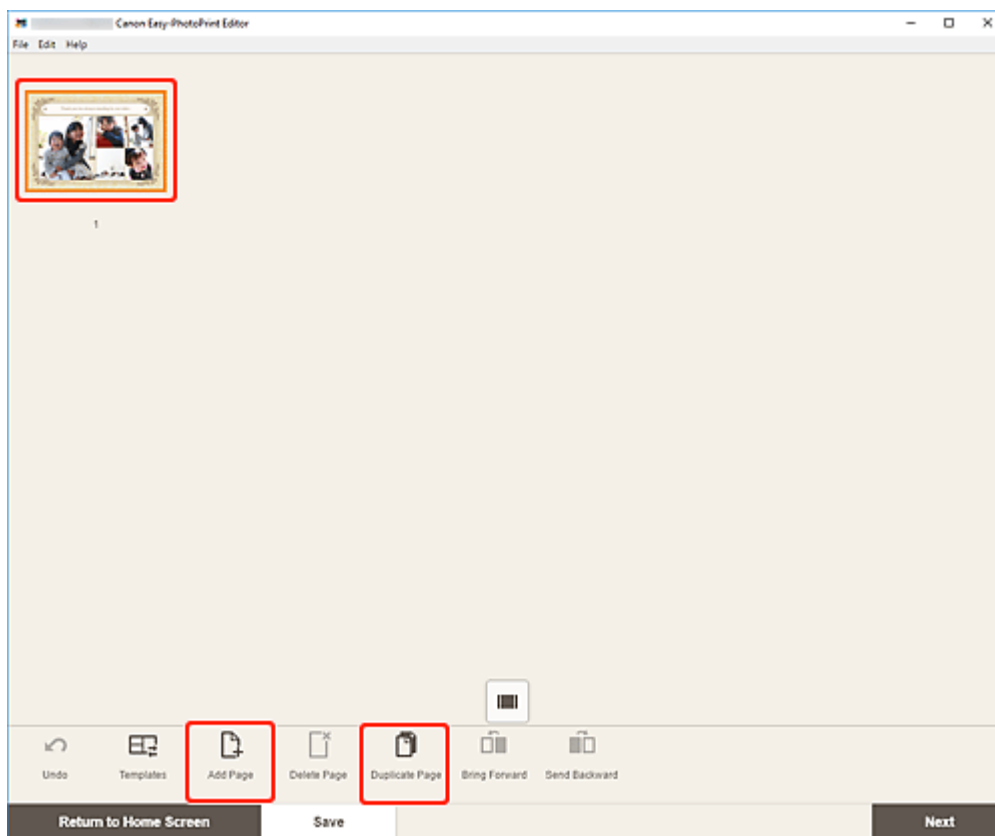

Nowa lub powielona strona zostanie wstawiona za wybraną stroną.

Usuwanie stron

Usuń niepotrzebne strony wyświetlane w obszarze stron/wyświetlania obrazu.

»» Uwaga

- Strony można usuwać tylko wtedy, gdy jest ich kilka.

W przypadku wyświetlania elementu w widoku pojedynczego obrazu:

1. Wybierz stronę na ekranie edycji elementu, a następnie kliknij opcję **Usuwanie strony (Delete Page)**.

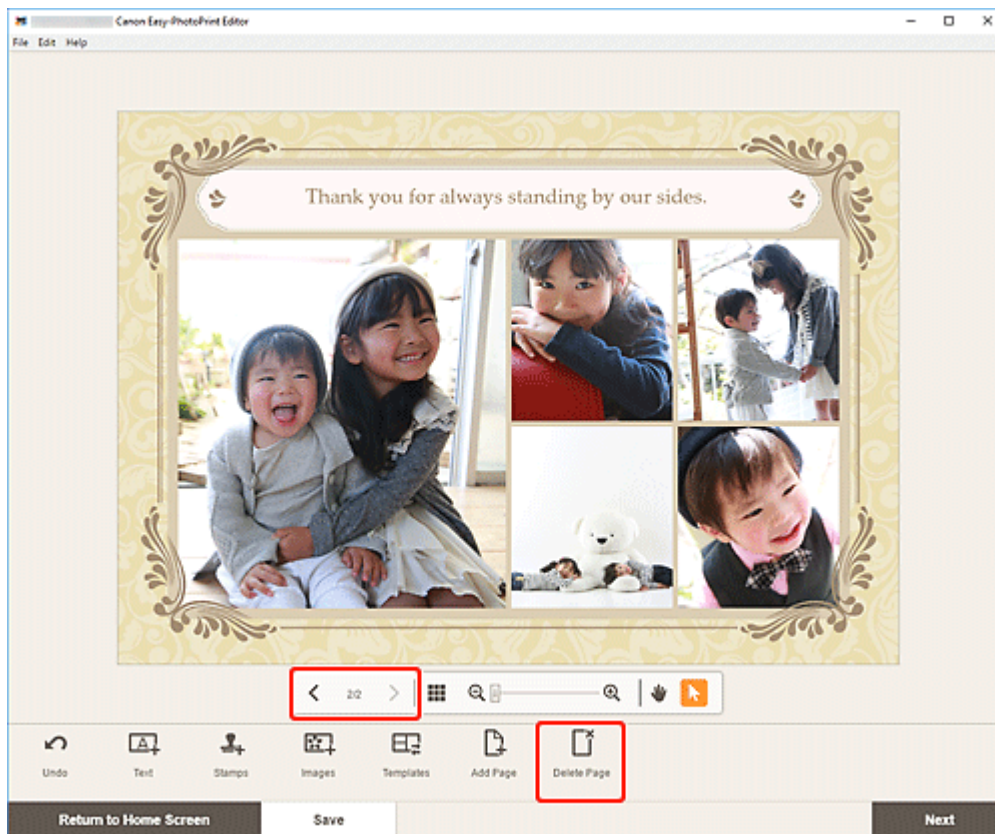

Pojawi się ekran **Usuwanie strony (Delete Page)**. Kliknij przycisk **OK**, aby usunąć wybraną stronę.

W przypadku wyświetlenia elementu w widoku listy miniatur:

1. Wybierz stronę na ekranie edycji elementu, a następnie kliknij opcję **Usuwanie strony (Delete Page)**.

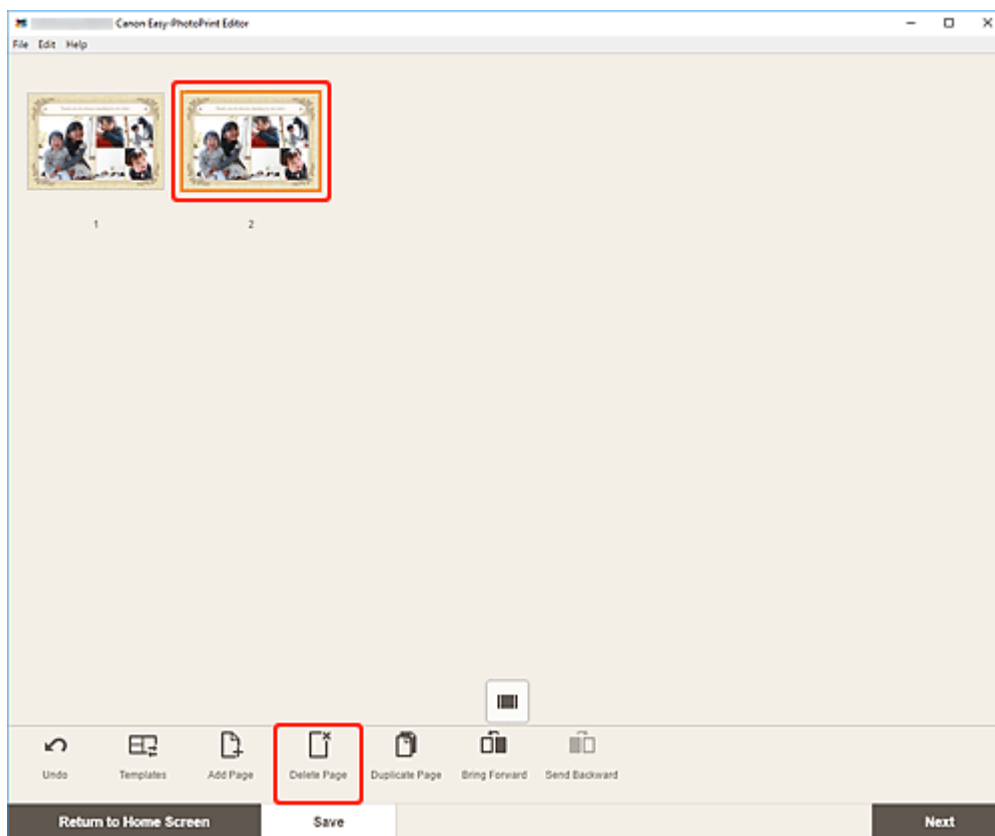

Pojawi się ekran **Usuwanie strony (Delete Page)**. Kliknij przycisk **OK**, aby usunąć wybraną stronę.

Zmiana kolejności stron

Aby zmienić kolejność stron, wyświetl element w widoku listy miniatur na ekranie edycji elementu.

1. Wybierz stronę na ekranie edycji elementu, a następnie kliknij opcję **Przesuń do przodu (Bring Forward)** lub **Przesuń do tyłu (Send Backward)**.

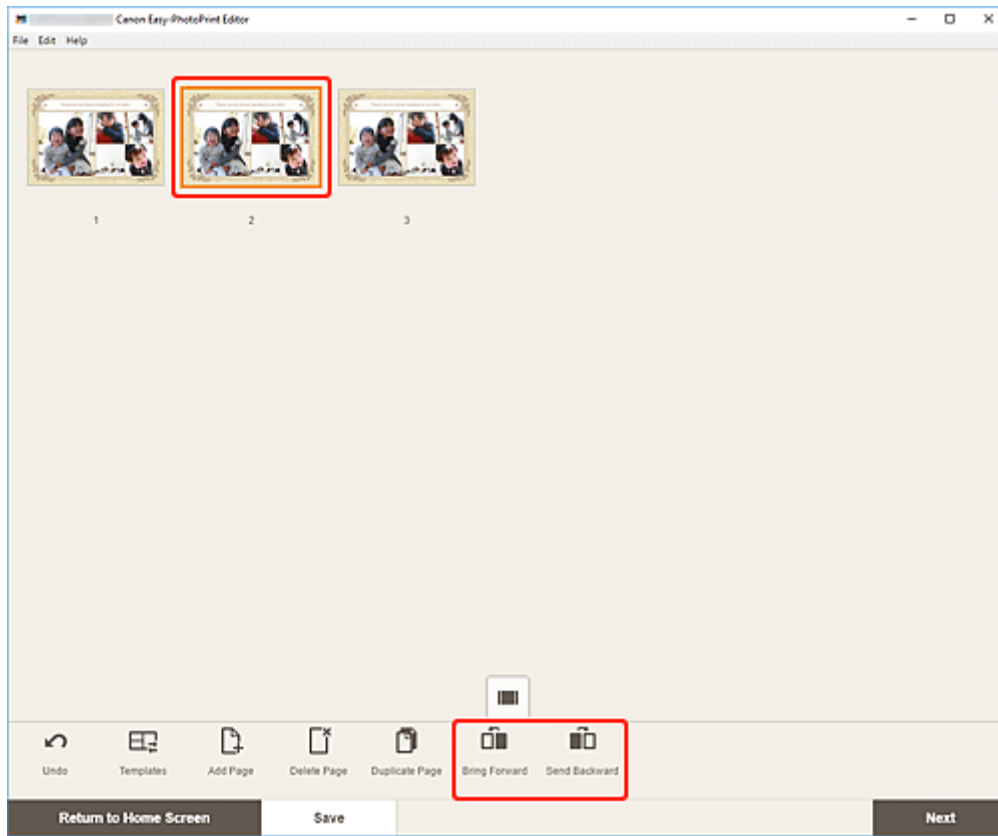

Ekran programu Easy-PhotoPrint Editor

➤ Ekran główny

- Ekran Nowy
 - Ekran Szczegóły szablonu (omawiane)
- Ekran Twoje elementy
 - Ekran Szczegóły elementu
- Ekran Ulubione
 - Ekran Szczegóły szablonu (ulubione)

➤ Ekran Wybierz szablon

- Ekran Szczegóły szablonu (wybór szablonu)
- Ekran Lokalizacje importu
 - Ekran wyboru danych (usługa w chmurze)

➤ Ekran Niestandardowy rozmiar ramki

➤ Ekran Wybierz rozmiar papieru

➤ Ekran Lokalizacje zdjęć

- Ekran wyboru fotografii (usługa w chmurze)

➤ Ekran edycji elementu

- Ekran Edycja elementu (widok listy miniatur)
- Ekran Ustawienia kalendarza
- Ekran Zakres stron (etykiety dysków)
- Ekran Ustawienia zaawansowane (wizytówki, naklejki i fotografie identyfikacyjne)

➤ Ekran Ustawienia drukowania (Windows)

➤ Ekran Ustawienia drukowania (macOS)

➤ Lista Rozmiar papieru

Ekran główny

To jest ekran główny programu Easy-PhotoPrint Editor.

Można wybrać element do utworzenia lub przejrzeć zapisane elementy, ulubione, powiadomienia, polecane szablony i inne informacje.

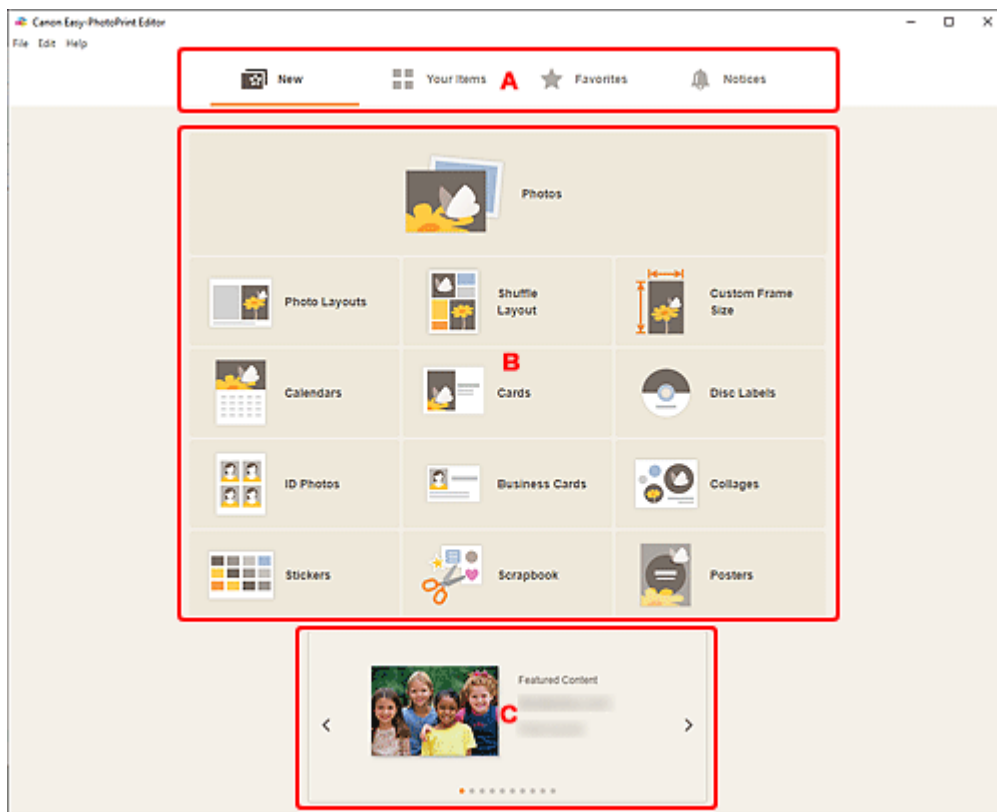

- ➔ [A: Obszar menu](#)
- ➔ [B: Obszar wyświetlania/operacji](#)
- ➔ [C: Omawiane szablony](#)

A: Obszar menu

Wyświetla kategorie funkcji dostępnych w programie Easy-PhotoPrint Editor. Po kliknięciu menu zawartość obszaru wyświetlania/operacji odpowiednio się zmieni.



Nowy (New)

Kliknij tę opcję, aby tworzyć elementy.

Kliknięcie spowoduje przełączenie widoku do [ekranu Nowy](#).



Twoje elementy (Your Items)

Widoczna jest na nim lista zapisanych elementów. Kliknij tę opcję aby edytować elementy, kopiować i edytować elementy, a także wykonywać inne czynności.

Kliknięcie spowoduje przełączenie widoku do [ekranu Twoje elementy](#).



Ulubione (Favorites)

Wyświetla listę szablonów zapisanych jako ulubione.

Kliknij, aby przełączyć się do [ekranu Ulubione](#).



Powiadomienia (Notices)

Sprawdź powiadomienia dotyczące obsługi serwera.

W celu wyświetlenia nowych powiadomień należy kliknąć ikonę



Kliknij, aby przełączyć się do ekranu **Powiadomienia (Notices)**.

B: Obszar wyświetlania/operacji

Umożliwia rozpoczęcie drukowania fotografii lub tworzenia nowych elementów.

Można także tworzyć elementy na podstawie zapisanych elementów lub szablonów zapisanych jako ulubione.

Są również wyświetlane powiadomienia i inne informacje.

C: Omawiane szablony

Te elementy są wyświetlane tylko na [ekranie Nowy](#).

Wyświetla polecane szablony.

Ekran Nowy

Można wybrać element do utworzenia lub przejrzeć polecane szablony.

W obszarze menu na ekranie głównym kliknij opcję **Nowy (New)**, aby przełączyć do ekranu **Nowy (New)**.

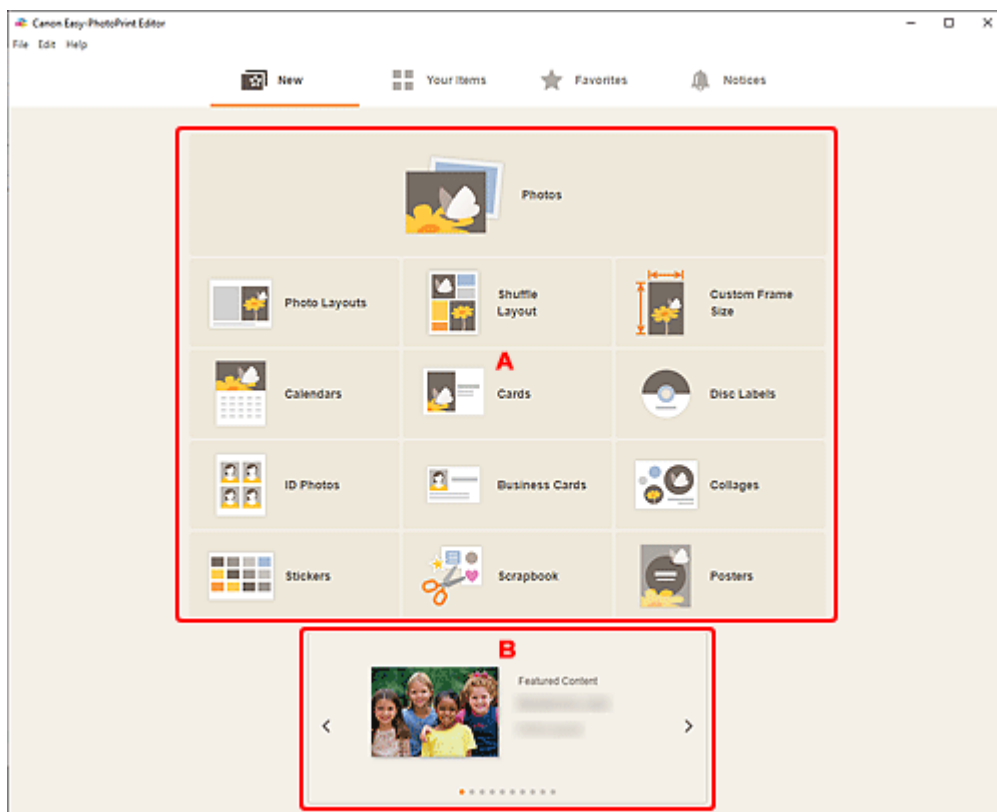

➔ [A: Przyciski tworzenia nowego elementu](#)

➔ [B: Omawiane szablony](#)

A: Przyciski tworzenia nowego elementu

Wyświetla listę rodzajów elementów, jakie można tworzyć.

Kliknij opcję **Zdjęcia (Photos)**, aby przełączyć się do [ekranu Lokalizacje zdjęć](#) w celu wydrukowania fotografii.

Kliknij opcję **Niestandardowy rozmiar ramki (Custom Frame Size)**, aby włączyć opcję [Niestandardowy rozmiar ramki](#) i przejść do drukowania z określeniem rozmiaru zdjęcia.

Kliknij przycisk inny niż **Zdjęcia (Photos)** lub **Niestandardowy rozmiar ramki (Custom Frame Size)**, aby włączyć ekran [Wybór szablonu](#) i tworzyć pozycje.

B: Omawiane szablony

Przedstawia polecane szablony.

Gdy komputer jest połączony z Internetem, pojawią się także proponowane szablony dla okazjonalnych działań i wydarzeń.

Kliknij szablon, aby wyświetlić [ekran Szczegóły szablonu \(omawiane\)](#), na którym możesz rozpocząć tworzenie elementu lub zapisać szablon jako ulubiony.

 **(Wstecz/Dalej)**

Kliknij, aby wyświetlić poprzedni lub następny szablon.

Ekran Szczegóły szablonu (omawiane)

Można wyświetlić podgląd szablonu i jego typu, a następnie w razie potrzeby utworzyć element.

Kliknij omawiany szablon na ekranie **Nowy (New)**, aby wyświetlić ekran **Szczegóły szablonu (Template Details)**.

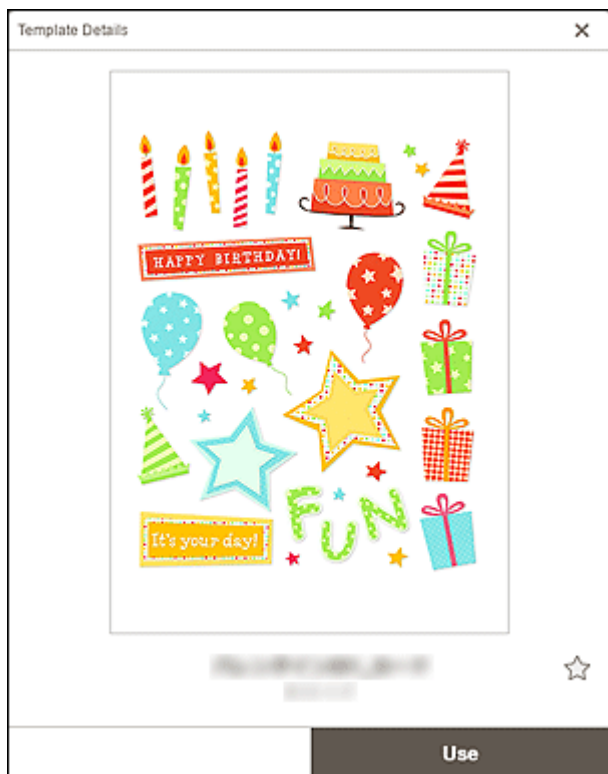

☆ ★ (bez etykiety/ulubiony)

Kliknij ikonę ☆ (bez etykiety), aby zmienić ją w ikonę ★ (ulubiony). Szablon zostanie zapisany jako ulubiony. Zapisane szablony można przeglądać na [ekranie Ulubione](#), na którym można też rozpocząć tworzenie elementów.

Aby usunąć szablon z ulubionych, kliknij ikonę ★, aby zmienić ją w ikonę ☆ (bez etykiety).

Użyj (Use)

Umożliwia rozpoczęcie tworzenia elementu.

Kliknij, aby wyświetlić [ekran Wybierz rozmiar papieru](#).

Ekran Twoje elementy

Widoczna jest na nim lista zapisanych elementów.

Umożliwia edytowanie elementów lub ich kopiowanie i edytowanie.

W obszarze menu na ekranie głównym kliknij opcję **Twoje elementy (Your Items)**, aby przełączyć do ekranu **Twoje elementy (Your Items)**.

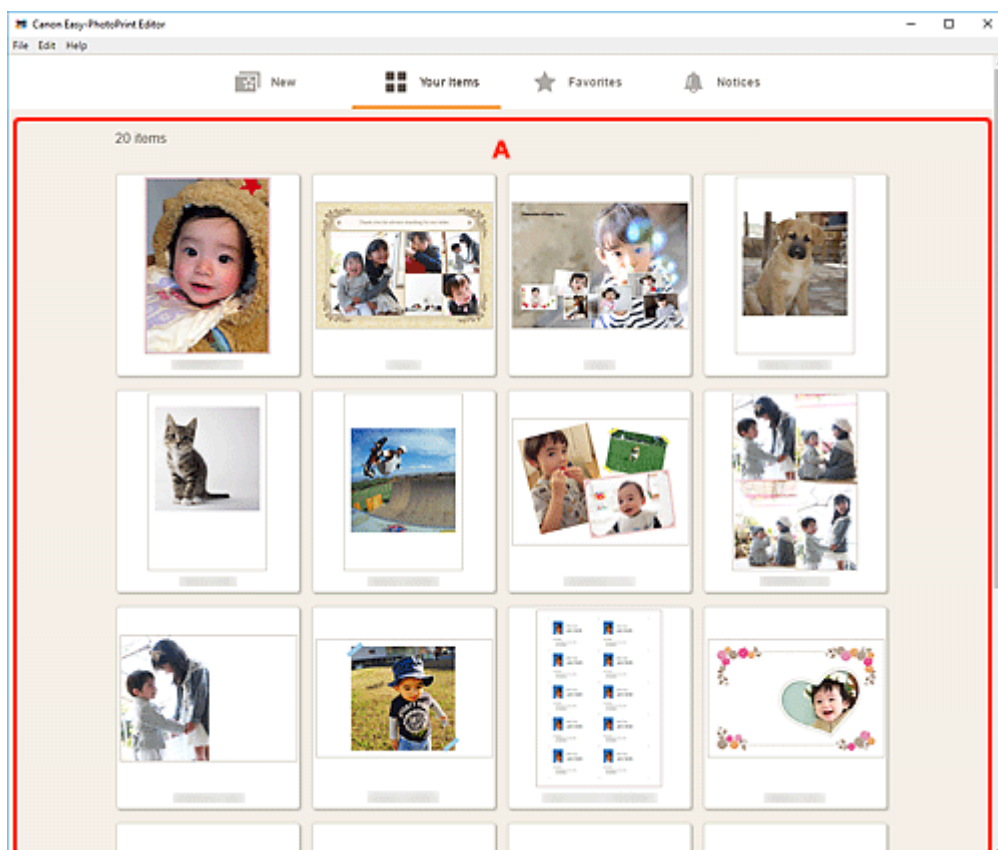

A: Obszar Lista elementów

Widoczna jest na nim lista zapisanych elementów.

Kliknij element, aby wyświetlić [ekran Szczegóły elementu](#).

Ekran Szczegóły elementu

Umożliwia wyświetlenie zapisanego elementu, a następnie edytowanie lub kopiowanie i edytowanie go, a także wykonywanie innych czynności.

Kliknij element na ekranie **Twoje elementy (Your Items)**, aby wyświetlić ekran **Szczegóły elementu (Item Details)**.

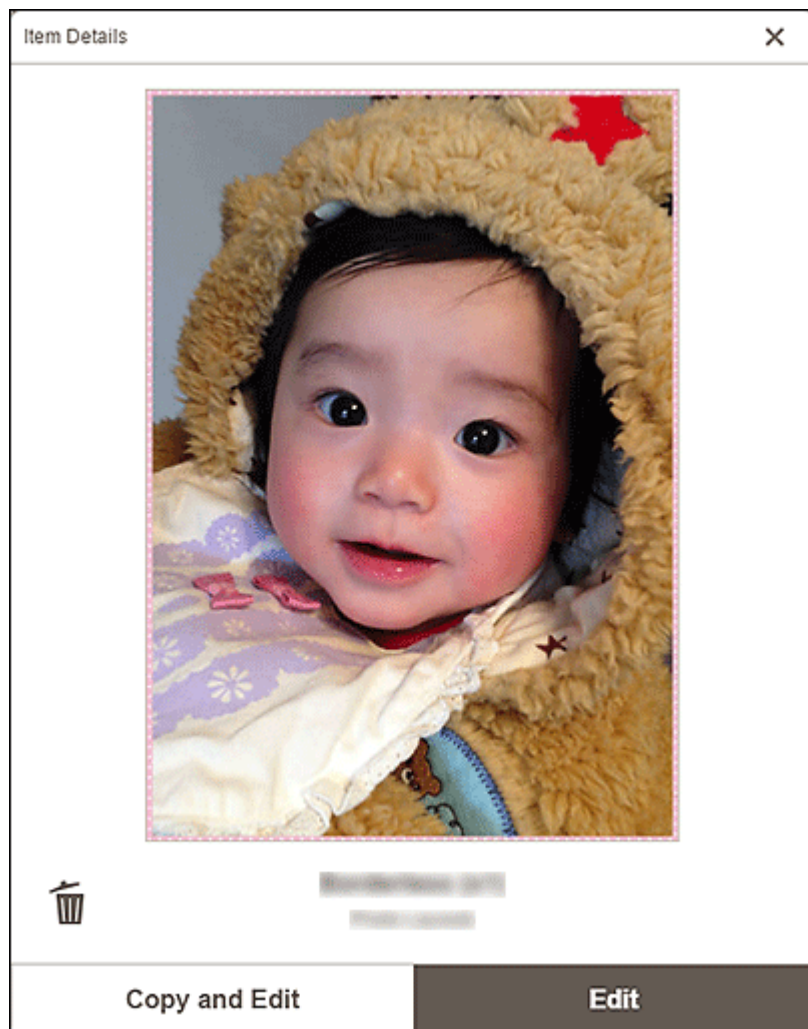

(Usuń)

Kliknij, aby wyświetlić ekran **Usuwanie elementu (Delete Item)**.

Delete Item	
Delete selected item. Please confirm.	
Cancel	OK

Kliknij przycisk **OK**, aby usunąć element.

Kopij i edytuj (Copy and Edit)

Zapisany element można kopiować i edytować.

Kliknij, aby przełączyć się do [ekranu edycji elementu](#).

Edytuj (Edit)

Zapisany element można edytować.

Kliknij, aby przełączyć się do [ekranu edycji elementu](#).

Ekran Ulubione

Wyświetla listę szablonów zapisanych jako ulubione.

Umożliwia rozpoczęcie tworzenia elementów lub usuwanie szablonów z ulubionych.

W obszarze menu na ekranie głównym kliknij opcję **Ulubione (Favorites)**, aby przełączyć do ekranu **Ulubione (Favorites)**.

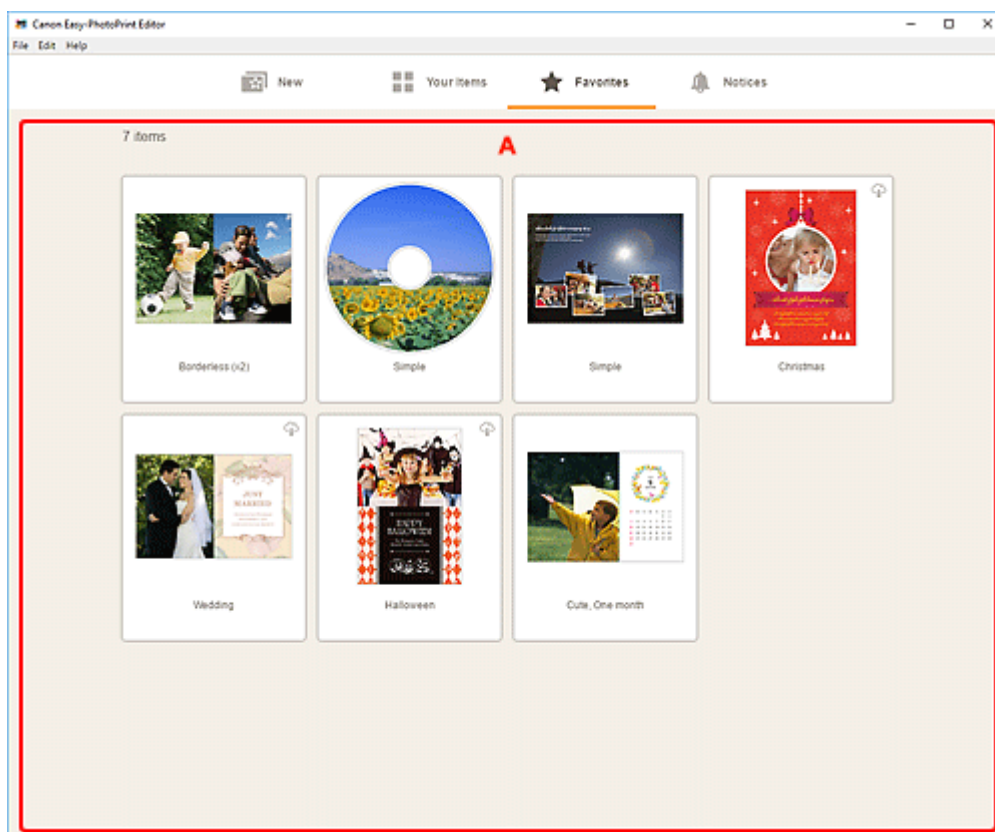

A: Obszar Lista ulubionych

Wyświetla listę szablonów zapisanych jako ulubione.

Kliknij szablon, aby wyświetlić [ekran Szczegóły szablonu \(ulubione\)](#).

Ekran Szczegóły szablonu (ulubione)

Umożliwia wyświetlanie podglądu szablonów zapisanych jako ulubionych, tworzenie elementów i usuwanie szablonów z ulubionych.

Kliknij szablon na ekranie **Ulubione (Favorites)**, aby wyświetlić ekran **Szczegóły szablonu (Template Details)**.



Usuń z ulubionych (Remove from Favorites)

Kliknij, aby wyświetlić ekran **Usuń z ulubionych (Remove from Favorites)**.



Kliknij przycisk **OK**, aby usunąć element z ulubionych.

Użyj (Use)

Umożliwia rozpoczęcie tworzenia elementu.

Kliknij, aby wyświetlić [ekran Wybierz rozmiar papieru](#).

Ekran Wybierz szablon

Widoczna jest na nim lista szablonów dostępnych dla elementów. W przypadku plakatów możesz także wybierać elementy wyeksportowane z PosterArtist.

Przejdź do ekranu Wybór szablonu, wykonując jedną z poniższych czynności.

- Wybierz typ elementu na ekranie głównym
- Kliknij opcję **Szablony (Templates)** na ekranie edycji elementu

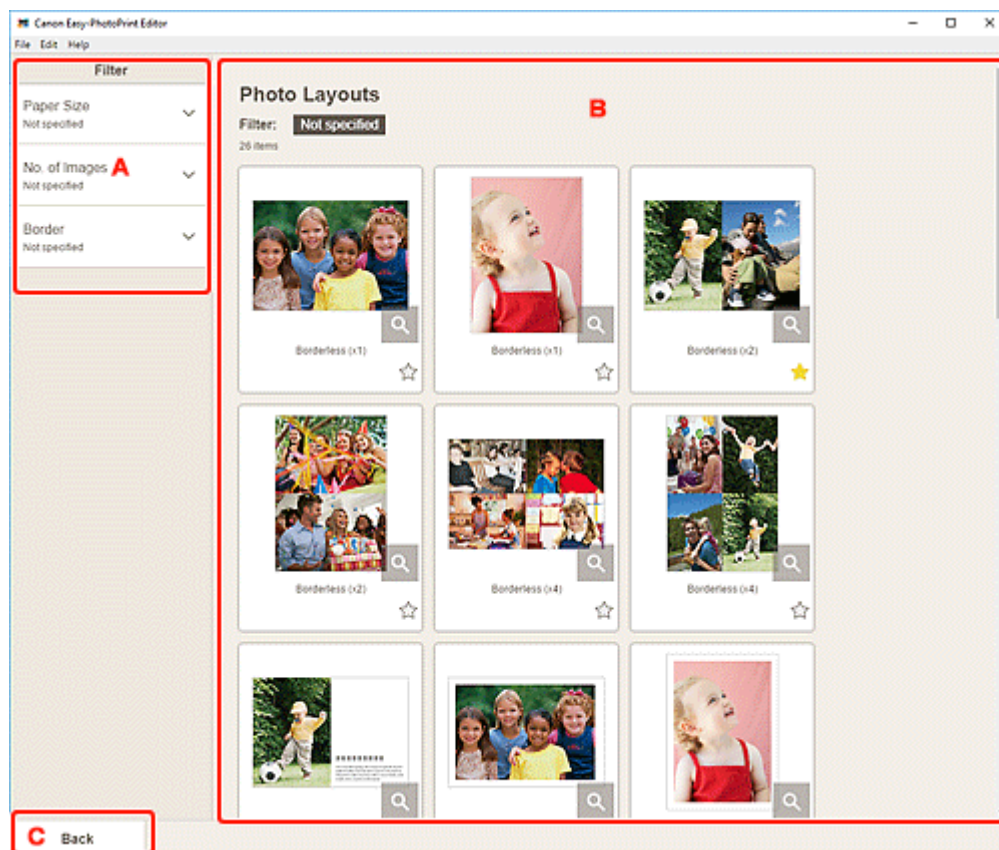

- ➔ [A: Filtr](#)
- ➔ [B: Obszar szablonów](#)
- ➔ [C: Wstecz/Wrót do ekranu edycji](#)

A: Filtr (Filter)

Połącz różne kryteria, aby zawęzić zakres szablonów.

Kliknij ikonę  (strzałka w dół) dla każdego kryterium, a następnie wybierz filtr do zastosowania. Odfiltrowane szablony pojawią się w obszarze Szablony.

»»» Uwaga

- Wyświetlane filtry zmieniają się w zależności od elementu.

B: Obszar szablonów

Umożliwia wyświetlanie listy szablonów. Wybierz szablon lub zapisz szablon jako ulubione.

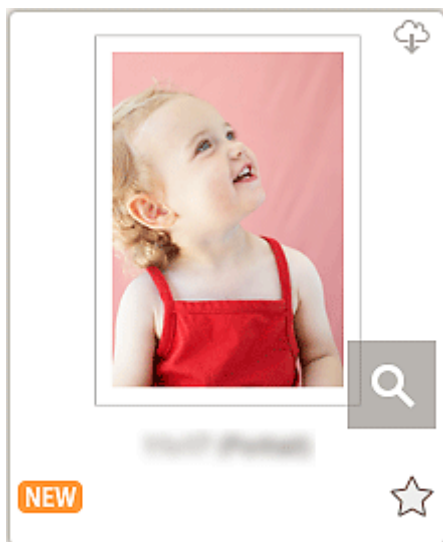

Miniatury

Umożliwia wyświetlanie miniatur szablonów.

Kliknij, aby wyświetlić [ekran Wybierz rozmiar papieru](#).



(do pobrania)

Wskazuje szablon, który można pobrać z Internetu.



(Szczegóły)

Wyświetla [ekran Szczegóły szablonu \(wybór szablonu\)](#).





(Nowy)

Wskazuje nowy szablon.



(bez etykiety/ulubiony)

Kliknij ikonę  (bez etykiety), aby zmienić ją w ikonę  (ulubiony). Szablon zostanie zapisany jako ulubiony. Zapisane szablony można przeglądać na [ekranie Ulubione](#), na którym można też rozpocząć tworzenie elementów.

Aby usunąć szablon z ulubionych, kliknij ikonę , aby zmienić ją w ikonę  (bez etykiety).



Lista zgodnych drukarek (List of Compatible Printers)

Wyświetla listę modeli, które obsługują właściwą pozycję.

Tylko obsługiwane modele mogą drukować etykiety płyt oraz zdjęcia do dowodu tożsamości. Przed rozpoczęciem tworzenia pozycji, sprawdź drukarkę.

»»» Uwaga

- Widoczne tylko dla etykiet płyt oraz zdjęć do dowodu tożsamości.

Importuj z PosterArtist (Import from PosterArtist)

Wyświetla [ekran lokalizacji importu](#) i można wybrać element wyeksportowany z PosterArtist.

»»» Uwaga

- Ta opcja pojawia się tylko dla plakatów.

C: Wstecz (Back)/Wróć do ekranu edycji (Return to Edit Screen)

Powrót do poprzedniego ekranu.



Ekran Szczegóły szablonu (wybór szablonu)

Można wyświetlić podgląd szablonu i jego typu, a następnie zapisać go jako ulubiony.

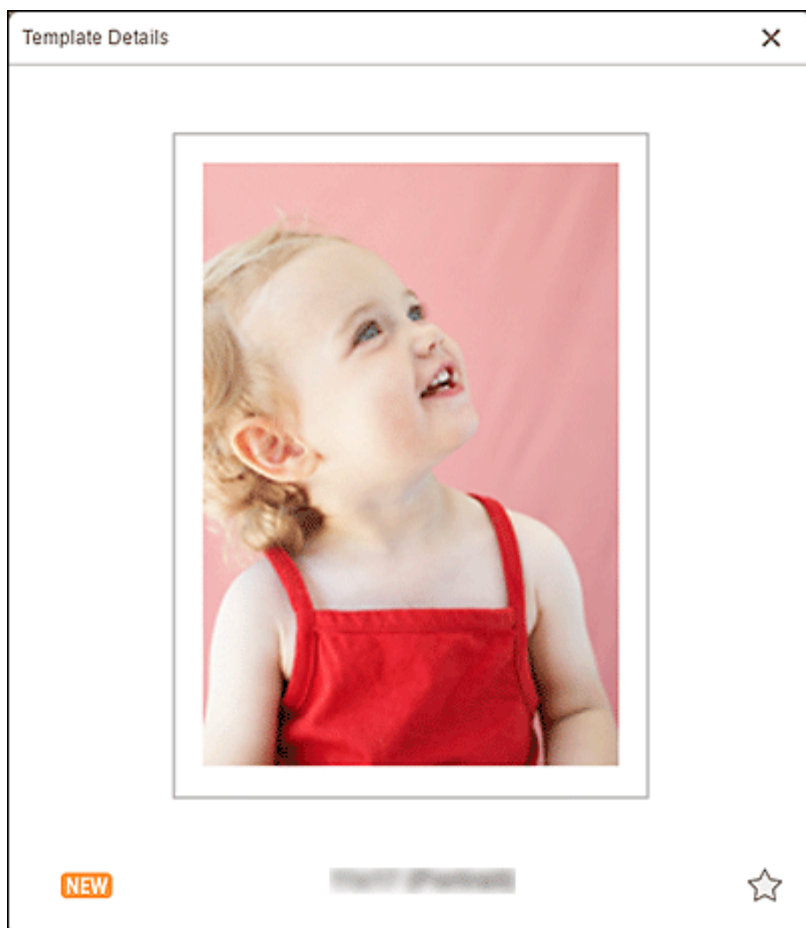
Na ekranie Wybór szablonu kliknij opcję  (Szczegóły), aby wyświetlić ekran **Szczegóły szablonu (Template Details)**.



  (bez etykiety/ulubiony)

Kliknij ikonę  (bez etykiety), aby zmienić ją w ikonę  (ulubiony). Szablon zostanie zapisany jako ulubiony. Zapisane szablony można przeglądać na [ekranie Ulubione](#), na którym można też rozpocząć tworzenie elementów.

Aby usunąć szablon z ulubionych, kliknij ikonę , aby zmienić ją w ikonę  (bez etykiety).

Ekran Lokalizacje importu

Wybierz źródło importu danych eksportu PosterArtist.

Na ekranie Wybór szablonu kliknij opcję **Importuj z PosterArtist (Import from PosterArtist)**, aby przejść do ekranu **Lokalizacje importu (Import Locations)**.

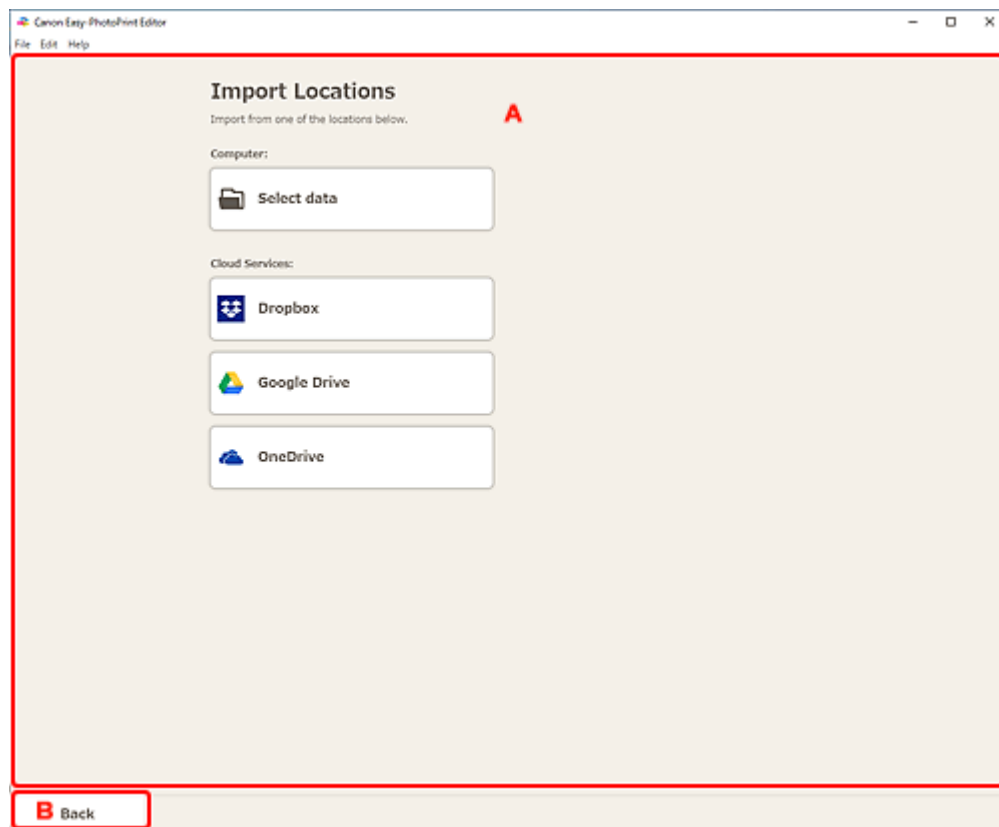

➔ [A: Obszar Lokalizacje importu](#)

➔ [B: Wstecz](#)

A: Obszar Lokalizacje importu (Import Locations)

Wybierz źródło importu danych PosterArtist, które chcesz edytować lub wydrukować.

Komputer (Computer)

Kliknij opcję **Wybierz dane (Select data)**, aby wyświetlić ekran **Wybierz dane (Select Data)**.

Wybierz dane do użycia, a następnie kliknij opcję **Otwórz (Open)**.

Usł. chmury (Cloud Services)

Kliknij usługę w chmurze, aby uruchomić przeglądarkę internetową i wyświetlić ekran uwierzytelniania usługi w chmurze.

Nawiąż połączenie z usługą w chmurze, aby wyświetlić [ekran wyboru danych \(usługa w chmurze\)](#).

»»» Uwaga

- W systemie Windows 7 usługi w chmurze są niedostępne.
- Wyświetlane usługi w chmurze zmieniają się w zależności od kraju lub regionu.

- Do korzystania z usługi w chmurze niezbędne jest połączenie internetowe. Należy pamiętać o opłatach za połączenia.
- Aby korzystać z usługi w chmurze, należy najpierw wykonać czynności przygotowawcze, np. założyć konto.
- Aby rozłączyć się z usługami w chmurze, w menu **Pomoc (Help)** na ekranie głównym kliknij kolejno opcje **Usługi chmurowe (Cloud Services) > Odłączanie (Disconnect)**. Kliknij przycisk **OK** na ekranie **Odłączanie (Disconnect)**, aby rozłączyć się ze wszystkimi usługami w chmurze.
- Aby połączyć się z usługą w chmurze przy użyciu innego konta, rozłącz się z nią, a następnie połącz ponownie.

B: Wstecz (Back)

Powrót do poprzedniego ekranu.

Ekran wyboru danych (usługa w chmurze)

Wybierz dane elementu, które chcesz wydrukować.

Wybierz usługę w chmurze na ekranie **Lokalizacje importu (Import Locations)**, a następnie nawiąż połączenie z usługą w chmurze, aby przejść do ekranu wyboru danych.

»»» Uwaga

- Postępuj zgodnie z instrukcjami wyświetlanymi na ekranie, aby przeprowadzić uwierzytelnianie w usłudze w chmurze.

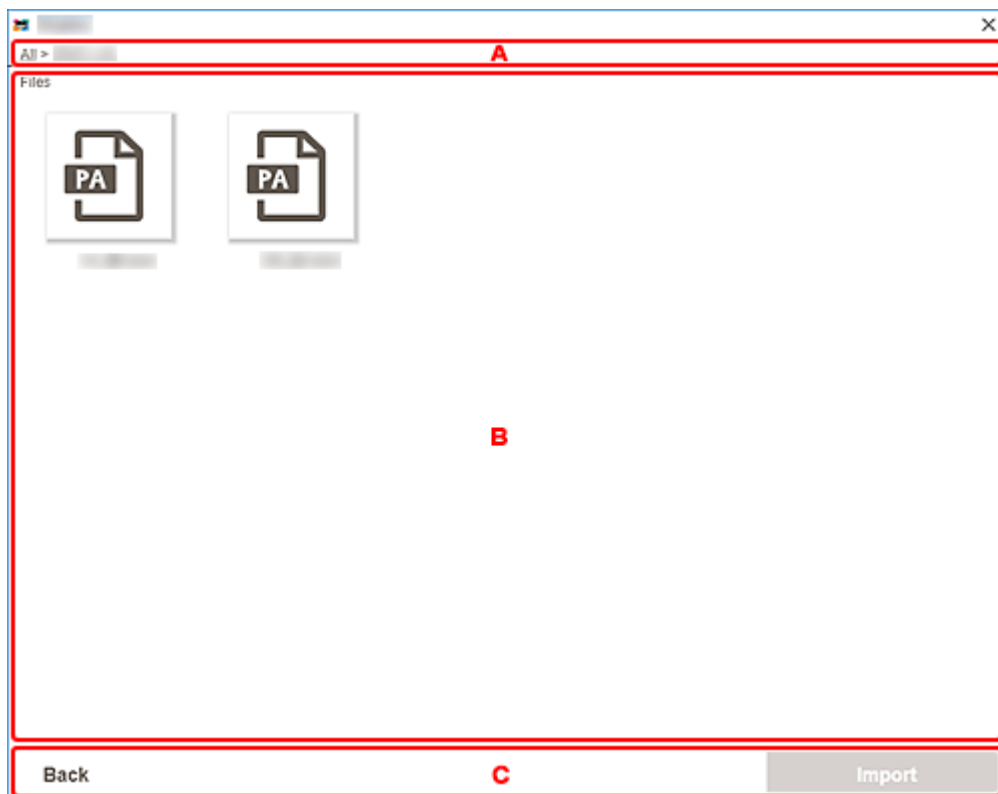

➔ [A: Obszar nawigacji](#)

➔ [B: Obszar danych elementów](#)

➔ [C: Wstecz/Importuj](#)

A: Obszar nawigacji

Wyświetla hierarchię folderu.

B: Obszar danych elementów

Wybierz dane elementu, które chcesz wydrukować.

Jeśli są dostępne foldery, kliknij jeden z nich, a następnie wybierz dane elementu na wyświetlonym ekranie.

»» Uwaga

- Na wybranych danych elementu pojawia się symbol  (znacznik).

C: Wstecz (Back)/Importuj (Import)

Wstecz (Back)

Wróć do ekranu **Lokalizacje importu (Import Locations)**.

Importuj (Import)

Widok zostanie przełączony do [ekranu edycji elementu](#).

Ekran Niestandardowy rozmiar ramki

Określ rozmiar zdjęcia, które chcesz wydrukować.

Przełącz się na ekran **Niestandardowy rozmiar ramki (Custom Frame Size)**, używając jednej z poniższych operacji.

- Kliknij opcję **Niestandardowy rozmiar ramki (Custom Frame Size)** na ekranie głównym
- Podczas edycji niestandardowego rozmiaru ramki na ekranie edycji elementu kliknij opcję **Zaawans... (Advanced...)**.

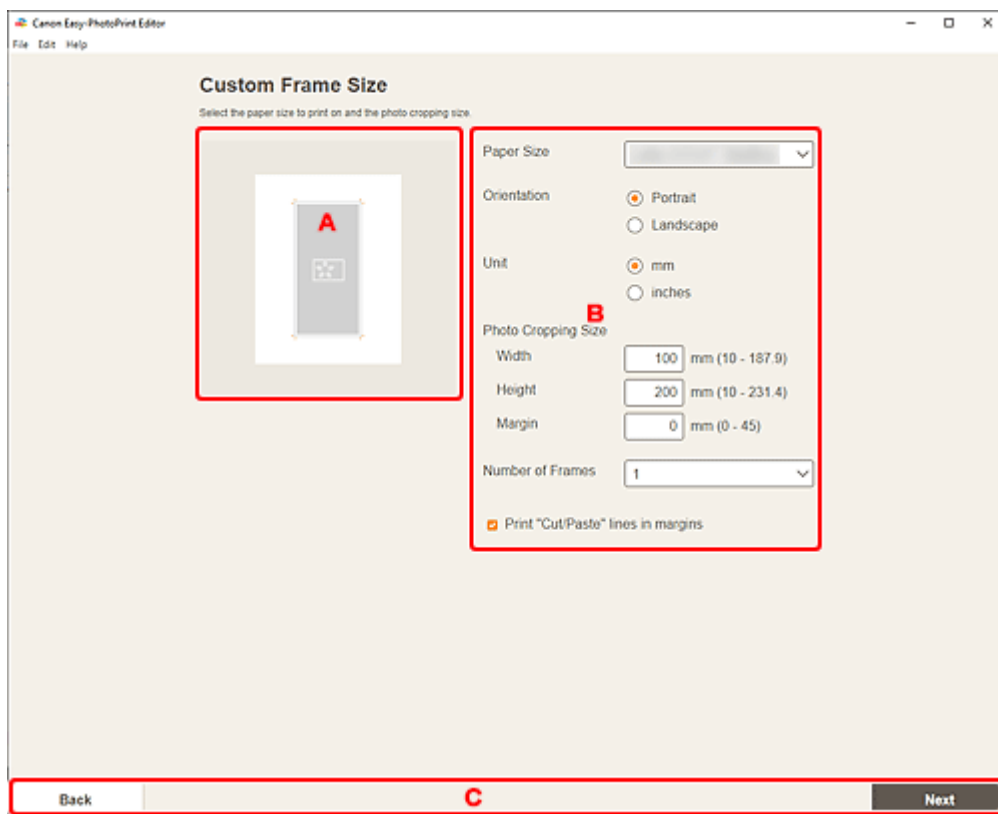

➔ [A: Obszar podglądu](#)

➔ [B: Obszar ustawień](#)

➔ [C: Obszar przełączania ekranu](#)

A: Obszar podglądu

Sprawdź drukowany obraz.

B: Obszar ustawień

Określ rozmiar papieru, rozmiar zdjęcia i inne ustawienia.

Rozmiar papieru (Paper Size)

Wybierz rozmiar papieru do użycia.

Orientacja (Orientation)

Wybierz opcję **Pionowa (Portrait)** lub **Pozioma (Landscape)**.

Jednostka (Unit)

Wybierz ustawienie **mm** lub **cale (inches)**.

Rozmiar przycinania zdjęć (Photo Cropping Size)

Szerokość (Width)/Wysokość (Height)

Określ **Szerokość (Width)** i **Wysokość (Height)** zdjęcia, które chcesz wydrukować.

»»» Uwaga

- Jeśli zdjęcie nie mieści się na papierze, pojawi się . Zmień **Szerokość (Width)** lub **Wysokość (Height)**.

Margines (Margin)

Ustaw **Margines (Margin)** (ilość miejsca wokół wydrukowanego zdjęcia pozostałego po przycięciu go wzdłuż znaczników cięcia).

Liczba ramek (Number of Frames)

Ustaw liczbę zdjęć do umieszczenia na papierze.

Drukuj na marginesie wiersz "Wytnij/Wkl" (Print "Cut/Paste" lines in margins)

Zaznacz to pole, aby wydrukować znaczników przycinania na papierze.

»»» Uwaga

- Jeśli zdjęcie nie mieści się na papierze i wydruk nie jest możliwy, pojawi się komunikat o błędzie. Zmień odpowiednio opcję **Szerokość (Width)** lub **Wysokość (Height)** w obszarze **Rozmiar przycinania zdjęć (Photo Cropping Size)**, albo zmień opcję **Liczba ramek (Number of Frames)**.

C: Obszar przełączania ekranu

Wstecz (Back)

Powrót do poprzedniego ekranu.

Dalej (Next)

Widok zostanie przełączony do [ekranu Lokalizacje zdjęć](#) lub [ekranu edycji elementu](#).

Ekran Wybierz rozmiar papieru

Wybierz rozmiar papieru do użycia dla elementu.

Na ekranie Wybór szablonu kliknij miniaturę szablonu, aby wyświetlić ekran **Wybierz rozmiar papieru (Select Paper Size)**.

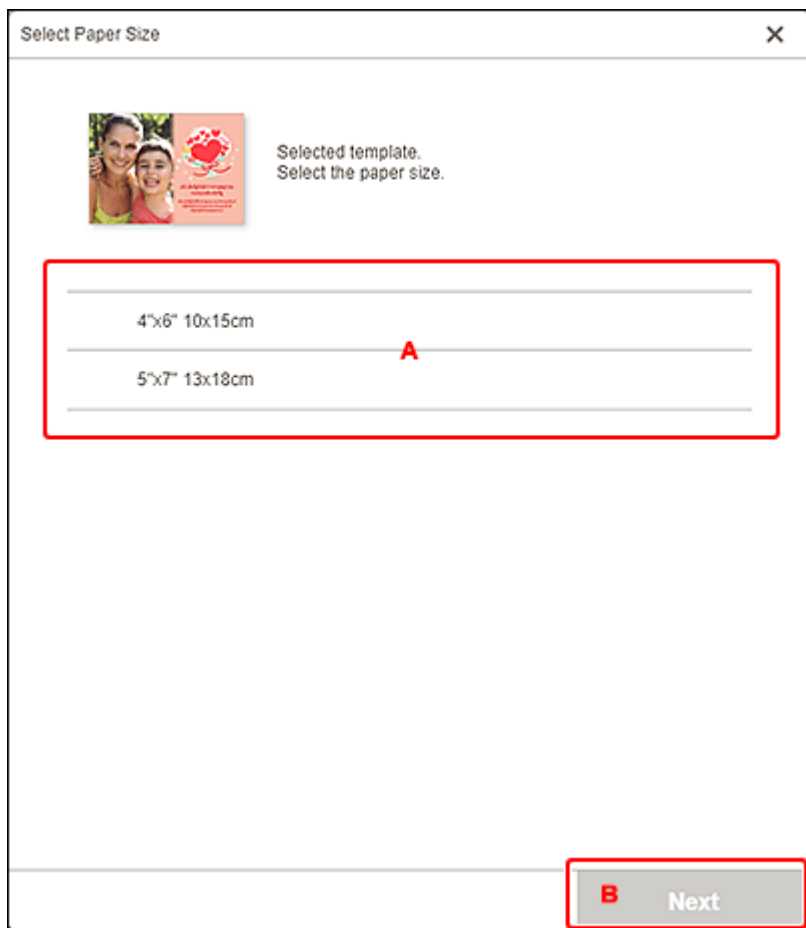

➔ [A: Obszar ustawień papieru](#)

➔ [B: Dalej](#)

A: Obszar ustawień papieru

Wybierz rozmiar papieru. Kliknij, aby umieścić znacznik wyboru na rozmiarze papieru do użycia.

»» Uwaga

- Wyświetlane rozmiary papieru różnią się w zależności od szablonu.
- Podczas drukowania fotografii można również powiększać je lub pomniejszać do szerokości rolki papieru. W systemie Windows można to ustawić w sekcji [B: Obszar Ustawienia drukowania](#) na ekranie Ustawienia drukowania.

B: Dalej (Next)

W przypadku tworzenia nowego elementu:

Widok zostanie przełączony do [ekranu Lokalizacje zdjęć](#) lub [ekranu edycji elementu](#).

W przypadku zmiany szablonu i rozmiaru papieru podczas edytowania elementu:

Pojawi się ekran **Zmianie szablonu (Change Template)**.

Change Template	
Changing the template will discard any changes. Please confirm.	
Cancel	OK

Kliknij przycisk **OK**, aby odrzucić operacje edycji wykonane do tego momentu i przełączyć się do [ekranu edycji elementu](#).

Ekran Lokalizacje zdjęć

Wybierz źródło importowania obrazów, które mają być drukowane lub użyte w elemencie.

Przejdź do ekranu **Lokalizacje zdjęć (Photo Locations)**, wykonując jedną z poniższych czynności.

- Kliknij opcję **Zdjęcia (Photos)** na ekranie **Nowy (New)**
- W przypadku tworzenia nowego elementu kliknij przycisk **Dalej (Next)** na ekranie **Wybierz rozmiar papieru (Select Paper Size)**
- Kliknij opcję **Obrazy (Images)**, **Wybierz obraz (Select Image)** lub **Wybierz fotografie (Select Photos)** na ekranie edycji elementu

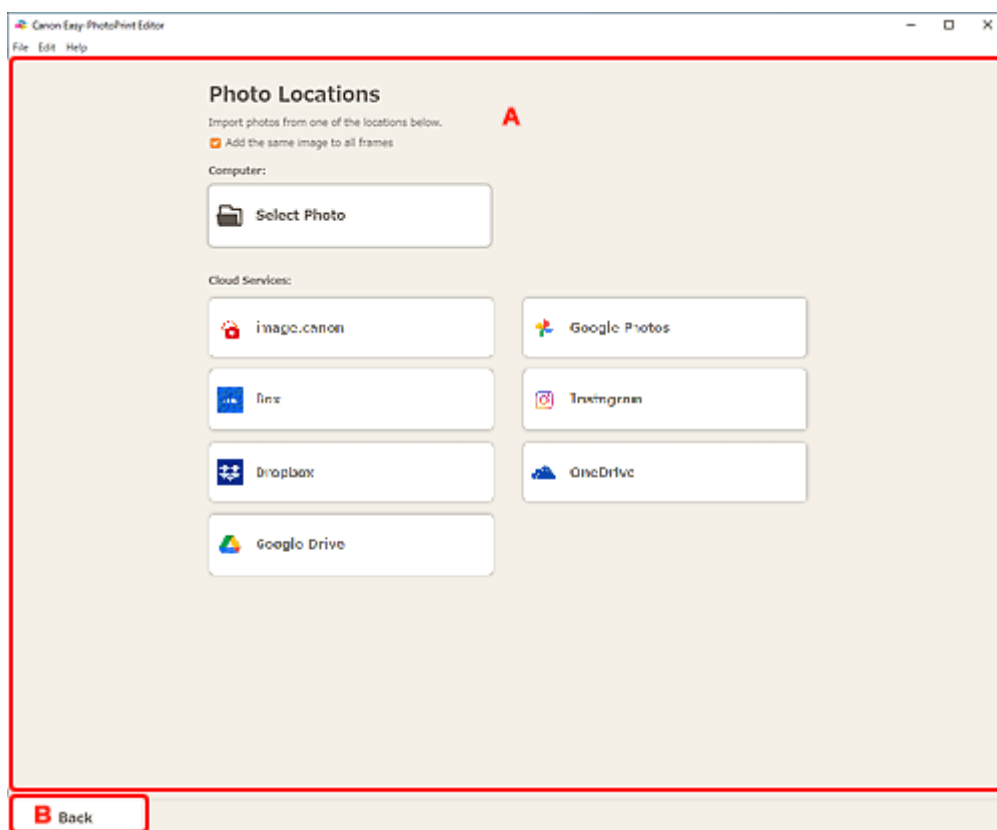

➔ [A: Obszar Lokalizacje zdjęć](#)

➔ [B: Wstecz](#)

A: Obszar Lokalizacje zdjęć (Photo Locations)

Wybierz źródło importowania fotografii do użycia.

Dodaj ten sam obraz do wszystkich ramek (Add the same image to all frames)/Użyj tego samego obrazu we wszystkich domyślnych ramkach. (Use the same image in all the default frames.)

We wszystkich ramkach układu obrazu na stronie można użyć tego samego obrazu.

Aby rozmieścić wiele kopii tej samej fotografii, na przykład podczas tworzenia fotografii identyfikacyjnej, zaznacz to pole wyboru,

»»» Uwaga

- Pojawia się podczas importowania zdjęć w celu utworzenia nowej wizytówki, naklejki czy zdjęcia do dokumentu tożsamości, lub gdy wybierzesz ramkę układu obrazu w szablonie na ekranie edycji elementu, a następnie klikniesz opcję **Wybierz obraz (Select Image)**.

Komputer (Computer)

Kliknij opcję **Wybierz zdjęcie (Select Photo)**, aby wyświetlić ekran **Wybierz zdjęcie (Select Photo)**.

Wybierz fotografie do użycia, a następnie kliknij opcję **Otwórz (Open)**.

Usł. chmury (Cloud Services)

Kliknij usługę w chmurze, aby uruchomić przeglądarkę internetową i wyświetlić ekran uwierzytelniania usługi w chmurze.

Nawiąż połączenie z usługą w chmurze, aby wyświetlić [ekran wyboru fotografii \(usługa w chmurze\)](#).

»»» Uwaga

- W systemie Windows 7 usługi w chmurze są niedostępne.
- Wyświetlane usługi w chmurze zmieniają się w zależności od kraju lub regionu.
- Do korzystania z usługi w chmurze niezbędne jest połączenie internetowe. Należy pamiętać o opłatach za połączenia.
- Aby korzystać z usługi w chmurze, należy najpierw wykonać czynności przygotowawcze, np. założyć konto.
- Aby rozłączyć się z usługami w chmurze, w menu **Pomoc (Help)** na ekranie głównym kliknij kolejno opcje **Usługi chmurowe (Cloud Services)** > **Odłączanie (Disconnect)**. Kliknij przycisk **OK** na ekranie **Odłączanie (Disconnect)**, aby rozłączyć się ze wszystkimi usługami w chmurze.
- Aby połączyć się z usługą w chmurze przy użyciu innego konta, rozłącz się z nią, a następnie połącz ponownie.

B: Wstecz (Back)

Powrót do poprzedniego ekranu.

Ekran wyboru fotografii (usługa w chmurze)

Wybierz fotografie przeznaczone do drukowania lub użycia dla elementu.

Wybierz usługę w chmurze na ekranie **Lokalizacje zdjęć (Photo Locations)**, a następnie nawiąż połączenie z usługą w chmurze, aby przejść do ekranu wyboru fotografii.

»»» Uwaga

- Postępuj zgodnie z instrukcjami wyświetlanymi na ekranie, aby przeprowadzić uwierzytelnianie w usłudze w chmurze.

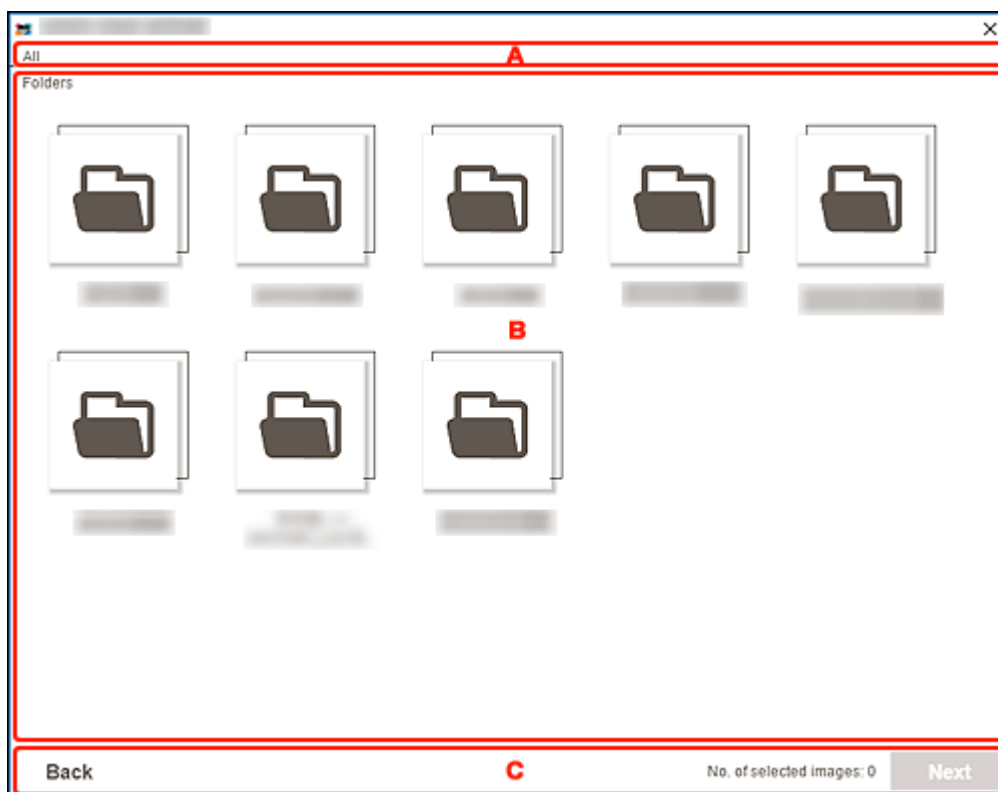

➔ [A: Obszar nawigacji](#)

➔ [B: obszar miniatur](#)

➔ [C: Wstecz/Dalej](#)

A: Obszar nawigacji

Wyświetla hierarchię folderu.

B: obszar miniatur

Wybierz fotografie przeznaczone do drukowania lub użycia dla elementu.

Jeśli są dostępne foldery lub albumy, kliknij jeden z nich, a następnie wybierz fotografie na wyświetlonym ekranie.

»» Uwaga

- Na wybranej fotografii pojawia się symbol  (znacznik).



(Powiększ)

Kliknij, aby wyświetlić powiększoną fotografię.

C: Wstecz (Back)/Dalej (Next)

Wstecz (Back)

Wróć do ekranu **Lokalizacje zdjęć (Photo Locations)**.

Dalej (Next)

Widok zostanie przełączony do [ekranu edycji elementu](#).

Ekran edycji elementu

Można importować fotografie do ramek układu obrazu w elemencie lub dodawać stemple i pola tekstowe.

Przejdź do ekranu edycji elementu, wykonując jedną z poniższych czynności.

- W przypadku tworzenia nowego elementu wybierz fotografię do użycia na ekranie **Lokalizacje zdjęć (Photo Locations)**.
- Na ekranie **Twoje elementy (Your Items)** kliknij miniaturę zapisanej pozycji i kliknij polecenie **Edytuj (Edit)** lub **Kopiuj i edytuj (Copy and Edit)** na wyświetlonym ekranie

»» Uwaga

- Dostępne funkcje edycyjne zmieniają się zależnie od elementu.

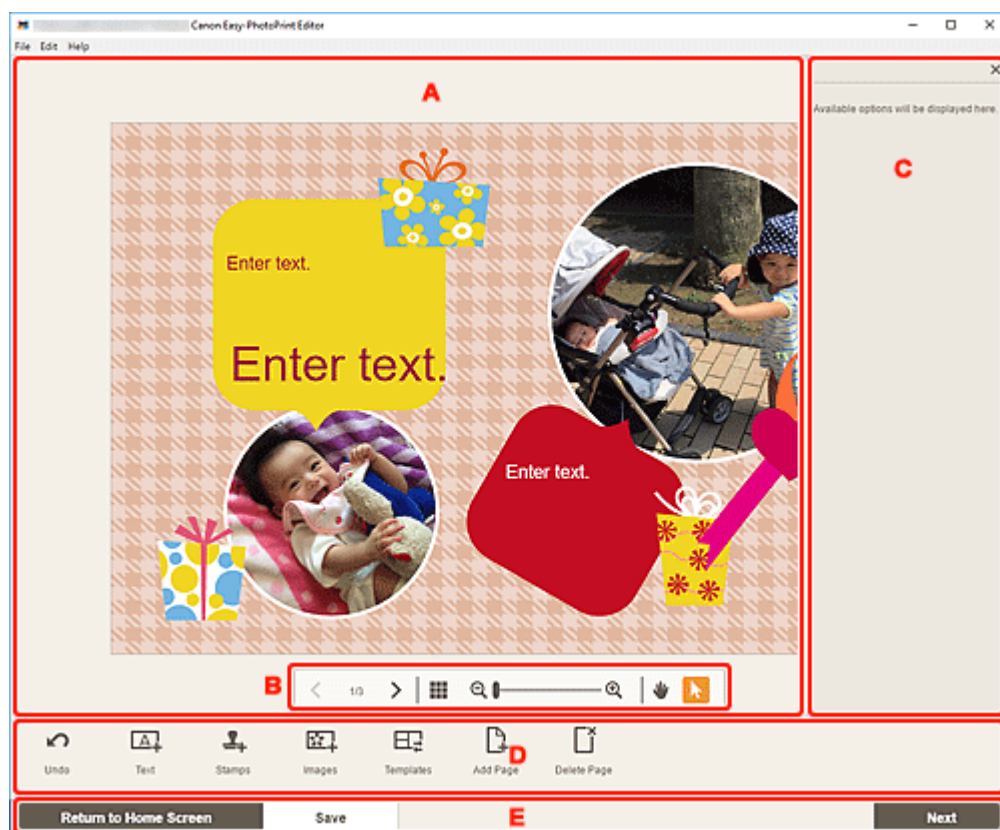

- ➔ [A: Obszar edycji elementu](#)
- ➔ [B: Obszar narzędzi do wyświetlania podglądu](#)
- ➔ [C: Pasek boczny](#)
- ➔ [D: Obszar narzędzi do edytowania](#)
- ➔ [E: Przełączanie ekranu/obszaru **Zapisz**](#)

A: Obszar edycji elementu

Widoczny jest w nim pogląd elementu.

Wprowadź tekst lub zmień orientację i położenie obrazów.

B: Obszar narzędzi do wyświetlania podglądu

»»» Uwaga

- Wyświetlana zawartość zmienia się w zależności od elementu.



(Losowo)

Zmienia układ i rozmieszczenie obrazów.



(Poprzednia strona/Następna strona)

Przełącza wyświetlaną stronę, gdy element zawiera wiele stron.



(Widok listy miniatur)

Kliknij, aby przełączyć się do [ekranu edycji elementu \(widok listy miniatur\)](#).

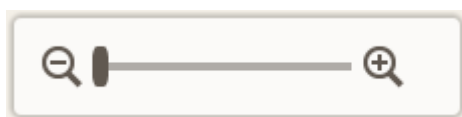

(Zmniejszenie/Powiększenie)

Kliknij przycisk (Zmniejsz) lub (Powiększ), aby zmniejszyć lub powiększyć widok. Przeciągając suwak, można też dowolnie zmieniać rozmiar wyświetlanego obrazu.



(Narzędzie Dłoń)

Przeciągaj element do momentu wyświetleniażądanego obszaru (np. gdy powiększony element nie mieści się na ekranie).



(Narzędzie do wybierania obiektu)

Wybierz obraz, tekst lub stempel.

C: Pasek boczny

Wybierz opcję (Tekst (Text)), (Stemple (Stamps)), (Kolory tła (Background Colors)), (Ramka (Frames)) lub (Filtry twórcze (Creative Filters)) w obszarze narzędzi do edytowania, aby wyświetlić odpowiednie ustawienia lub listę.

D: Obszar narzędzi do edytowania

»»» Uwaga

- Wyświetlana zawartość zmienia się w zależności od elementu.
- Wyświetlana zawartość zmienia się po wybraniu obrazu lub tekstu.



Cofnij (Undo)

Wycofuje ostatnią operację.

Każde kliknięcie przywraca poprzedni stan.



Tekst (Text)

Umożliwia dodawanie pól tekstowych.

Do wyboru są ustawienia **Pionowo (Vertical)**, **Poziomo (Horizontal)**, **Łuk wygięty w górę (Arch Up)** i **Łuk wygięty w dół (Arch Down)**.

Po wprowadzeniu tekstu na pasku bocznym obszaru edycji elementu pojawi się paleta tekstu.

- ➔ [Dodawanie tekstu](#)
- ➔ [Dodawanie/dostosowywanie pól tekstowych](#)

»»» Uwaga

- W zależności od środowiska w oknie dialogowym może nie być wyświetlana opcja **Pionowo (Vertical)**.
- Opcje **Łuk wygięty w górę (Arch Up)** i **Łuk wygięty w dół (Arch Down)** są wyświetlane w przypadku tworzenia etykiety dysku.



Stemple (Stamps)

Wyświetla paletę stempli na pasku bocznym obszaru edycji elementu, co pozwala na dodawanie stempli.

- ➔ [Dodawanie stempli](#)



Obrazy (Images)

Wyświetla [ekran Lokalizacje zdjęć](#), na którym można dodawać lub zmieniać fotografie.

- ➔ [Dodawanie/zmienianie/zamiana obrazów](#)



Kolory tła (Background Colors)

Wyświetla paletę kolorów tła na pasku bocznym obszaru edycji elementu, co pozwala na zmianę koloru tła elementu.

- ➔ [Zmienianie kolorów tła](#)



Szablony (Templates)

Umożliwia zmianę szablonu.

- ➔ [Zmienianie szablonu](#)



Dodaj stronę (Add Page)

Za wybraną stroną zostanie dodana nowa strona.

- ➔ [Dodawanie, usuwanie i zmienianie kolejności stron](#)



Usuwanie strony (Delete Page)

Powoduje usunięcie wybranej strony.

- ➔ [Dodawanie, usuwanie i zmienianie kolejności stron](#)



Zaawans... (Advanced...)

Umożliwia określanie ustawień kalendarzy, etykiet dysków, wizytówek, naklejek i fotografii identyfikacyjnych.

- ➔ [Ekran Ustawienia kalendarza](#)
- ➔ [Ekran Zakres stron \(etykiety dysków\)](#)
- ➔ [Ekran Ustawienia zaawansowane \(wizytówki, naklejki i fotografie identyfikacyjne\)](#)

Zmień rozmiar papieru i rozmiar fotografii w sekcji Niestandardowy rozmiar ramki.

- ➔ [Ekran Niestandardowy rozmiar ramki](#)

Po wybraniu obrazu, tekstu lub stempla:



Wybierz obraz (Select Image)

Wyświetla [ekran Lokalizacje zdjęć](#), na którym można zmieniać fotografie.

- ➔ [Dodawanie/zmianianie/zamiana obrazów](#)



Ramka (Frames)

Wyświetla paletę ramek na pasku bocznym obszaru edycji elementu, co pozwala na dodawanie ramek do obrazów.

- ➔ [Zmianianie ramek obrazów](#)



Przytnij (Crop)

Przełącza do ekranu Przytnij, na którym można przycinać obrazy.

- ➔ [Przycinanie obrazów \(w przypadku elementów\)](#)



Filtry twórcze (Creative Filters)

Wyświetla paletę filtrów twórczych na pasku bocznym obszaru edycji elementu, co umożliwia przełączanie obrazów do czerni i bieli, ulepszanie ich tak, aby przypominały obrazy retro, i wykonywanie innych czynności.

- ➔ [Uwydatnianie fotografii przy użyciu filtrów twórczych \(w przypadku elementów\)](#)



Przesuń na wierzch (Bring to Front)

Przenosi obraz, pole tekstowe lub stempel do przodu.







Przesuń na spód (Send to Back)





Przenosi obraz, pole tekstowe lub stempel do tyłu.



Wyrównaj (Align)

Wyrównaj obrazy, pola tekstowe lub stemple.

Do wyboru są ustawienia  **Wyrównaj do lewej (Align Left)**,  **Wyrównaj do środka (Align Center)**,  **Wyrównaj do prawej (Align Right)**,  **Wyrównaj do góry (Align Top)**

Top),  Wyrównaj środki (Align Middle),  Wyrównaj do dołu (Align Bottom), 
Rozmieść poziomo (Distribute Horizontally),  Rozmieść pionowo (Distribute Vertically),
Wyrównaj zaznaczone obiekty (Align Selected Objects) i Wyrównaj względem krawędzi strony (Align to Page Edge).

Gdy wybrany jest układ losowy:



Układ (Layout)

Wybierz liczbę zdjęć do umieszczenia na stronie.



Orientacja (Orientation)

Wybierz orientację zdjęcia.



Rozmiar papieru (Paper Size)

Zmień rozmiar papieru.



Wybierz fotografie (Select Photos)

Wyświetla [ekran Lokalizacje zdjęć](#), na którym można zmieniać fotografie.

E: Przełączanie ekranu/obszaru Zapisz (Save)

Wróć do ekranu głównego (Return to Home Screen)

Wróć do [ekranu głównego](#).

Kliknięcie tego przycisku przed zapisaniem elementu spowoduje wyświetlenie ekranu **Odrzucanie zmian (Discard Changes)**.

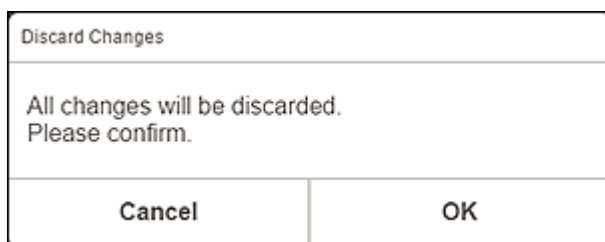

Kliknij przycisk **OK**, aby powrócić do ekranu głównego bez zapisywania elementu. Aby zapisać element, kliknij opcję **Anuluj (Cancel)**, a następnie kliknij opcję **Zapisz (Save)** na ekranie edycji elementu.

Zapisz (Save)

Zapisz element.

Zapisane elementy są dodawane do [ekranu Twoje elementy](#).

Dalej (Next)

Widok zostanie przełączony do ekranu Ustawienia drukowania.

- ➔ [Ekran Ustawienia drukowania \(Windows\)](#)
- ➔ [Ekran Ustawienia drukowania \(macOS\)](#)

Ekran Edycja elementu (widok listy miniatur)

Kliknij opcję  (widok listy miniatur) na ekranie edycji elementu, aby wyświetlić listę miniatur wszystkich stron w edytowanym elemencie; dodawaj, edytuj lub powielaj strony i w razie potrzeby używaj innych funkcji. Można też zmieniać kolejność stron.

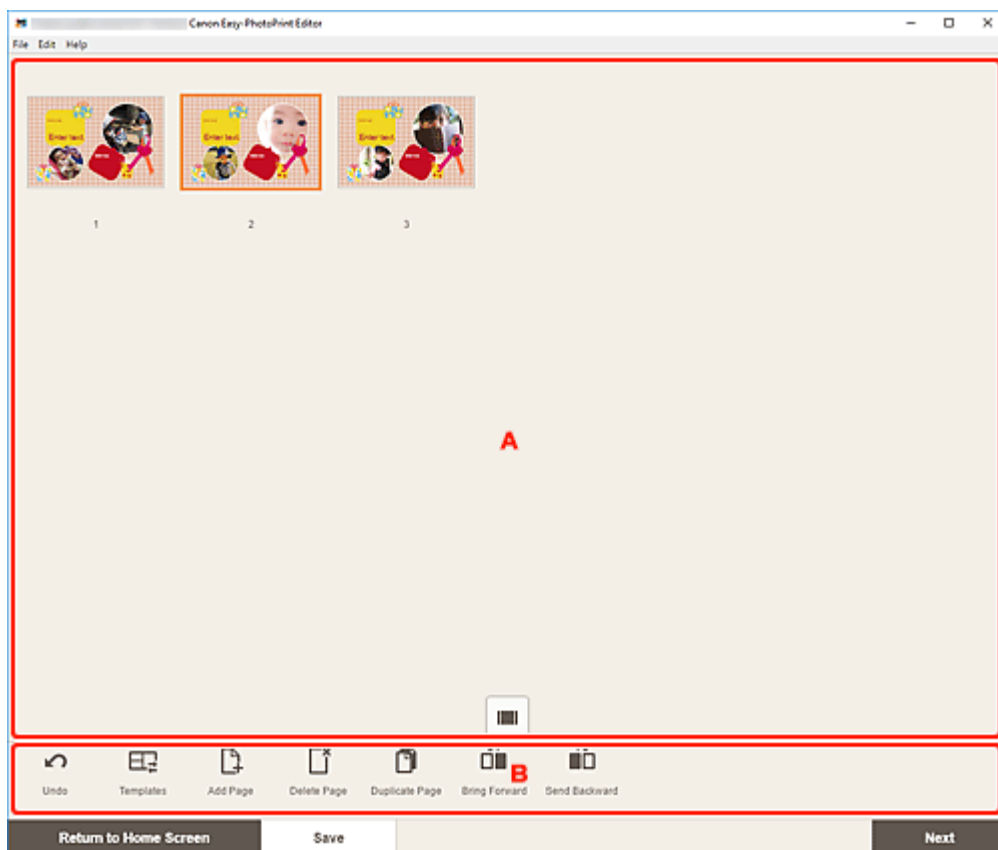

➔ [A: Obszar stron](#)

➔ [B: Obszar narzędzi do edytowania](#)

A: Obszar stron

Wyświetla listę miniatur wszystkich stron w elemencie.

 (Widok pojedynczego obrazu)

Kliknij, aby przełączyć się do [ekranu edycji elementu](#).

B: Obszar narzędzi do edytowania

»»» Uwaga

- Wyświetlana zawartość zmienia się w zależności od elementu.



Cofnij (Undo)

Wycofuje ostatnią operację.

Każde kliknięcie przywraca poprzedni stan.



Szablony (Templates)

Umożliwia zmianę szablonu.

»»» Uwaga

- Szczegółowe informacje na temat zmiany szablonu można znaleźć w części [Zmienianie szablonu](#).



Dodaj stronę (Add Page)

Za wybraną stroną zostanie dodana nowa strona.



Usuwanie strony (Delete Page)

Powoduje usunięcie wybranej strony.



Powiel stronę (Duplicate Page)

Powiera wybraną stronę.



Przesuń do przodu (Bring Forward)

Powoduje przeniesienie wybranej strony o jedną stronę w górę.



Przesuń do tyłu (Send Backward)

Powoduje przeniesienie wybranej strony o jedną stronę w dół.

»»» Uwaga

- Szczegółowe informacje na temat dodawania, usuwania, powielania lub zmiany ułożenia stron można znaleźć w części [Dodawanie, usuwanie i zmienianie kolejności stron](#).

Ekran Ustawienia kalendarza

Określ podstawowe ustawienia kalendarza: czcionkę, kolor czcionki, format wyświetlania miesiąca itd.

W przypadku edytowania kalendarza na ekranie edycji elementu kliknij opcję **Zaawans... (Advanced...)** w obszarze narzędzi do edytowania, aby wyświetlić ekran **Ustawienia kalendarza (Calendar Settings)**.

Calendar Settings

Period/Holiday Settings A

Period

Holidays

Display Style B

Year

Month

Day/Week

Starting Month

20

January

Duration

12 months

Cancel OK

➔ [A: Ustawienia okresów/dni świątecznych](#)

➔ [B: Styl wyświetlania](#)

A: Ustawienia okresów/dni świątecznych (Period/Holiday Settings)

Ustaw rok i miesiąc rozpoczęcia kalendarza, okres i dni świąteczne do uwzględnienia w kalendarzu.

Okres (Period)

Calendar Settings

Period/Holiday Settings

Period

Holidays

Display Style

Year

Month

Day/Week

Starting Month

20 January

Duration

12 months

Cancel OK

Miesiąc rozpoczęcia (Starting Month)

Wybierz rok i miesiąc rozpoczęcia kalendarza.

Czas trwania (Duration)

Wybierz liczbę miesięcy w kalendarzu.

Dni świąteczne (Holidays)

Calendar Settings

Period/Holiday Settings

Period

Holidays

Display Style

Year

Month

Day/Week

Select [+] to add a holiday.

+

Cancel OK

»»» Ważne

- Dodawanie, edycja lub usuwanie świąt powoduje uwzględnienie tych operacji we wszystkich tworzonych kalendarzach.

Podczas dodawania dni świątecznych:

Kliknij opcję **+** (Dodaj), aby wyświetlić ekran **Edycja dni świątecznych (Edit Holidays)**.

Edit Holidays

Specify by Date

01/01/20

Specify by Date (Monthly)

1

Specify by Day (Monthly)

First Sunday

Note

Cancel OK

Określ wg daty (Specify by Date)

Określ dzień świąteczny do dodania, podając datę.

Określ wg daty (miesięcznie) (Specify by Date (Monthly))

Określ dzień świąteczny do dodania, podając dzień miesiąca.

Określ wg dnia (miesięcznie) (Specify by Day (Monthly))

Określ dzień świąteczny do dodania, podając numer tygodnia i dzień tygodnia.

Uwaga (Note)

Wprowadź komentarz lub uwagę odnośnie do dnia świątecznego do dodania.

»» Uwaga

- **Uwaga (Note)** to pole wymagane.
- Wpisana uwaga nie będzie widoczna w elementach.

Podczas edytowania lub usuwania dni świątecznych:

Kliknij dodany dzień wolny, aby wyświetlić ekran **Edycja dni świątecznych (Edit Holidays)** pozwalający edytować lub usuwać dni świąteczne.

Szczegółowe informacje na temat edytowania można znaleźć w części [Podczas dodawania dni świątecznych](#).

Aby usunąć, kliknij przycisk **Usuń (Delete)**.

B: Styl wyświetlania (Display Style)

Ustaw czcionkę i kolor czcionki do zastosowania do roku, miesiąca, dni tygodnia i dni miesiąca oraz format wyświetlania miesiąca w kalendarzu.

Rok (Year)

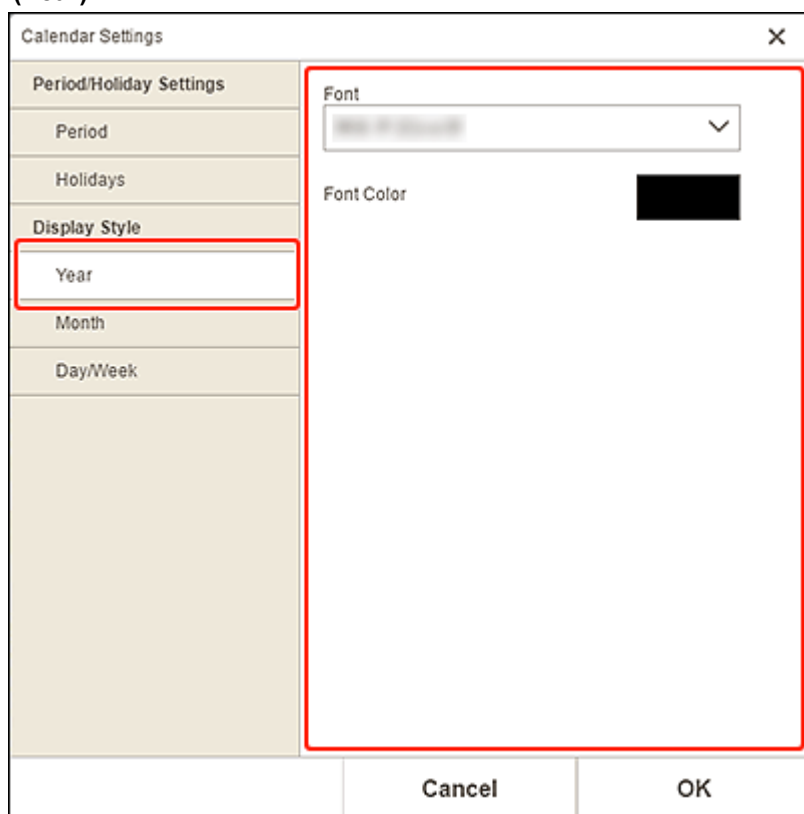

Czcionka (Font)

Wybierz typ czcionki do zastosowania do roku.

Kolor czcionki (Font Color)

Wybierz kolor czcionki roku.

Kliknij opcję  (Kolory), a następnie wybierz kolor do ustawienia.

Miesiąc (Month)

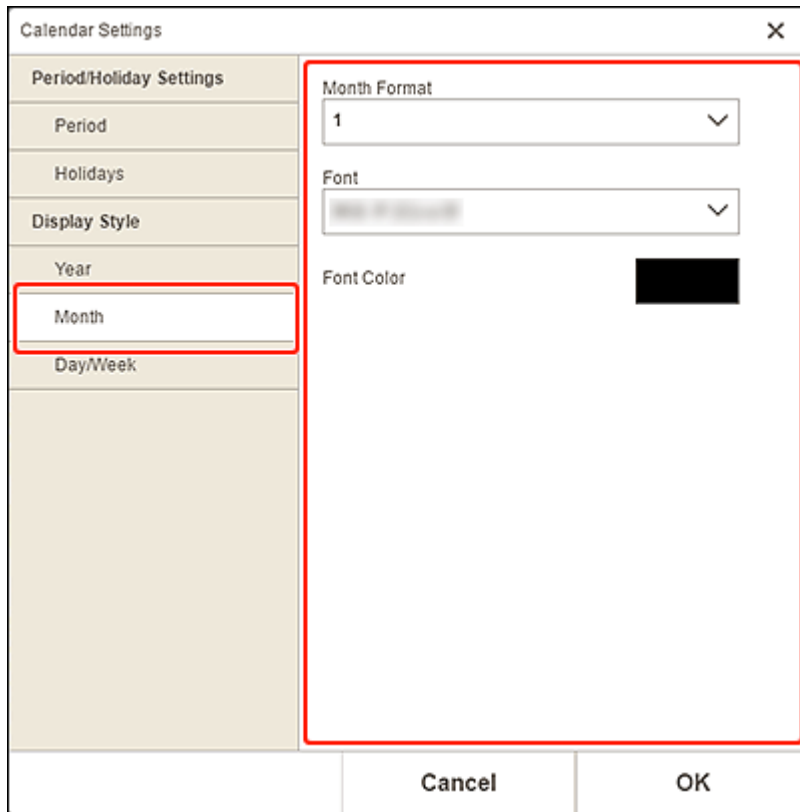

Format miesiąca (Month Format)

Umożliwia wybór formatu wyświetlania miesiąca.

Czcionka (Font)

Wybierz typ czcionki do zastosowania do nazwy miesiąca.

Kolor czcionki (Font Color)

Wybierz kolor czcionki w nazwie miesiąca.

Kliknij opcję  (Kolory), a następnie wybierz kolor do ustawienia.

Dzień/tydzień (Day/Week)

Calendar Settings

Period/Holiday Settings

Period

Holidays

Display Style

Year

Month

Day/Week

Week Starts on
Sunday

Font for Days
[Font]

Font for Dates
[Font]

Font Color for Weekdays
[Black]

Font Color for Saturdays
[Blue]

Font Color for Sundays
[Red]

Font Color for Holidays
[Red]

Cancel OK

Początek tygodnia (Week Starts on)

Wybierz dzień rozpoczęcia tygodnia.

Czcionka dla dni (Font for Days)/Czcionka dla dat (Font for Dates)

Wybierz czcionkę do zastosowania w dniach tygodnia i datach.

Kolor czcion. dla dni powsz. (Font Color for Weekdays)/Kolor czcion. dla sobót (Font Color for Saturdays)/Kolor czcion. dla niedziel (Font Color for Sundays)/Kolor czcion. dla dni świąt. (Font Color for Holidays)

Wybierz kolor czcionki używanej w dniach tygodnia i datach.

Kliknij opcję  (Kolory), a następnie wybierz kolor do ustawienia.

Ekran Zakres stron (etykiety dysków)

Ustaw obszar wydruku dla etykiety dysku.

W przypadku edytowania etykiety dysku na ekranie edycji elementu kliknij opcję **Zaawans... (Advanced...)** w obszarze narzędzi do edytowania, aby wyświetlić ekran **Zakres stron (Print Area)**.

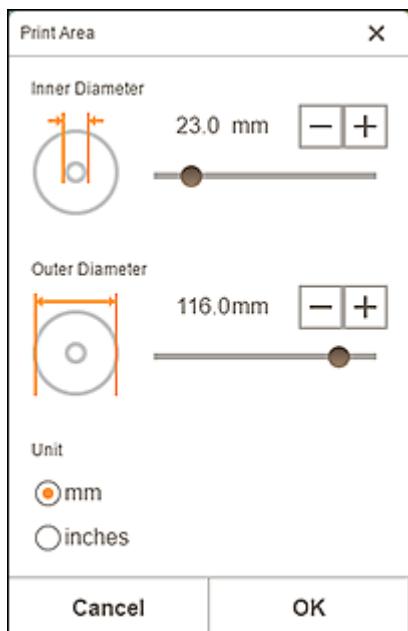

Średnica wewnętrzna (Inner Diameter)

Dostosuj średnicę wewnętrzną obszaru wydruku.

Średnica zewnętrzna (Outer Diameter)

Dostosuj średnicę zewnętrzną obszaru wydruku.

Jednostka (Unit)

Wybierz ustawienie **mm** lub **cale (inches)**.

Ekran Ustawienia zaawansowane (wizytówki, naklejki i fotografie identyfikacyjne)

W przypadku edytowania wizytówki, naklejki lub fotografii identyfikacyjnej na ekranie edycji elementu kliknij opcję **Zaawans...** (**Advanced...**) w obszarze narzędzi do edytowania, aby wyświetlić ekran **Ustawienia zaawansowane** (**Advanced Settings**).

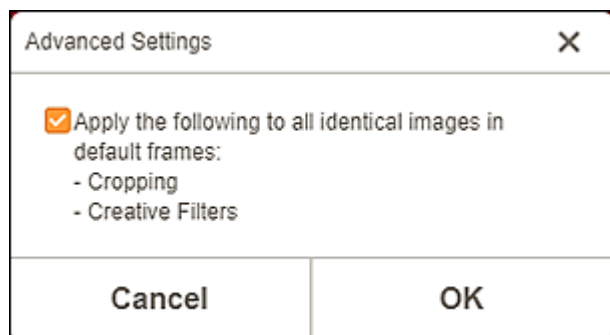

Zastosuj następujące do wszystkich identycznych obrazów w domyślnych ramkach (Apply the following to all identical images in default frames)

Zaznacz pole wyboru, aby zastosować te same ustawienia przycinania i filtrów twórczych do wszystkich kopii danego obrazu na stronie.

Ekran Ustawienia drukowania (Windows)

Umożliwia określenie ustawień oraz rozpoczęcie drukowania.

Aby wydrukować fotografię, wybierz ją na ekranie **Lokalizacje zdjęć (Photo Locations)**, aby przełączyć się do ekranu Ustawienia drukowania.

Aby wydrukować element, na ekranie edycji elementu kliknij opcję **Dalej (Next)**, aby przełączyć się do ekranu Ustawienia drukowania.

Uwaga

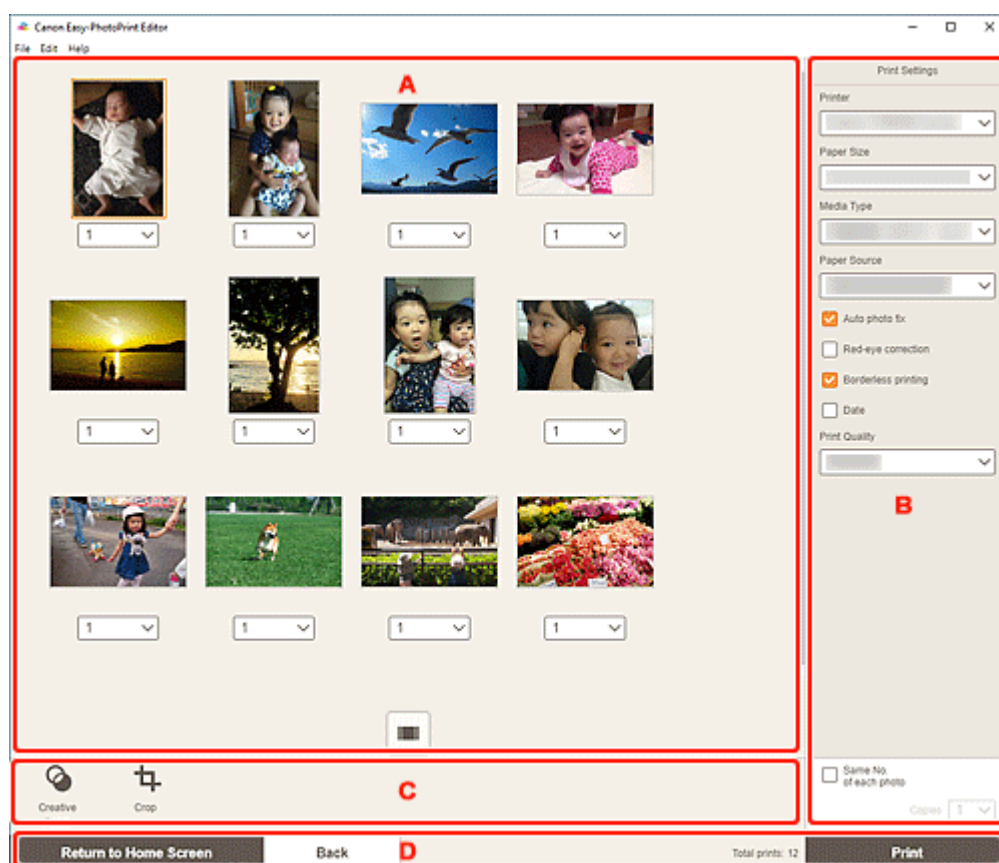

- Wyświetlane ustawienia zmieniają się w zależności od drukarki i elementu.



- ➔ [A: Obszar Podgląd wydruku](#)
- ➔ [B: Obszar Ustawienia drukowania](#)
- ➔ [C: Obszar narzędzi do edytowania](#)
- ➔ [D: Obszar przełączania ekranu](#)

A: Obszar Podgląd wydruku

Umożliwia sprawdzenie podglądu wydruku oraz ustawienie liczby kopii do drukowania.

Aby przełączyć widok podglądu obrazów między pojedynczym obrazem i listą miniatur, kliknij opcję  (widok pojedynczego obrazu) lub  (widok listy miniatur) w obszarze podglądu wydruku.

W widoku listy miniatur:



Ustaw liczbę drukowanych kopii.

»»» Uwaga

- Ta opcja pojawia się tylko w przypadku drukowania fotografii.
- Aby ustawić liczbę drukowanych kopii dla wszystkich fotografii jednocześnie, należy zaznaczyć pole wyboru **Każde zdjęcie tyle samo razy (Same No. of each photo)** w części „B: Obszar ustawień drukowania”.

(Widok pojedynczego obrazu)

Kliknij, aby przełączyć się do widoku pojedynczego obrazu.

W widoku pojedynczego obrazu:



Ustaw liczbę drukowanych kopii.

»»» Uwaga

- Ta opcja pojawia się tylko w przypadku drukowania fotografii.
- Aby ustawić liczbę drukowanych kopii dla wszystkich fotografii jednocześnie, należy zaznaczyć pole wyboru **Każde zdjęcie tyle samo razy (Same No. of each photo)** w części „B: Obszar ustawień drukowania”.

(Poprzednia strona/Następna strona)



Przełącza wyświetlaną stronę, gdy dostępnych jest wiele fotografii lub gdy element zawiera wiele stron.

(Widok listy miniatur)

Kliknij, aby przełączyć się do widoku listy miniatur.



(Zmniejszenie/Powiększenie)

Kliknij przycisk  (Zmniejsz) lub  (Powiększ), aby zmniejszyć lub powiększyć widok. Przeciągając suwak, można też dowolnie zmieniać rozmiar wyświetlanego obrazu.

B: Obszar Ustawienia drukowania

Pozwala wskazać drukarkę do użycia, a także metodę drukowania i inne ustawienia.

»»» Ważne

- W przypadku drukowania fotografii zmiana opcji **Drukarka (Printer)**, **Rozmiar papieru (Paper Size)** lub **Drukowanie bez obramowania (Borderless printing)** po przycięciu obrazu spowoduje, że ustawienia przycinania zostaną anulowane. Podczas drukowania fotografii zmiana opcji **Typ nośnika (Media Type)** lub **Źródło papieru (Paper**

Source) może również anulować ustawienia przycinania, w zależności od wybranego typu nośnika i źródła papieru.

»» Uwaga

- Dostępne ustawienia różnią się w zależności od drukarki.

Drukarka (Printer)

Wybierz drukarkę do użycia.

»» Ważne

- Jeśli zmienisz drukarkę, mogą się zmienić ustawienia w „B: Obszar ustawień drukowania”.

»» Uwaga

- Będą wyświetlane tylko drukarki firmy Canon.
- Zostaną wyświetlone tylko drukarki obsługujące element przeznaczony do wydrukowania.

Rozmiar papieru (Paper Size)

Wybierz rozmiar papieru do użycia.

»» Uwaga

- Opcja dostępna podczas drukowania fotografii, układów fotografii, układów losowych, kolaży, kalendarzy lub plakatów.
- Aby drukować z dopasowaniem do szerokości rolki papieru, wybierz opcję **Do szer. pap w rol (Fit to Roll Paper Width)**.

Typ nośnika (Media Type)

Wybierz typ papieru do użycia.

»» Uwaga

- Jeśli wybrano opcję **Automatycznie (Auto)**, drukowanie jest wykonywane z użyciem typu nośnika ustawionego w drukarce.
- Po wybraniu opcji Premium Fine Art Rough, przy pewnych warunkach papier może zostać zabrudzony lub jakość obrazu może ulec pogorszeniu. Zalecamy drukowanie w układzie z szerokimi marginesami.

Źródło papieru (Paper Source)

Wybierz źródło papieru.

Zakres stron (Print Area)

Umożliwia określenie, które strony mają zostać wydrukowane.

Wszystkie (All)

Umożliwia wydrukowanie wszystkich stron.

▾ - ▾ (Strony)

Wybierz zakres stron do drukowania.

Autokorekta zdjęć (Auto photo fix)

Zaznacz to pole wyboru, aby fotografie były automatycznie korygowane.

Korekcja czerwonych oczu (Red-eye correction)

Zaznacz to pole wyboru, aby skorygować efekt czerwonych oczu powodowany przez lampę błyskową aparatu.

Drukowanie bez obramowania (Borderless printing)

Zaznacz to pole wyboru, aby drukować fotografie lub element na całym arkuszu papieru bez obramowań.

»» Uwaga

- W przypadku modeli obsługujących rolki papieru ta opcja jest dostępna tylko w przypadku drukowania na rolce papieru.

Data (Date)

Zaznacz to pole wyboru, aby dołączyć daty do fotografii przed rozpoczęciem drukowania.

»» Uwaga

- Ta opcja pojawia się tylko w przypadku drukowania fotografii.

Oszczędz. pap. (obróć o 90 stopni) (Save Paper (Rotate 90 Degrees))

Opcja dostępna w przypadku drukowania na rolce papieru.

Zaznacz to pole wyboru, aby zmienić orientację wydruku o 90 stopni.

Zmiana orientacji wydruku może w niektórych przypadkach pomóc w oszczędzaniu papieru.

Dopasuj położenie wydruku (Adjust Print Position)

Powoduje wyświetlenie ekranu **Dopasuj położenie wydruku (Adjust Print Position)**.

Jeśli wydrukowany obraz jest źle umieszczony, można skorygować jego położenie na ekranie **Dopasuj położenie wydruku (Adjust Print Position)**.

Wizytówka i naklejka:

Położenie wydruku w pionie i w poziomie należy skorygować oddzielnie, z uwzględnieniem kierunku drukowania skokowo o 0,1 mm lub 0,01 cala w zakresie od -2,0 mm (-0,08 cala) do +2,0 mm (+0,08 cala).

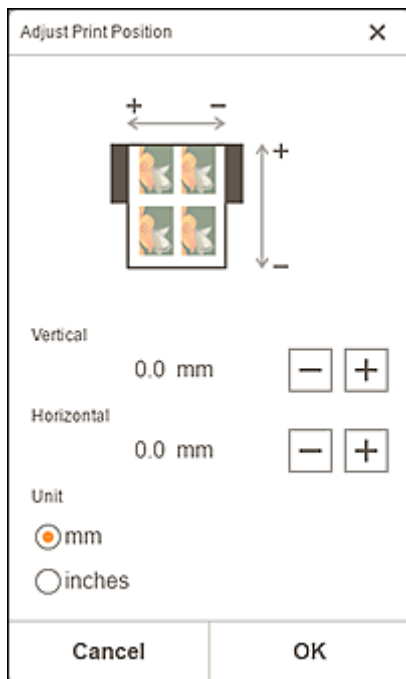

Etykieta dysku:

Położenie wydruku w pionie i w poziomie należy skorygować oddzielnie, z uwzględnieniem kierunku drukowania skokowo o 0,1 mm lub 0,01 cala w zakresie od -0,9 mm (-0,04 cala) do +0,9 mm (+0,04 cala).

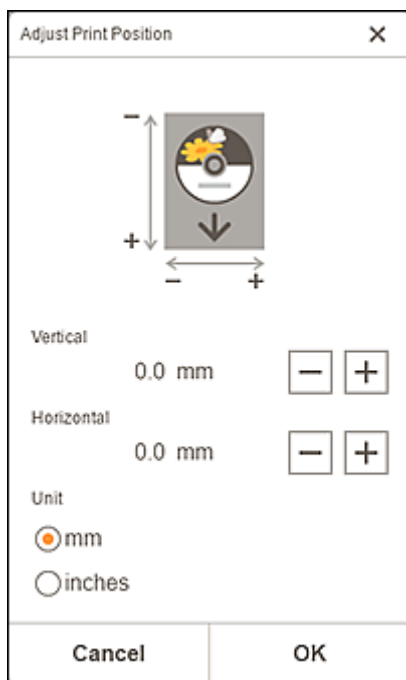

Jakość wydruku (Print Quality)

Umożliwia wybór jakości druku odpowiedniej dla drukowanych danych.

Utwórz Sąsiadująco/ plakat (Create Tiling/Poster)

Uruchamia aplikację Easy-Layout Editor, która pozwala drukować na wielu arkuszach papieru i łączyć je w celu utworzenia dużego plakatu. Jeśli aplikacja Easy-Layout Editor nie jest zainstalowana, postępuj zgodnie z instrukcjami wyświetlanymi na ekranie, aby pobrać ją ze strony internetowej i zainstalować.

Każde zdjęcie tyle samo razy (Same No. of each photo)

Zaznacz to pole wyboru, aby ustawić dla wszystkich fotografii liczbę kopii do wydrukowania na raz.

»»» Uwaga

- Ta opcja pojawia się tylko w przypadku drukowania fotografii.

Kopie (Copies)

Ustaw liczbę kopii do wydrukowania.

C: Obszar narzędzi do edytowania

»»» Uwaga

- Ta opcja pojawia się tylko w przypadku drukowania fotografii.



Filtry twórcze (Creative Filters)

Przełącza do ekranu filtrów twórczych, na którym można zmieniać kolory fotografii na czerni i biel, ulepszać je tak, aby przypominały fotografie retro, i wykonywać inne czynności.

- ➔ [Uwydatnianie fotografii przy użyciu filtrów twórczych \(w przypadku drukowania fotografii\)](#)



Przytnij (Crop)

Przełącza do ekranu Przytnij, na którym można przycinać fotografie.

- ➔ [Przycinanie zdjęć \(w przypadku drukowania fotografii\)](#)

D: Obszar przełączania ekranu

Wróć do ekranu głównego (Return to Home Screen)

Wróć do [ekranu głównego](#).

»»» Uwaga

- Ta opcja pojawia się tylko w przypadku drukowania fotografii.

Wstecz (Back)

Powrót do poprzedniego ekranu.

Łączna liczba wydruków (Total prints)

Umożliwia wyświetlanie łącznej liczby kopii wydruku.

Drukuj (Print)

Rozpoczyna drukowanie z określonymi ustawieniami.

Ekran Ustawienia drukowania (macOS)

Umożliwia określenie ustawień oraz rozpoczęcie drukowania.

Aby wydrukować fotografię, wybierz ją na ekranie **Lokalizacje zdjęć (Photo Locations)**, aby przełączyć się do ekranu Ustawienia drukowania.

Aby wydrukować element, na ekranie edycji elementu kliknij opcję **Dalej (Next)**, aby przełączyć się do ekranu Ustawienia drukowania.

»»» Uwaga

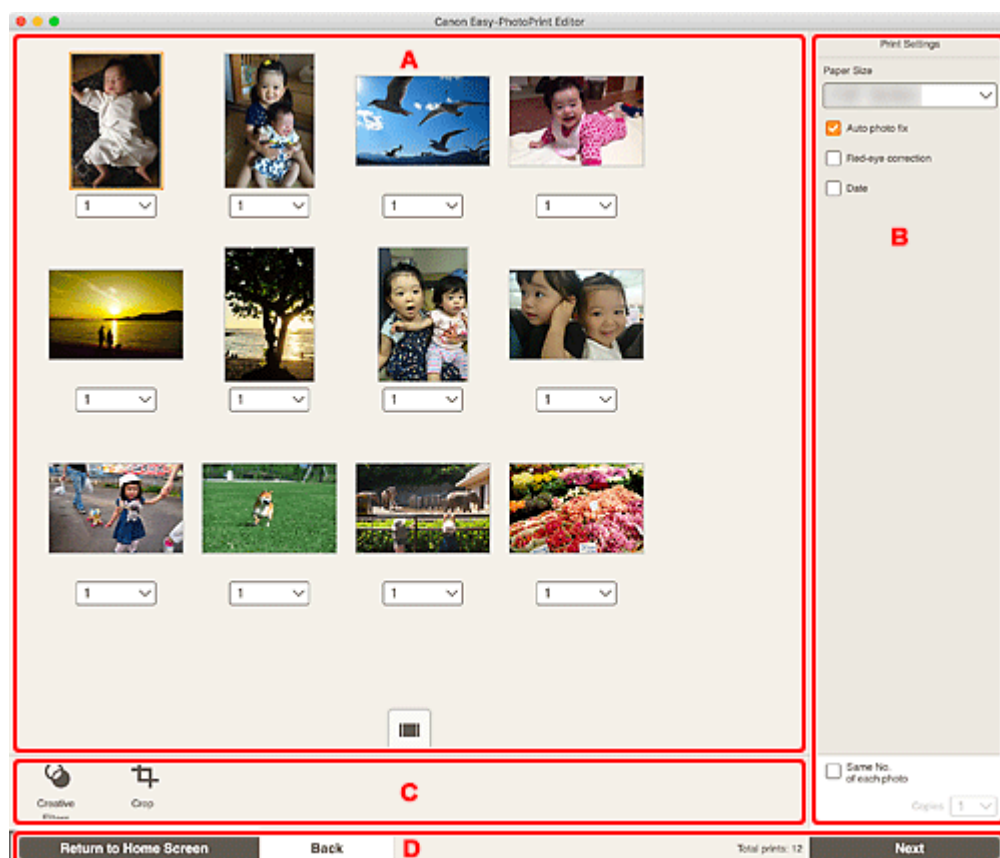

- Wyświetlane ustawienia zmieniają się w zależności od drukarki i elementu.



- ➔ [A: Obszar Podgląd wydruku](#)
- ➔ [B: Obszar Ustawienia drukowania](#)
- ➔ [C: Obszar narzędzi do edytowania](#)
- ➔ [D: Obszar przełączania ekranu](#)

A: Obszar Podgląd wydruku

Umożliwia sprawdzenie podglądu wydruku oraz ustawienie liczby kopii do drukowania.

Aby przełączyć widok podglądu obrazów między pojedynczym obrazem i listą miniatur, kliknij opcję  (widok pojedynczego obrazu) lub  (widok listy miniatur) w obszarze podglądu wydruku.

W widoku listy miniatur:

(Kopie)

Ustaw liczbę drukowanych kopii.

»»» Uwaga

- Ta opcja pojawia się tylko w przypadku drukowania fotografii.
- Aby ustawić liczbę drukowanych kopii dla wszystkich fotografii jednocześnie, należy zaznaczyć pole wyboru **Każde zdjęcie tyle samo razy (Same No. of each photo)** w części „B: Obszar ustawień drukowania”.

■ (Widok pojedynczego obrazu)

Kliknij, aby przełączyć się do widoku pojedynczego obrazu.

W widoku pojedynczego obrazu:

(Kopie)

Ustaw liczbę drukowanych kopii.

»»» Uwaga

- Ta opcja pojawia się tylko w przypadku drukowania fotografii.
- Aby ustawić liczbę drukowanych kopii dla wszystkich fotografii jednocześnie, należy zaznaczyć pole wyboru **Każde zdjęcie tyle samo razy (Same No. of each photo)** w części „B: Obszar ustawień drukowania”.

◀▶ (Poprzednia strona/Następna strona)



Przełącza wyświetlaną stronę, gdy dostępnych jest wiele fotografii lub gdy element zawiera wiele stron.

■ (Widok listy miniatur)

Kliknij, aby przełączyć się do widoku listy miniatur.



(Zmniejszenie/Powiększenie)

Kliknij przycisk  (Zmniejsz) lub  (Powiększ), aby zmniejszyć lub powiększyć widok. Przeciągając suwak, można też dowolnie zmieniać rozmiar wyświetlanego obrazu.

B: Obszar Ustawienia drukowania

Ustaw liczbę kopii do wydrukowania, korekcję czerwonych oczu oraz inne ustawienia.

Rozmiar papieru (Paper Size)

Wybierz rozmiar papieru do użycia.

»» Ważne

- Jeśli zmienisz rozmiar papieru po przycięciu obrazu, ustawienia przycinania zostaną anulowane.

»» Uwaga

- Ta opcja pojawia się tylko w przypadku drukowania fotografii.

Autokorekta zdjęć (Auto photo fix)

Zaznacz to pole wyboru, aby fotografie były automatycznie korygowane.

Korekcja czerwonych oczu (Red-eye correction)

Zaznacz to pole wyboru, aby skorygować efekt czerwonych oczu powodowany przez lampę błyskową aparatu.

Data (Date)

Zaznacz to pole wyboru, aby dołączyć daty do fotografii przed rozpoczęciem drukowania.

»» Uwaga

- Ta opcja pojawia się tylko w przypadku drukowania fotografii.

Dopasuj położenie wydruku (Adjust Print Position)

Powoduje wyświetlenie ekranu **Dopasuj położenie wydruku (Adjust Print Position)**.

Jeśli wydrukowany obraz jest źle umieszczony, można skorygować jego położenie na ekranie **Dopasuj położenie wydruku (Adjust Print Position)**.

Wizytówka i naklejka:

Położenie wydruku w pionie i w poziomie należy skorygować oddzielnie, z uwzględnieniem kierunku drukowania skokowo o 0,1 mm lub 0,01 cala w zakresie od -2,0 mm (-0,08 cala) do +2,0 mm (+0,08 cala).

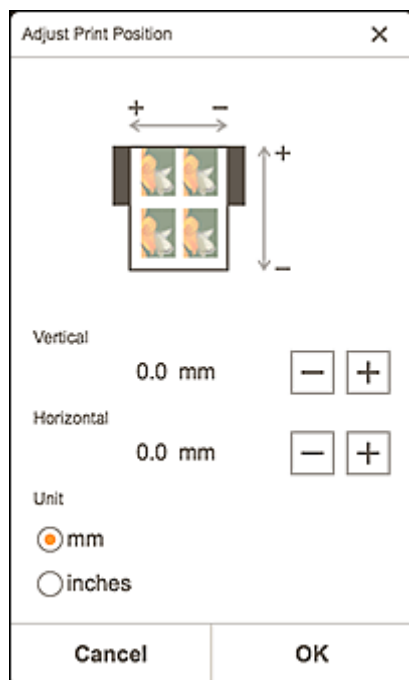

Etykieta dysku:

Położenie wydruku w pionie i w poziomie należy skorygować oddzielnie, z uwzględnieniem kierunku drukowania skokowo o 0,1 mm lub 0,01 cala w zakresie od -0,9 mm (-0,04 cala) do +0,9 mm (+0,04 cala).

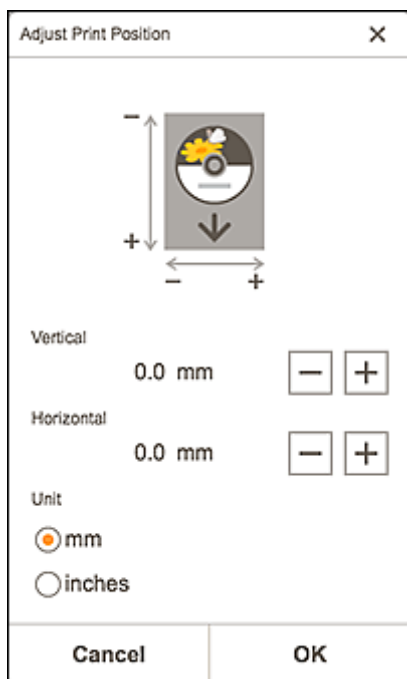

Każde zdjęcie tyle samo razy (Same No. of each photo)

Zaznacz to pole wyboru, aby ustawić dla wszystkich fotografii liczbę kopii do wydrukowania na raz.

»»» Uwaga

- Ta opcja pojawia się tylko w przypadku drukowania fotografii.

Kopie (Copies)

Ustaw liczbę kopii do wydrukowania.

C: Obszar narzędzi do edytowania

»»» Uwaga

- Ta opcja pojawia się tylko w przypadku drukowania fotografii.



Filtry twórcze (Creative Filters)

Przełącza do ekranu filtrów twórczych, na którym można zmieniać kolory fotografii na czerń i biel, ulepszać je tak, aby przypominały fotografie retro, i wykonywać inne czynności.

- ➔ [Uwydatnianie fotografii przy użyciu filtrów twórczych \(w przypadku drukowania fotografii\)](#)



Przytnij (Crop)

Przełącza do ekranu Przytnij, na którym można przycinać fotografie.

- ➔ [Przycinanie zdjęć \(w przypadku drukowania fotografii\)](#)

D: Obszar przełączania ekranu

Wróć do ekranu głównego (Return to Home Screen)

Wróć do [ekranu głównego](#).

»» Uwaga

- Ta opcja pojawia się tylko w przypadku drukowania fotografii.

Wstecz (Back)

Powrót do poprzedniego ekranu.

Łączna liczba wydruków (Total prints)

Umożliwia wyświetlanie łącznej liczby kopii wydruku.

Dalej (Next)

Wyświetlone zostanie okno dialogowe Drukuj.

Lista Rozmiar papieru

W programie Easy-PhotoPrint Editor można drukować z użyciem następujących rozmiarów papieru. Przed rozpoczęciem drukowania sprawdź papier.

»»» Uwaga

- Rozmiary papieru dostępne podczas drukowania zależą od drukarki, systemu operacyjnego, ustawień kraju/regionu i wersji aplikacji.

Rozmiar papieru	Rozmiar
A4	21,0 x 29,7 cm (8,27 x 11,69 cala)
Letter 22x28cm 8.5"x11" (Letter 8.5"x11" 22x28cm)	21,59 x 27,94 cm (8,50 x 11,00 cali)
Hagaki 100x148mm	10,0 x 14,8 cm (3,94 x 5,83 cala)
L 89x127mm	8,9 x 12,7 cm (3,50 x 5,00 cali)
2L 127x178mm	12,7 x 17,8 cm (5,00 x 7,01 cala)
10x15cm 4"x6" (4"x6" 10x15cm)	10,16 x 15,24 cm (4,00 x 6,00 cali)
Karta 55x91mm 2.17"x3.58" (Card 2.17"x3.58" 55x91mm)	5,5 x 9,1 cm (2,17 x 3,58 cala)
13x18cm 5"x7" (5"x7" 13x18cm)	12,7 x 17,78 cm (5,00 x 7,00 cali)
20x25cm 8"x10" (8"x10" 20x25cm)	20,32 x 25,4 cm (8,00 x 10,00 cali)
25x30cm 10"x12" (10"x12" 25x30cm)	25,4 x 30,48 cm (10,00 x 12,00 cali)
10"x15"	25,4 x 38,10 cm (10,00 x 15,00 cali)
12"x16"	30,48 x 40,64 cm (12,00 x 16,00 cali)
36x43cm 14"x17" (14"x17" 36x43cm)	35,56 x 43,18 cm (14,00 x 17,00 cali)
18"x22"	45,72 x 55,88 cm (18,00 x 22,00 cali)
20"x24"	50,80 x 60,96 cm (20,00 x 24,00 cali)
A3	29,7 x 42,0 cm (11,69 x 16,54 cala)
A3+ 33x48cm 13"x19" (A3+ 13"x19" 33x48cm)	32,9 x 48,3 cm (12,95 x 19,02 cala)
A2	42,0 x 59,4 cm (16,54 x 23,39 cala)
A2+	43,2 x 61,0 cm (17,00 x 24,02 cala)
A1	59,4 x 84,1 cm (23,39 x 33,11 cala)
A0	84,1 x 118,9 cm (33,11 x 46,81 cala)
B4	25,7 x 36,4 cm (10,12 x 14,33 cala)
B3	36,4 x 51,5 cm (14,33 x 20,28 cala)
B2	51,5 x 72,8 cm (20,28 x 28,66 cala)
B1	72,8 x 103,0 cm (28,66 x 40,55 cala)
B0	103,0 x 145,6 cm (40,55 x 57,32 cala)
ISO B4	25,0 x 35,3 cm (9,84 x 13,90 cala)
ISO B3	35,3 x 50,0 cm (13,90 x 19,67 cala)

ISO B2	50,0 x 70,7 cm (19,67 x 27,83 cala)
ISO B1	70,7 x 100,0 cm (27,83 x 39,36 cala)
ISO B0	100,0 x 141,4 cm (39,36 x 55,67 cala)
18x25cm 7"x10" (7"x10" 18x25cm)	17,8 x 25,4 cm (7,00 x 10,00 cali)
9"x12" (ARCH A)	11,54 x 30,48 cm (9,00 x 12,00 cali)
Legal (8.5"x14")	21,59 x 35,56 cm (8,50 x 14,00 cali)
11"x17" (Ledger)	27,94 x 43,18 cm (11,00 x 17,00 cali)
12"x18" (ARCH B)	30,48 x 45,72 cm (12,00 x 18,00 cali)
13"x19" (Super B)	33,02 x 48,26 cm (13,00 x 19,00 cali)
US Photo 16"x20"	40,64 x 50,80 cm (16,00 x 20,00 cali)
13"x22"	33,02 x 55,88 cm (13,00 x 22,00 cali)
43x56cm 17"x22" (17"x22" 43x56cm)	43,18 x 55,88 cm (17,00 x 22,00 cali)
18"x24" (ARCH C)	45,72 x 60,96 cm (18,00 x 24,00 cali)
22"x34" (ANSI D)	55,88 x 86,36 cm (22,00 x 34,00 cali)
24"x36" (ARCH D)	60,96 x 91,44 cm (24,00 x 36,00 cali)
26"x38" (ARCH E2)	66,04 x 96,52 cm (26,00 x 38,00 cali)
27"x39" (ARCH E3)	68,58 x 99,06 cm (27,00 x 39,00 cali)
28"x40" (ANSI F)	71,12 x 101,60 cm (28,00 x 40,00 cali)
30"x42" (ARCH E1)	76,20 x 106,68 cm (30,00 x 42,00 cale)
34"x44" (ANSI E)	86,36 x 111,76 cm (34,00 x 44,00 cale)
36"x48" (ARCH E)	91,44 x 121,92 cm (36,00 x 48,00 cali)
Plakat 300x900mm (Poster 300x900mm)	30,0 x 90,0 cm (11,81 x 35,43 cala)
Plakat 20"x30" (Poster 20"x30")	50,80 x 76,20 cm (20,00 x 30,00 cali)
Plakat 30"x40" (Poster 30"x40")	76,20 x 101,60 cm (30,00 x 40,00 cali)
Plakat 42"x60" (Poster 42"x60")	106,68 x 152,40 cm (42,00 x 60,00 cala)
Plakat 44"x62" (Poster 44"x62")	111,76 x 157,48 cm (44,00 x 62,00 cala)
Plakat 50"x70" (Poster 50"x70")	127,00 x 177,80 cm (50,00 x 70,00 cala)
Plakat 54"x76" (Poster 54"x76")	137,16 x 193,04 cm (54,00 x 76,00 cala)
Plakat 60"x84" (Poster 60"x84")	152,40 x 213,36 cm (60,00 x 84,00 cala)
Naklejki fot. (różne) (Photo Stickers (Variety))	10,0 x 14,8 cm (3,94 x 5,83 cala)
Naklejki fot. (Photo Stickers)	10,0 x 14,8 cm (3,94 x 5,83 cala)
Naklejki fot. (dowolny kształt) (Photo Stickers (Free Cut))	10,0 x 14,8 cm (3,94 x 5,83 cala)
Kwadrat 9x9cm 3.5"x3.5" (Square 3.5"x3.5" 9x9cm)	8,9 x 8,9 cm (3,50 x 3,50 cala)
Kwadrat 10x10cm 4"x4" (Square 4"x4" 10x10cm)	10,2 x 10,2 cm (4,00 x 4,00 cale)
Kwadrat 13x13cm 5"x5" (Square 5"x5" 13x13cm)	12,7 x 12,7 cm (5,00 x 5,00 cali)
Kwadrat 30x30cm 12"x12" (Square 12"x12" 30x30cm)	30,5 x 30,5 cm (12,00 x 12,00 cali)

Standardowy dysk 120 mm (4,7") (Standard disc 4.7" 120mm)	12,0 x 12,0 cm (4,72 x 4,72 cala)
Standard. dysk 120 mm (4,7") (mały okrąg wewn.) (Standard disc 4.7" 120mm (small inner circle))	12,0 x 12,0 cm (4,72 x 4,72 cala)
DIN C4	22,9 x 32,4 cm (9,02 x 12,76 cala)
DIN C3	32,4 x 45,8 cm (12,76 x 18,03 cala)
DIN C2	45,8 x 64,8 cm (18,03 x 25,51 cala)
DIN C1	64,8 x 91,7 cm (25,51 x 36,10 cala)
DIN C0	91,7 x 129,6 cm (36,10 x 51,02 cala)
210x676 mm / 8.27"x26.61" (8.27"x26.61" / 210x676 mm)*	21,0 x 67,6 cm (8,27 x 26,61 cala)

* W przypadku systemu Windows.