

DALI OBERON

1 C - 7 C - ON-WALL C - VOKAL C

PODREĆZNIK



IN ADMIRATION OF MUSIC



Spis treści

1.	Informacje ogólne o głośnikach OBERON C	3
2.	Rozpakowywanie	4
3.	Ustawienie i instalacja	6
3.1	OBERON 1 C i OBERON 7 C – Ustawienie	9
3.2	OBERON 7 C – Kolce podłogowe lub nóżki	10
3.3	OBERON ON-WALL C – Ustawienie	11
3.4	OBERON VOKAL C – Ustawienie	12
3.5	Korzystanie z uchwytych do zawieszania głośników OBERON 1 C i ON-WALL C na ścianie.	13
4.	Podłączanie i konfiguracja głośników	15
5.	Słuchanie i używanie	20
6.	Wskazanie usterki	22
7.	Specyfikacja techniczna	23

Wprowadzenie

Dziękujemy za wybór głośników DALI OBERON C. Firma DALI słynie z ciągłego dążenia do wzbogacania doświadczeń muzycznych, przy jednoczesnym projektowaniu produktów audio, które lepiej pasują do naszego życia i domu. Linia aktywnych bezprzewodowych głośników OBERON C to porywający wyraz tych dwóch aspiracji.

Głośniki OBERON C to zaawansowane technologicznie produkty elektroakustyczne, które wymagają przemyślanej instalacji, aby osiągnąć pełny potencjał. Zalecamy uważne przeczytanie tego podręcznika podczas instalacji głośników OBERON C i przestrzeganie zawartych w nim informacji. Należy również przeczytać Ważne instrukcje bezpieczeństwa zawarte w zestawie dokumentów.

Po tym wprowadzeniu podręcznik przedstawia sposób rozpakowania, ustawienie i instalację, konfigurację oraz użytkowanie, ale zaczyna się od krótkiego przeglądu oferty OBERON C.



1. Informacje ogólne o głośnikach OBERON C

Linia głośników OBERON C składa się z czterech modeli aktywnych głośników bezprzewodowych, które są przeznaczone przede wszystkim do stosowania w systemach stereofonicznych oraz wielokanałowych systemach kina domowego: OBERON 1 C, OBERON 7 C, OBERON ON-WALL C oraz OBERON VOKAL C.

OBERON 1 C to kompaktowy głośnik przeznaczony do montażu na ścianie lub podstawce. OBERON 7 C to kolumna podłogowa. OBERON ON-WALL C to głośnik niskoprofilowy przeznaczony przede wszystkim do umieszczenia na ścianie. A z kolei OBERON VOKAL C to głośnik centralny, zaprojektowany głównie z myślą o obsłudze kanału centralnego w systemach kina domowego.

Linia OBERON C została zaprojektowana do stosowania z bezprzewodowymi przedwzmacniaczami strumieniowymi DALI SOUND HUB lub DALI SOUND HUB COMPACT. SOUND HUB oraz SOUND HUB COMPACT umożliwiają transmisję do każdego podłączonego głośnika OBERON C różnych tradycyjnych urządzeń i źródeł dźwięku opartych na transmisji strumieniowej.

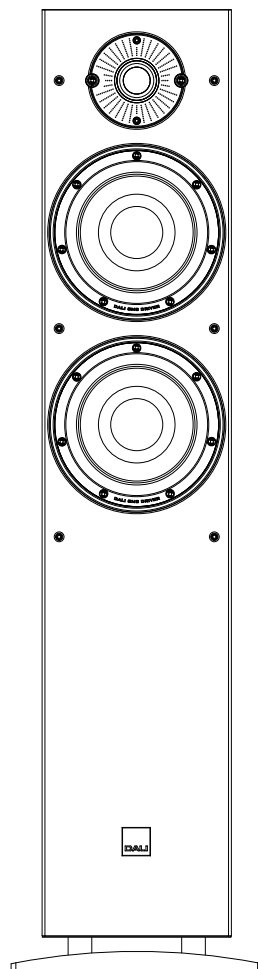

OBERON 7 C

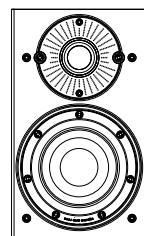

OBERON 1 C

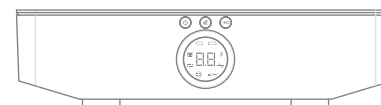

SOUND HUB



SOUND HUB COMPACT

UWAGA:

Głośniki OBERON C można stosować z urządzeniami DALI SOUND HUB lub SOUND HUB COMPACT i nadają się zarówno do zastosowania w konwencjonalnej konfiguracji stereo, jak i w systemie kina domowego. Jednakże tylko przedwzmacniacz DALI SOUND HUB z opcjonalnym modułem HDMI jest w stanie przesyłać wielokanałowy dźwięk kina domowego. Przedwzmacniacz DALI SOUND HUB COMPACT został zaprojektowany wyłącznie do odtwarzania dźwięku stereo.

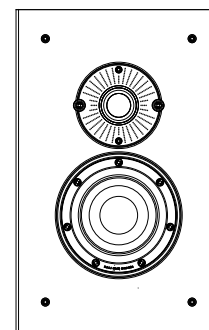

OBERON ON-WALL C

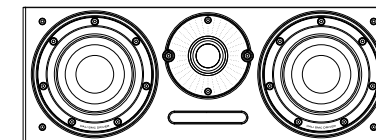

OBERON VOKAL C



2. Rozpakowywanie











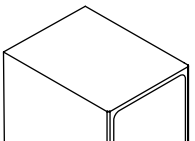
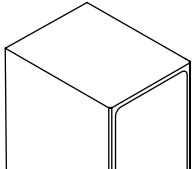
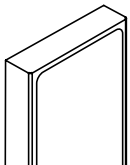
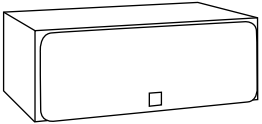
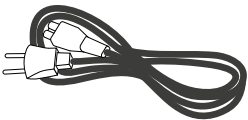
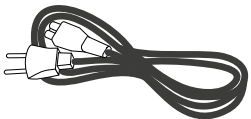
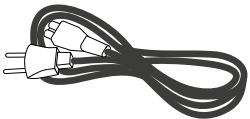
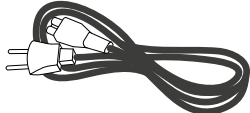

Zawartość każdego opakowania DALI OBERON C przedstawiono na Ilustracji 1.

Odpakowując głośniki DALI OBERON C, należy zachować ostrożność. Należy zachować szczególną ostrożność, aby nie dotknąć membran przetwornika basowego ani kopułki głośnika wysokotonowego.

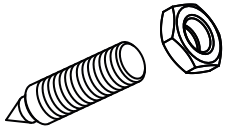
UWAGA:

Zalecamy zachowania opakowania głośników OBERON C do wykorzystania w przyszłości. Jeśli jednak nie jest to możliwe, należy je zutylizować w sposób odpowiedzialny.

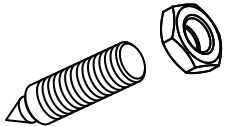
ILUSTRACJA 1

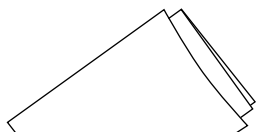
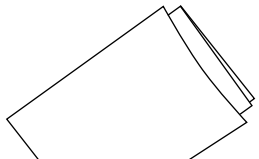
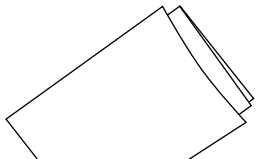
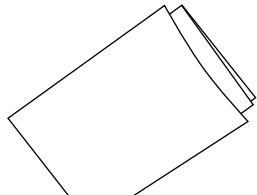
1 C		7 C		ON-WALL C		VOKAL C	
	x2		x1		x1		x1
	x2		x1		x1		x1
	x8		x4		x4		x4
	x8		x4		x2		x4
	x4		x4		x2		x4
	x1		x1		x1		x1



IN ADMIRATION OF MUSIC



2. Rozpakowywanie

Głośniki DALI OBERON C są dostarczane z zamontowanymi kratkami. Jednakże przed użyciem głośników należy usunąć znajdujące się pod kratkami maski ochronne głośników wysokotonowych. Aby usunąć maskę, należy odzepić kratkę głośnika, odciągając ją delikatnie od obudowy, zdjęć maskę, po czym założyć kratkę. Przedstawiono to na Ilustracji 2.

ILUSTRACJA 2

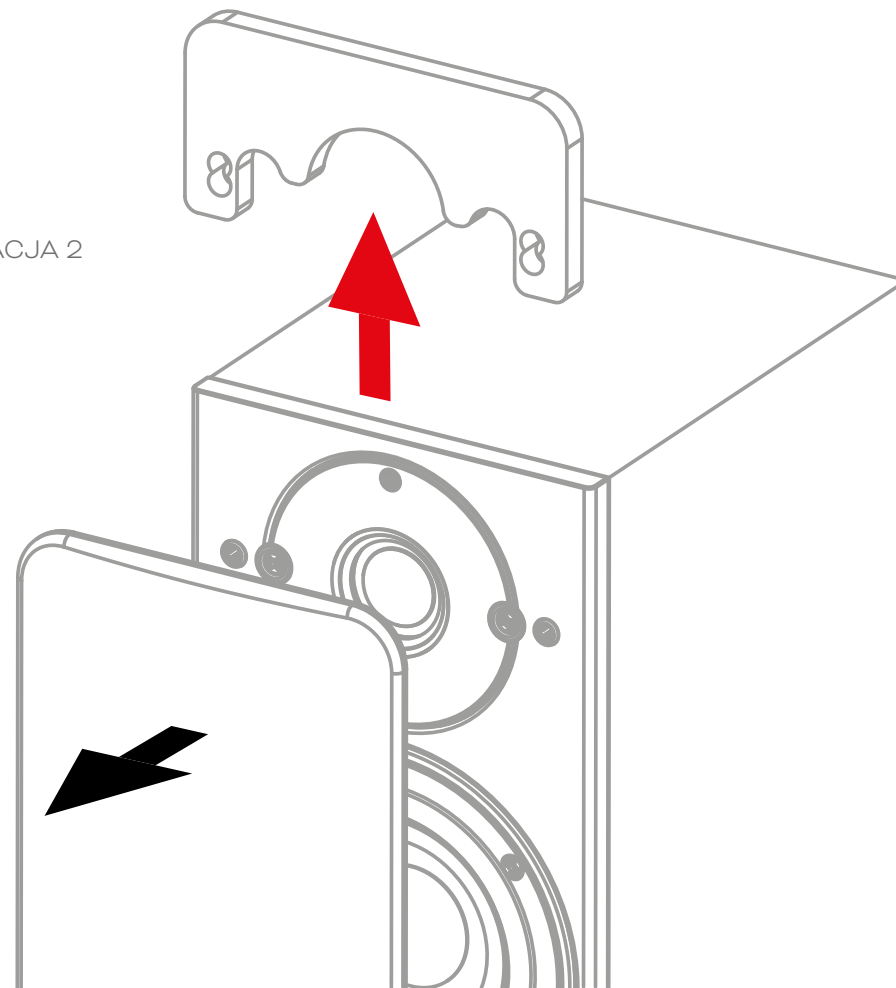

3. Ustawienie i instalacja

Lokalizacja głośników w przestrzeni odsłuchowej wpłynie na ich działanie, dlatego warto poświęcić trochę czasu na zastanowienie się, gdzie najlepiej ustawić głośniki OBERON C. Ilustracje 3A, 3B i 3C przedstawiają wytyczne ustawiania dla konwencjonalnej konfiguracji stereofonicznej oraz dla wielokanałowego systemu kina domowego.

ILUSTRACJA 3A - KONFIGURACJA STEREO
DALI OBERON 1 C oraz 7 C

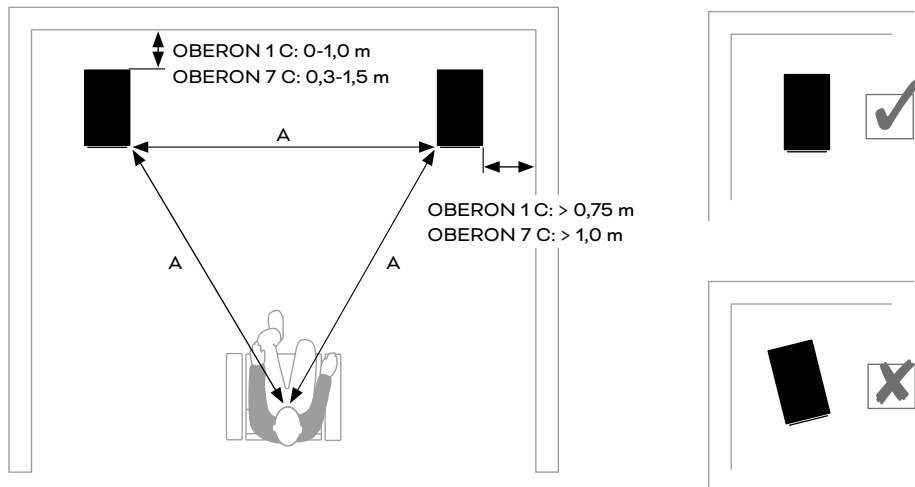

ILUSTRACJA 3B - KONFIGURACJA STEREO
DALI OBERON ON-WALL C

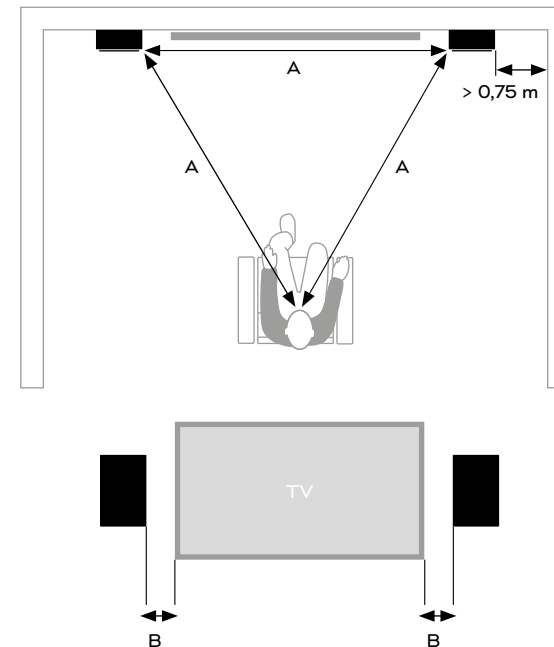

3. Ustawienie i instalacja

W wielokanałowych systemach kina domowego z dwoma kanałami dźwięku surround (5.1) głośniki surround należy umieścić za oraz po bokach od miejsca odsłuchu. W systemach z czterema kanałami surround (7.1) dwa dodatkowe głośniki należy umieścić za miejscem odsłuchu. Głośnik kanału centralnego należy umieścić centralnie nad lub pod telewizorem. Ilustracja 3C przedstawia rozmieszczenie głośników w wielokanałowym systemie kina domowego.

ILUSTRACJA 3C - SYSTEM KINA DOMOWEGO
GŁOŚNIK DALI OBERON VOKAL C ORAZ KOLUMNY DŹWIĘKU SURROUND

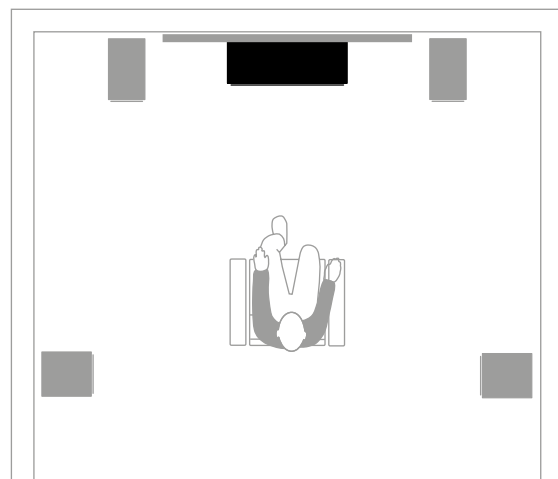
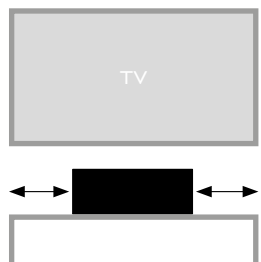

W systemach 5.1 głośniki surround należy umieścić tuż za, po obu stronach słuchacza.

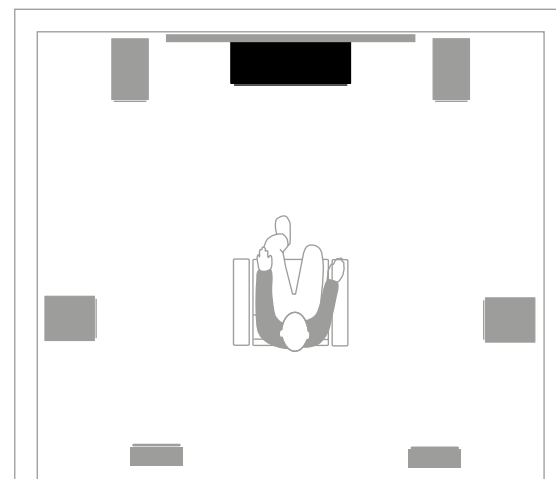

W systemach 7.1 tylne głośniki surround należy umieścić za słuchaczem, a boczne głośniki surround po obu stronach słuchacza.

3. Ustawienie i instalacja

Chociaż głośniki OBERON C nie wymagają przewodowego połączenia sygnałowego, niezbędne jest podłączenie źródła zasilania. Aby podłączyć gniazda zasilania na tylnym panelu głośników do zasilania sieciowego, należy użyć kabli dołączonych do zestawu. Umieszczenie gniazd zasilania na tylnym panelu przedstawiono na Ilustracji 4.

ILUSTRACJA 4

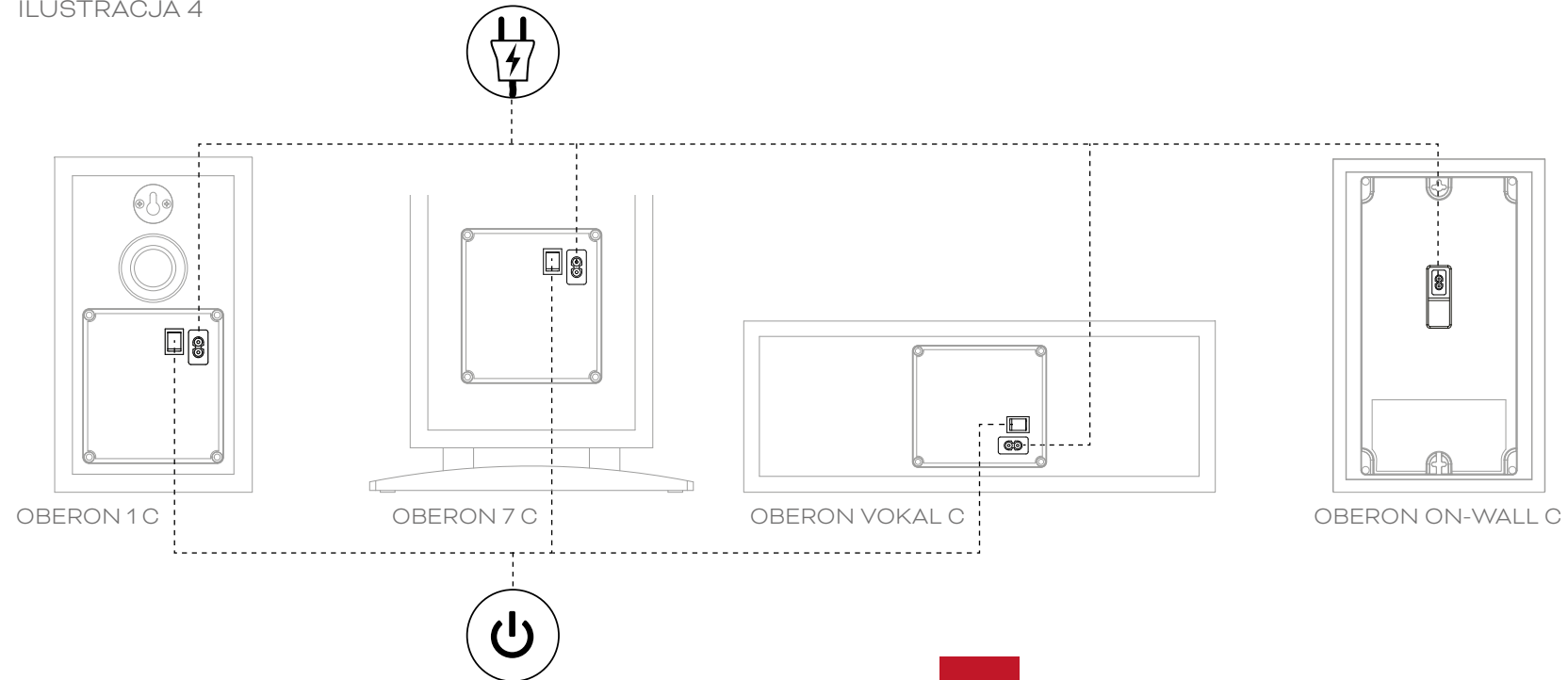

3.1 OBERON 1 C i OBERON 7 C – Ustawienie

Głośniki OBERON 1 C można montować na podstawkach głośnikowych, półkach, wspornikach ściennych lub meblach. Wyposażono je również w otwory w kształcie dziurki od klucza na tylnych panelach służące do montażu bezpośrednio na ścianie. Montaż głośników OBERON 1 C na podstawkach zapewni najprawdopodobniej najlepszą jakość dźwięku. Doskonale wyniki można uzyskać również przy montażu na ścianie, półce i meblach.

Głośniki OBERON 7 C są przeznaczone do umieszczenia na podłodze i nie nadają się do żadnego innego rodzaju instalacji.

Pary głośników OBERON 1 C oraz OBERON 7 C należy umieścić w odległości 2,0 m do 4,0 m od głównego obszaru odsłuchu i w podobnej odległości od siebie. Głośniki OBERON 1 C najlepiej jest umieścić na lub tuż poniżej wysokości odsłuchu. Należy zawsze starać się ustawić głośniki z dala od narożników pomieszczenia i pilnować, aby środowisko akustyczne wokół każdego głośnika było podobne. Na przykład lite ściany i ciężkie zasłony tworzyłyby różne środowiska akustyczne.

Korzystne może być początkowe ustawienie głośników w odległości co najmniej 0,3 m od tylnej ściany. Zmiana odległości do tylnej ściany może być wykorzystana do wyregulowania częstotliwości basów. Aby uzyskać niższy bas, należy przesunąć głośniki dalej od ściany.

Głośniki OBERON C charakteryzują się charakterystyką odpowiedzi zoptymalizowaną do instalacji bez wewnętrznego kąta w kierunku obszaru odsłuchu. Najlepiej, gdy są ustawione pod kątem prostym do tylnej ściany.

Ustawienie głośników OBERON 1 C i OBERON 7 C przedstawiono na [ilustracji 3](#).

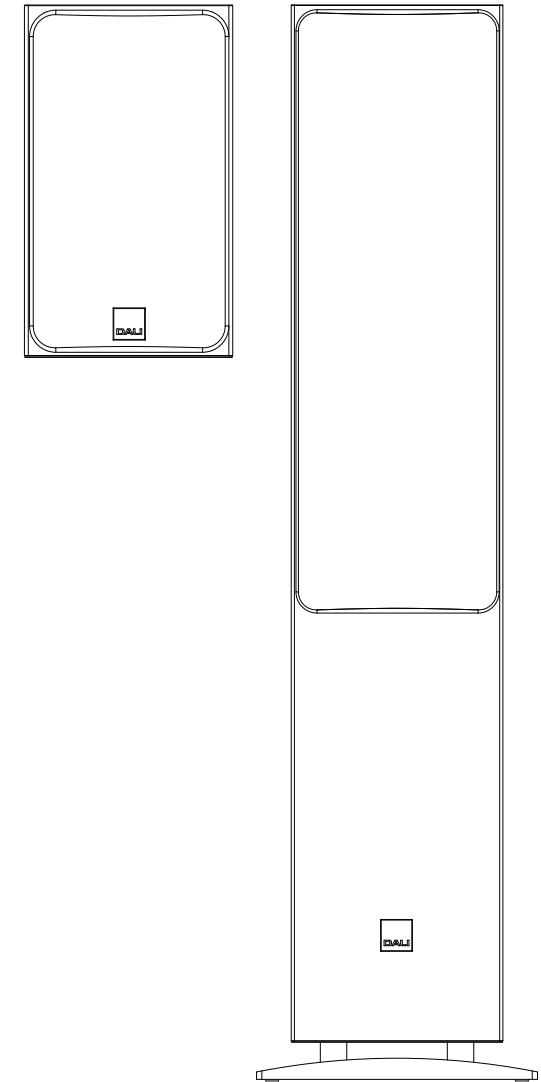

3.2 OBERON 7 C – Kolce podłogowe lub nóżki

Cokoły zamontowane na spodzie głośników OBERON 7 C wyposażono w gwintowane otwory do montażu dostarczonych kolców podłogowych. Zalecamy stosowanie kolców, jeśli głośniki mają być używane na podłogach wyłożonych wykładziną. Jeśli głośniki będą instalowane na podłogach pozbawionych dywanów, zamiast kolców można użyć samoprzylepnych podkładek gumowych. Aby zamontować kolce podłogowe, należy wkręcić je w otwory w cokole i dokręcić nakrętkami zabezpieczającymi za pomocą klucza 10 mm. Po ustawieniu głośników we właściwej pozycji można kolce podłogowe wyregulować tak, aby głośniki stały pionowo i stabilnie.

UWAGA:

Kolce podłogowe można stosować na podłogach bez dywanów, gdy pod końcówki kolców podłoży się monety.



Należy zawsze zachować ostrożność podczas mocowania kolców podłogowych lub przenosząc głośniki w nie wyposażone.

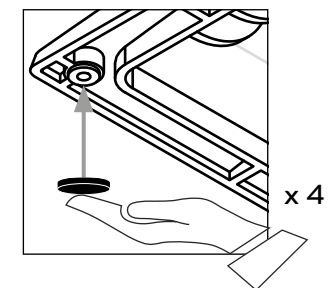
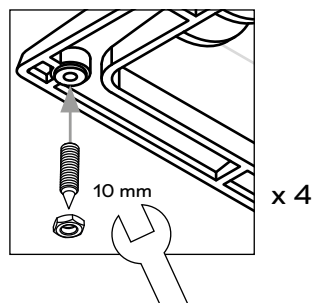
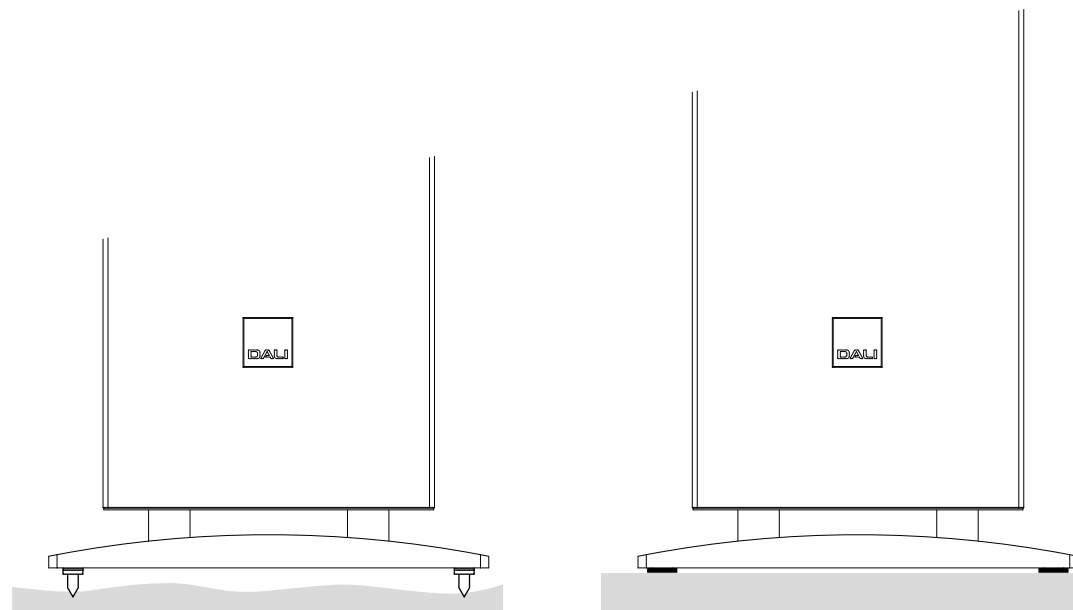

3.3 OBERON ON-WALL C – Ustawienie

Głośniki OBERON ON-WALL C zostały zaprojektowane specjalnie do montażu ściennego w środowiskach domowych, gdzie ich niski profil pomaga w dopasowaniu do wystroju wnętrza. Nadają się do pracy w roli kanałów stereo lewy/prawy, centralny i surround. Wyposażono je w szczeliny w kształcie dziurki od klucza na tylnych panelach w celu zamocowania na jednej śrubie. Można je umieścić zarówno w orientacji pionowej jak i poziomej (przy użyciu dwóch śrub montażowych), jednak orientacja pionowa, zwłaszcza w roli kanału centralnego, prawdopodobnie zapewni lepszą wydajność.

W konfiguracji stereo głośniki OBERON ON-WALL C należy umieścić w odległości między 2,0 m a 4,0 m od głównego obszaru odsłuchu i w podobnej odległości od siebie. Jeśli głośniki mają być używane do odtwarzania dźwięku z telewizora, należy zamontować je w jednakowej odległości po obu jego stronach na jego poziomej osi środkowej. W przeciwieństwie do ustawienia w celu słuchania samej muzyki, głośniki używane z telewizorem zapewniają na ogół lepszy dźwięk, gdy znajdują się bliżej siebie. Głośniki należy ustawić tak, aby żaden z nich nie znajdował się dalej niż 0,5 m od boku telewizora. Głośnik OBERON ON-WALL C służący jako kanał centralny w systemie wielokanałowego kina domowego najlepiej jest umieścić w orientacji pionowej centralnie nad lub pod telewizorem.

Jako głośniki surround oraz bardziej ogólnych zastosowań najlepiej jest umieścić głośniki OBERON ON-WALL C na lub tuż poniżej wysokości odsłuchowej. Należy ustawić głośniki z dala od narożników pomieszczenia i starać się zapewnić podobne środowisko akustyczne wokół każdego z głośników. Na przykład lite ściany i ciężkie zasłony tworzyłyby różne środowiska akustyczne.

Ustawienie głośników OBERON ON-WALL C przedstawiono na [Ilustracjach 3A i 3B](#).

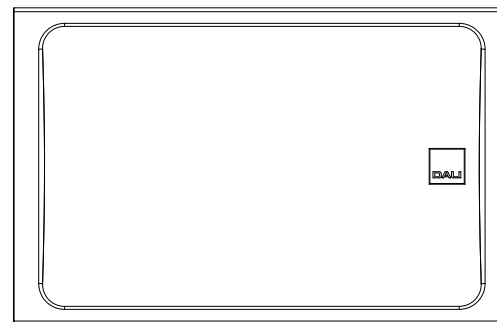

UWAGA:

Jeśli głośniki OBERON ON-WALL C mają być umieszczone znacznie powyżej wysokości głowy, zamontowanie ich do góry nogami może mieć korzystny wpływ na jakość dźwięku.

Logo DALI na przedniej kratce można obrócić w celu dopasowania do ustawienia do góry nogami.

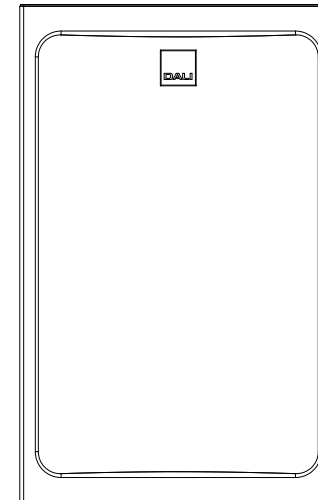

3.4 OBERON VOKAL C – Ustawienie

OBERON VOKAL C jest przede wszystkim przeznaczony do obsługi kanału centralnego w systemach wielokanałowego kina domowego. Potencjalnie można go zastosować zarówno w roli kanału przedniego jak i surround.

W przypadku użycia jako kanału centralnego najlepiej umieścić głośnik OBERON VOKAL C na meblu lub półce ściiennej bezpośrednio nad lub pod ekranem telewizora. Głośnik VOKAL C należy umieścić centralnie względem ekranu telewizora. Do głośnika VOKAL C dołączane są samoprzylepne gumowe nóżki, które można użyć w celu zmniejszenia występowania słyszalnych wibracji i ochrony wykończenia powierzchni.

Jeśli jest używany jako kanał przedni lub surround, należy przestrzegać wskazówek dotyczących pozycjonowania dla głośnika OBERON 1 C podanych w [rozdziale 3.1](#) tej instrukcji. Należy jednak pamiętać, że VOKAL C nie jest wyposażony w otwory montażowe w kształcie dziurki od klucza.

Ustawienie głośników OBERON VOKAL C przedstawiono na [ilustracji 3C](#).

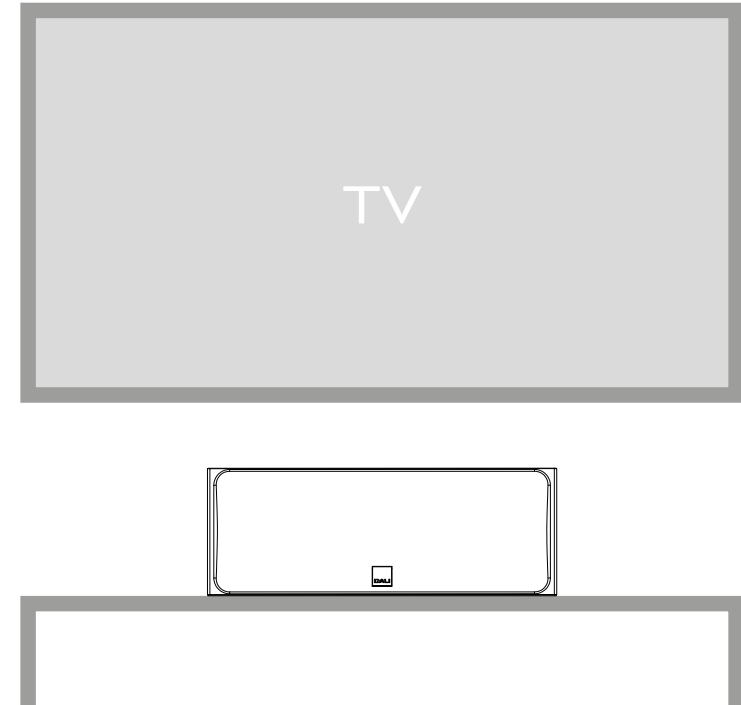

3.5 Korzystanie z uchwytów do zawieszania głośników OBERON 1 C i ON-WALL C na ścianie.

Głośniki OBERON 1 C i ON-WALL C wyposażono w otwory w kształcie dziurki od klucza na tylnych panelach w celu montażu bezpośrednio na ścianie. Przed rozpoczęciem należy upewnić się, że ściana i mocowania na niej utrzymają bez problemu ciężar głośnika. Jeżeli nie ma pewności co do wytrzymałości ściany lub umiejętności przymocowania śruby, należy zasięgnąć porady.

Mocowanie głośników OBERON 1 C i OBERON ON-WALL C przedstawiono na Ilustracji 5.

OBERON 1 C: Użyć śrub do montażu na ścianie o średnicy trzpienia 3-5 mm (0,12-0,20 cala). Maksymalna dopuszczalna średnica łba to 10 mm (0,4 cala). Pozostawić 15 mm (0,6 cala) śruby wystającej z powierzchni ściany.

OBERON ON-WALL C: użyć śrub do montażu na ścianie o średnicy trzpienia 3-5 mm (0,12-0,20 cala). Maksymalna dopuszczalna średnica łba to 9 mm (0,35 cala). Pozostawić 7 mm (0,28 cala) śruby wystającej z powierzchni ściany.

ILUSTRACJA 5

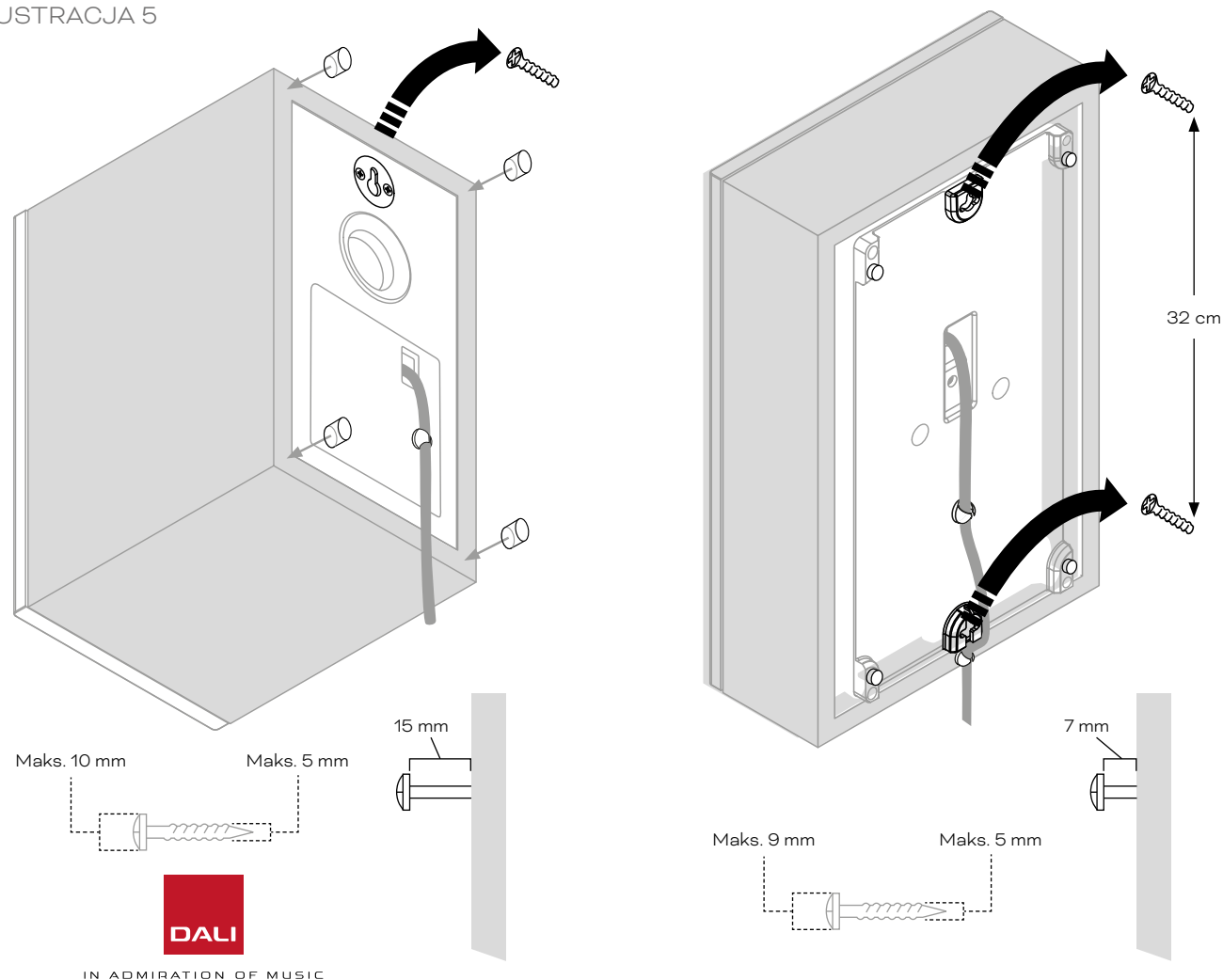

3.5 Korzystanie z uchwytów do zawieszania głośników OBERON 1 C i ON-WALL C na ścianie.

OBERON 1 C

- Po ustaleniu preferowanych pozycji głośników wkręcić śrubę montażową w ścianę na środkowej linii pozycji głośnika, 30 mm (1,25 cala) poniżej jego górnego panelu.
- Przymocować dostarczone gumowe nóżki do tylnych rogów głośników. Zastosowanie gumowych nóżek zmniejsza ryzyko wibracji głośników opartych o ścianę.
- Głośniki można teraz zawiesić na śrubach tak, aby łby wsunęły się w otwory w kształcie dziurek od klucza.

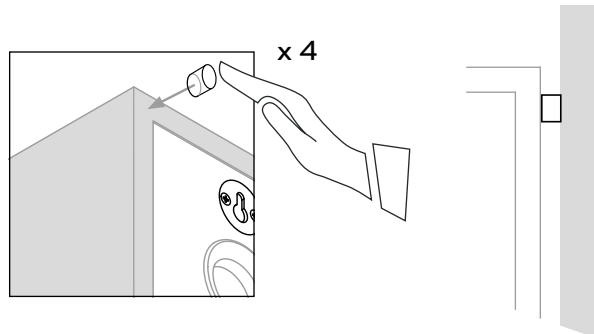

OBERON ON-WALL C

- W przypadku pionowej orientacji głośnika po ustaleniu preferowanych pozycji głośników wkręcić śrubę montażową w ścianę na środkowej linii pozycji głośnika, 30 mm (1,25 cala) poniżej jego górnego panelu.
- W przypadku poziomej orientacji po ustaleniu preferowanych pozycji głośników wkręcić dwie śruby montażowe w ścianę w odległości 321 mm (12,6 cala) od siebie na poziomej linii środkowej pozycji głośnika.
- Przymocować dostarczone samoprzylepne gumowe nóżki do tylnych podkładek dystansowych każdego głośnika. Zastosowanie gumowych nóżek zmniejsza ryzyko wibracji głośników opartych o ścianę.
- Głośniki można teraz zawiesić na śrubach tak, aby łby wsunęły się w otwory w kształcie dziurek od klucza.

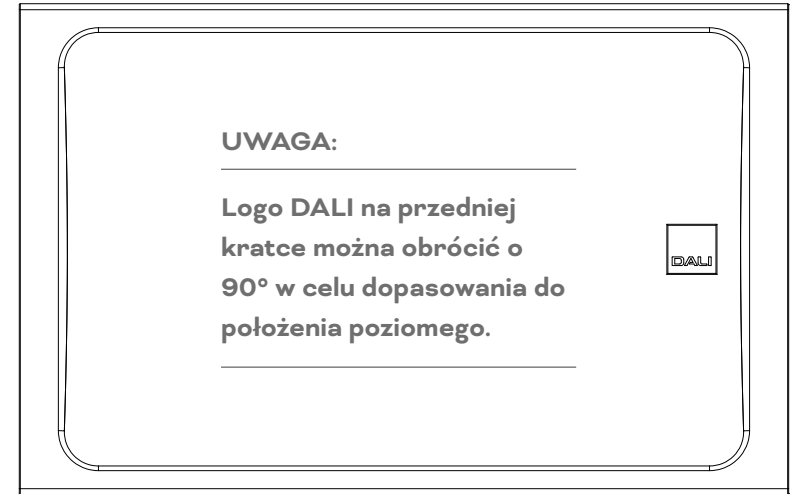

IN ADMIRATION OF MUSIC

4. Podłączanie i konfiguracja głośników

Linia OBERON C została zaprojektowana do użytku z bezprzewodowymi przedwzmacniaczami strumieniowymi DALI SOUND HUB lub SOUND HUB COMPACT.

UWAGA:

Jeśli równocześnie z głośnikami OBERON C montowany jest przedwzmacniacz DALI SOUND HUB lub SOUND HUB COMPACT, zalecamy, aby mieć przy sobie jego instrukcję obsługi.

Po zainstalowaniu wszystkich głośników OBERON C i podłączeniu ich do zasilania sieciowego włączyć je za pomocą włącznika zasilania na tylnym panelu. Rozmieszczenie wyłączników zasilania przedstawiono na [Ilustracji 4](#). Po włączeniu wskaźniki zasilania na tylnych panelach będą świecić na czerwono. Po włączeniu wszystkich głośników wykonać czynności opisane na następnej stronie.

UWAGA:

Może być konieczne tymczasowe zdjęcie głośników OBERON ON-WALL C od ściany, aby uzyskać dostęp do ich tylnych paneli.

UWAGA:

Jeśli głośniki OBERON C były wcześniej używane, może być konieczne ich zresetowanie. Aby zresetować głośniki, należy użyć odpowiedniego narzędzia. Nacisnąć i przytrzymać przez 1 sekundę przyciski RESET ukryte w otworach na panelu tylnym. Położenie przycisku resetowania przedstawiono poniżej.

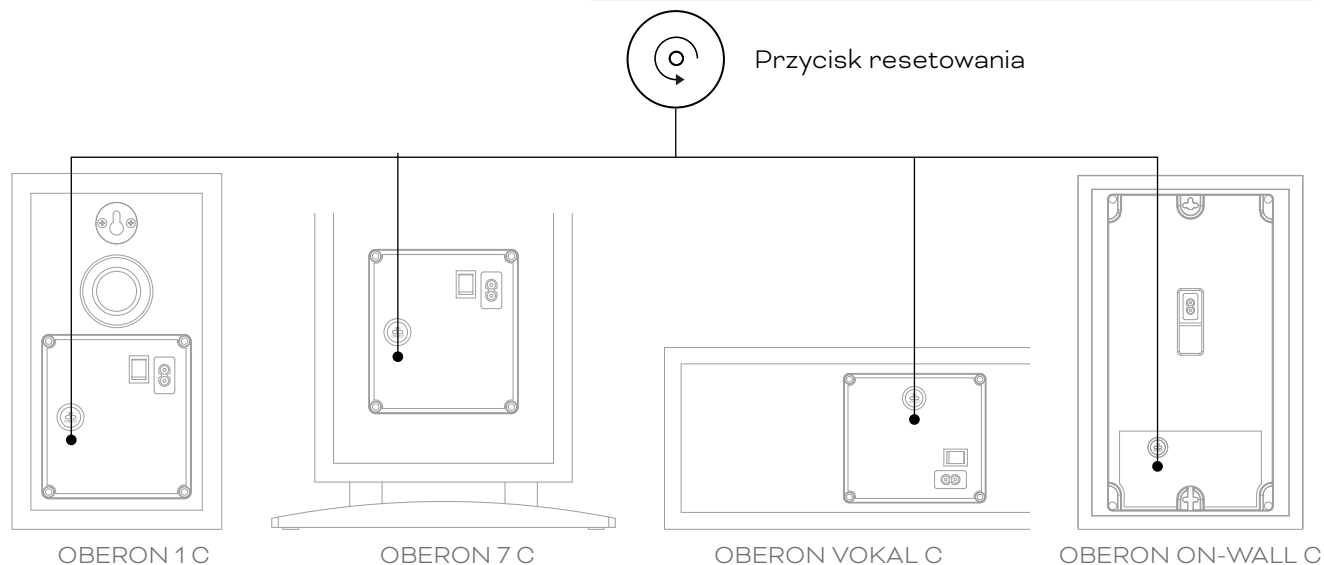

IN ADMIRATION OF MUSIC

4. Podłączanie i konfiguracja głośników

Włączyć przedwzmacniacz SOUND HUB lub SOUND HUB COMPACT i nacisnąć przycisk LINK & CONNECT **A**. Wzmacniacz SOUND HUB lub SOUND HUB COMPACT wskaże tryb połączenia głośnika zgodnie z opisem w tym podręczniku użytkownika.

- Następnie podejść do jednego z głośników OBERON C w systemie i nacisnąć przycisk **B** LINK & CONNECT na panelu tylnym. Podczas nawiązywania połączenia z przedwzmacniaczem SOUND HUB lub SOUND HUB COMPACT wskaźnik zasilania zaświeci się na zielono, a wskaźniki matrycy kanału głośników będą się świecić cyklicznie.
- Po ustanowieniu połączenia cykliczne miganie zostanie przerwane, głośnik wyemituje krótki dźwięk potwierdzenia, a wskaźniki

układu kanałów będą migać na kanałach udostępnionych przez SOUND HUB lub SOUND HUB COMPACT. W przypadku przedwzmacniacza SOUND HUB dostępność kanałów będzie zależać od obecności lub braku opcjonalnego modułu HDMI. W przypadku przedwzmacniacza SOUND HUB COMPACT dostępne będą tylko lewy i prawy kanał.

- Wyświetlacz układu kanałów na tylnym panelu głośnika zawiera wskaźniki przy każdej dostępnej pozycji kanału. Głośnik można teraz przypisać do odpowiedniego kanału.

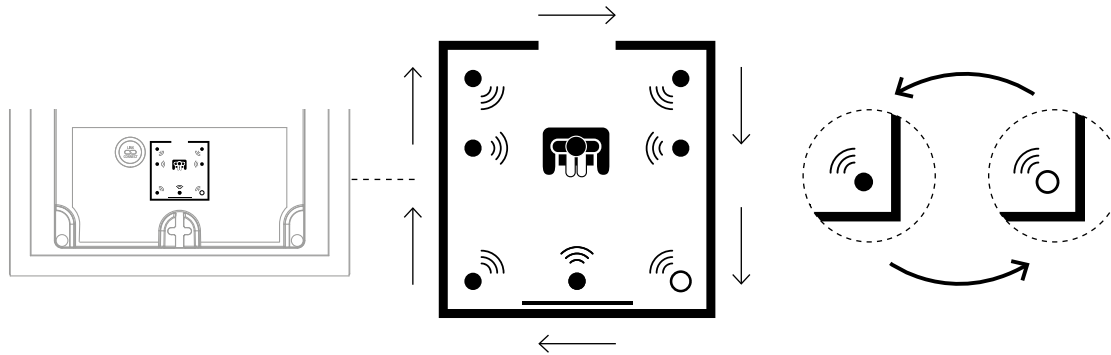

4. Podłączanie i konfiguracja głośników

Naciśnięcie przycisku LINK & CONNECT zmienia kanał wybrany dla głośnika **C**. Jeśli pierwszy głośnik zostanie ustawiony domyślnie jako właściwy kanał, przycisk LINK & CONNECT wystarczy nacisnąć raz. Przypisanie głośnika do innych kanałów będzie wymagało kolejnych naciśnień przycisku LINK & CONNECT. Przycisk należy nacisnąć kilkakrotnie, aż do głośnika zostanie przypisany odpowiedni kanał.

- Po podłączeniu pierwszego głośnika do przedwzmacniacza SOUND HUB lub SOUND HUB COMPACT i przydzieleniu mu kanału, należy przejść do kolejnego głośnika i powtórzyć proces przypisywania kanału **D** **E**.

- Gdy wszystkie głośniki w systemie są podłączone i mają przydzielone kanały, należy powrócić do przedwzmacniacza SOUND HUB lub SOUND HUB COMPACT i nacisnąć na nim przycisk LINK & CONNECT, kończąc w ten sposób proces łączenia głośników **F**. Wszystkie głośniki odtworzą krótki dźwięk potwierdzenia i przedwzmacniacz SOUND HUB lub SOUND HUB COMPACT wyjdzie z trybu podłączania głośników.

Procedurę podłączania przedwzmacniacza SOUND HUB lub SOUND HUB COMPACT pokazano na ilustracjach [6A](#) oraz [6B](#).

UWAGA:

Do przedwzmacniacza SOUND HUB lub SOUND HUB COMPACT można podłączyć łącznie 10 głośników. Więcej informacji można znaleźć w odpowiednich instrukcjach obsługi.

4. Podłączanie i konfiguracja głośników

ILUSTRACJA 6A – SYSTEM STEREO

UWAGA:

System z urządzeniem SOUND HUB COMPACT lub SOUND HUB bez modułu HDMI.

Należy upewnić się, że przedwzmacniacz SOUND HUB lub SOUND HUB COMPACT jest włączony.

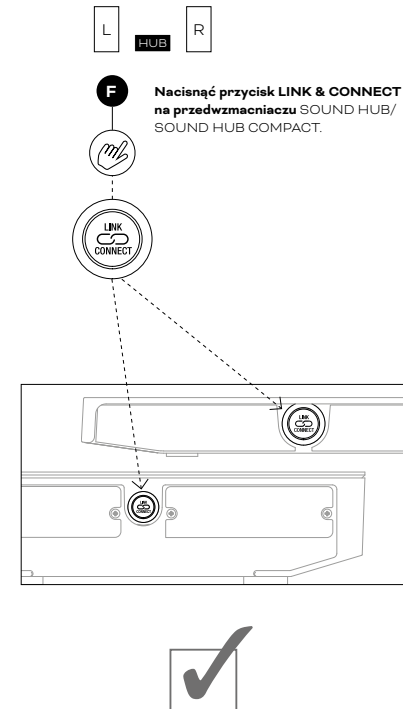
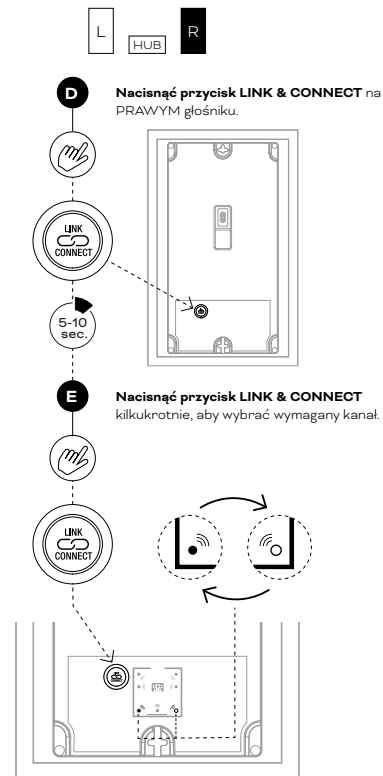
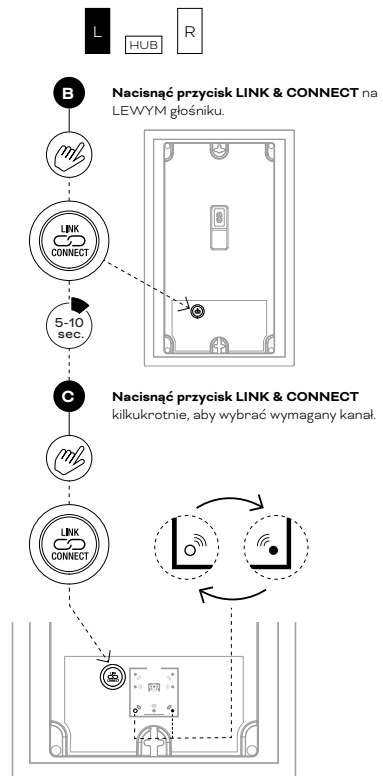
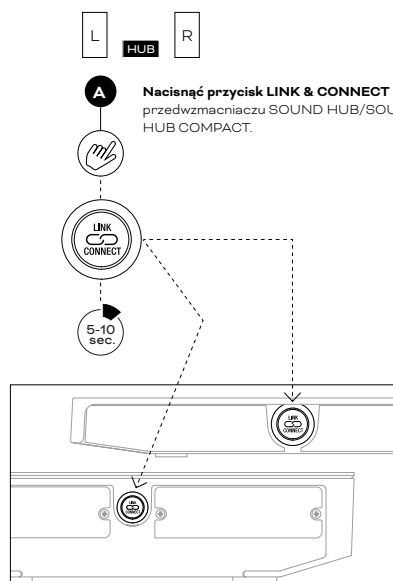

4. Podłączanie i konfiguracja głośników

ILUSTRACJA 6B – SYSTEM WIELOKANAŁOWY KINA DOMOWEGO

Przedwzmacniacz SOUND HUB musi być włączony.

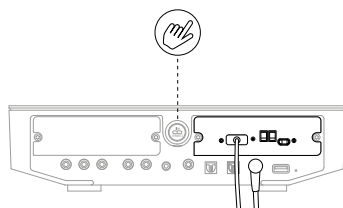

A Nacisnąć przycisk LINK & CONNECT na przedwzmacniaczu SOUND HUB.

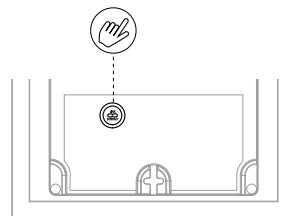

B Nacisnąć przycisk LINK & CONNECT na pierwszym głośniku.



Powtórzyć procedurę dla każdego z głośników.

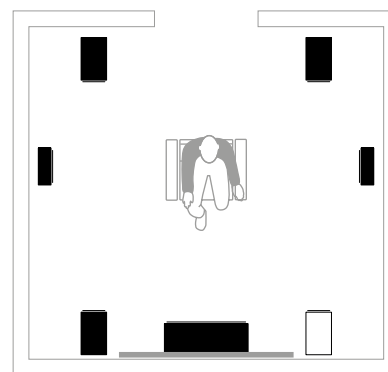

C Nacisnąć przycisk LINK & CONNECT kilkakrotnie, aby wybrać wymagany kanał.

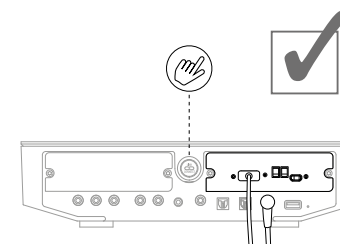
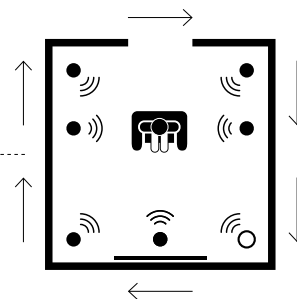
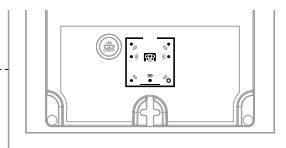
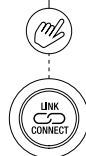

F Nacisnąć przycisk LINK & CONNECT na przedwzmacniaczu SOUND HUB.

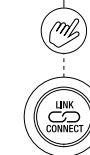

UWAGA:

System z przedwzmacniaczem SOUND HUB z zamontowanym modułem HDMI.



IN ADMIRATION OF MUSIC

5. Słuchanie i używanie

Po zamontowaniu i podłączeniu głośników OBERON C do przedwzmacniacza SOUND HUB lub SOUND HUB COMPACT można zacząć słuchanie. Należy wybrać na urządzeniu SOUND HUB lub SOUND HUB COMPACT aktywne źródło wejściowe i powoli zwiększyć głośność. Sprawdzić, czy obydwie głośniki w systemie działają oraz czy wrażenie stereofoniczności w pozycji odsłuchu jest prawidłowo wyostrzone. W tym celu najlepiej jest odtworzyć muzykę, którą dobrze znasz.

Po zapoznaniu się z możliwościami głośników OBERON C w przestrzeni odsłuchowej można dostosować ich pozycję, aby dostroić dźwięk. Należy przesunąć głośniki bliżej do lub dalej od ścian przestrzeni odsłuchowej, aby zwiększyć lub zmniejszyć obecność częstotliwości basowych. Jeżeli na początku uzna się, że dźwięk jest nieco jasny, pomogą bardziej miękkie meble lub zasłony w przestrzeni odsłuchowej. Jednak prawdopodobnie okaże się, że jasność zmniejszy się po dokładniejszym zaznajomieniu z dźwiękiem nowych głośników.

Głośników OBERON C można używać bez zamontowanych kratki. Zalecamy jednak stosowanie ich, jeśli w domu znajdują się dzieci lub zwierzęta domowe. Kratki można odłączyć, delikatnie odciągając je od korpusu głośnika. Założyć kratki, ustawiając kołki kratki równo z gniazdami i delikatnie dociskając je do siebie.

Mamy nadzieję, że głośniki linii OBERON C dostarczą dużo radości już od pierwszej chwili. Jednak mogą wystąpić subtelne zmiany wydajności w pierwszych godzinach lub dniach użytkowania, na przykład w wyniku poluzowania elementów mocowania przetworników. Jest to bardziej prawdopodobne, jeśli głośniki były przechowywane w temperaturze poniżej późniejszej temperatury pracy.

5. Słuchanie i używanie

Głośniki OBERON C mogą odtwarzać muzykę przy poziomach głośności znacznie przekraczających te, które są zwykle wymagane w typowych domowych przestrzeniach odsłuchowych. Rozumiemy jednak, że czasem satysfakcjonujące jest zwiększenie głośności i głośne słuchanie muzyki. W takich przypadkach należy pamiętać o sąsiadach oraz reagować na wszelkie zniekształcenia, które mogłyby wskazywać na ryzyko uszkodzenia głośników.

Głośniki OBERON C nie wymagają specjalnego traktowania innego niż w przypadku pozostałych przedmiotów o wysokiej wartości znajdujących się w domu. Należy użyć miękkiej, suchej szmatki, aby odkurzyć panele obudowy. Nie zalecamy stosowania żadnych płynów czyszczących ani aerozoli, ale jeśli użytkownik chce użyć lakieru do mebli, należy nałożyć go na szmatkę, a nie bezpośrednio na panele głośników. Pył można usunąć z kopulek głośników basowych i średniotonowych oraz z kratek materiałowych za pomocą miękkiej szczotki. Nie zalecamy żadnej próby czyszczenia lub odkurzania kopulek wysokotonowych.

Firma DALI może okazjonalnie aktualizować oprogramowanie wbudowane głośników OBERON C, które można zaktualizować złączem USB na panelu tylnym. Zaktualizowane oprogramowanie wbudowane może zwiększyć wydajność i niezawodność lub wprowadzić nowe funkcje. Aktualizacje oprogramowania wbudowanego będzie można pobrać ze strony internetowej DALI. Będą im towarzyszyć wyczerpujące instrukcje dotyczące procesu aktualizacji.

6. Wskazanie usterki

W mało prawdopodobnym przypadku nieprawidłowego działania głośników OBERON C opisane tutaj wskazania i naprawy błędów mogą stanowić rozwiązanie. Dalsza pomoc jest zawsze dostępna w firmie DALI, u lokalnego sprzedawcy lub na stronach pomocy technicznej witryny DALI.

Błąd bezprzewodowego łącza audio

Wszystkie siedem wskaźników pozycji głośników wielokrotnie miga dwukrotnie.

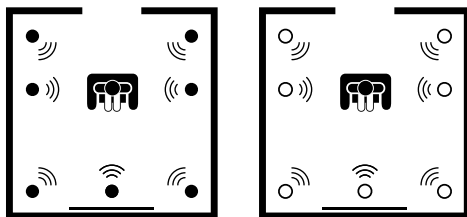

Rozwiązanie:

Najpierw sprawdzić, czy przedwzmacniacz SOUND HUB lub SOUND HUB COMPACT jest włączony. Jeżeli to nie rozwiąże problemu, wyłączyć i włączyć ponownie nie działający głośnik OBERON C. Jeżeli problem będzie się utrzymywać, zresetować system (SOUND HUB/SOUND HUB COMPACT oraz głośniki) zgodnie z opisem w podręczniku użytkownika i podłączyć ponownie głośniki jak opisano w rozdziale 4 tego podręcznika.

Ogólna awaria sprzętu

Wskaźnik serwisowy na panelu tylnym miga na czerwono i pomarańczowo.



Rozwiązanie:

Wyłączyć i włączyć ponownie głośnik OBERON C. Jeśli problem nie zniknie, skontaktować się z firmą DALI lub lokalnym sprzedawcą lub dystrybutorem, aby uzyskać poradę serwisową.

Nadmierna temperatura wzmacniacza

Wskaźnik serwisowy na panelu tylnym miga na czerwono.



Rozwiązanie:

Wstrzymać muzykę i poczekać, aż wzmacniacz ostygnie. Urządzenie automatycznie włączy się ponownie. Jeśli problem będzie się powtarzał, zostanie wyświetlona ogólna awaria sprzętu. Skontaktować się z firmą DALI lub lokalnym sprzedawcą lub dystrybutorem, aby uzyskać poradę serwisową.

Wskaźnik serwisowy

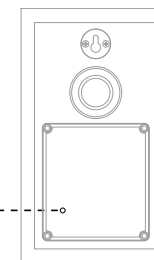

OBERON 1 C

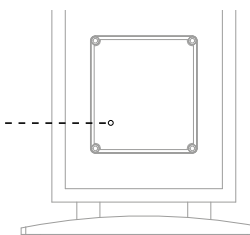

OBERON 7 C

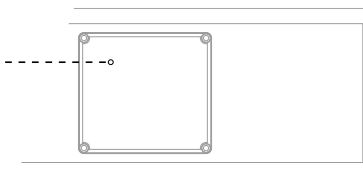

OBERON VOKAL C

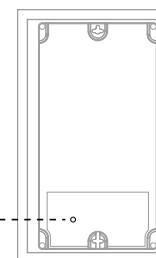

OBERON ON-WALL C



7. Specyfikacja techniczna

	OBERON 1 C	OBERON 7 C	OBERON ON-WALL C	OBERON VOKAL C
Zakres częstotliwości (± 3 dB) (Hz)	39 – 26 000 Hz	31 – 26 000 Hz	51 – 26 000 Hz	47 – 26 000 Hz
Maksymalne SPL (dB)	106 dB	108 dB	107 dB	107 dB
Częstotliwość podziału (Hz)	2350 Hz	2450 Hz	2700 Hz	2450 Hz
Zasada działania zwrotnicy	W pełni aktywne 24-bitowe DSP		W pełni aktywne 24-bitowe DSP	
Przetwornik wysokiej częstotliwości	Głośnik wysokotonowy z miękką kopułką 1 × 29 mm	Głośnik wysokotonowy z miękką kopułką 1 × 29 mm	Głośnik wysokotonowy z miękką kopułką 1 × 29 mm	Głośnik wysokotonowy z miękką kopułką 1 × 29 mm
Przetwornik niskiej częstotliwości	1 × 5,25"	2 × 7"	1 × 5,25"	2 × 5,25"
Typ obudowy	Bas refleks (gniazda z tyłu)	Bas refleks (gniazda z tyłu)	Bas refleks (gniazda z tyłu)	Bas refleks (gniazda z przodu)
Częstotliwość strojenia refleksu (Hz)	52 Hz	40 Hz	52 Hz	46 Hz
Moc wyjściowa wzmacniacza (W)	2 × 50 W	2 × 50 W	2 × 50 W	2 × 50 W
Typ wzmacniacza	Klasa D	Klasa D	Klasa D	Klasa D
Wejście bezprzewodowe	Pełne 24-bitowe / 96 kHz (bez kompresji)		Pełne 24-bitowe / 96 kHz (bez kompresji)	
Bezprzewodowe pasmo radiowe audio (MHz)	5150-5250 MHz oraz 5725-5875 MHz*		5150-5250 MHz oraz 5725-5875 MHz*	
Wejściowe zasilanie sieciowe	Zasilacz uniwersalny 100-240 V AC		Zasilacz uniwersalny 100-240 V AC	
Maksymalny pobór mocy (W)	62 W	62 W	62 W	62 W
Pobór mocy w trybie czuwania (W)	1	1	1	1
Pobór mocy w trybie czuwania przy połączeniu sieciowym** (W)	1,25 W	1,25 W	1,25 W	1,25 W
Czas wejścia w tryb czuwania przy połączeniu sieciowym	< 20 minut	< 20 minut	< 20 minut	< 20 minut
Zalecane rozmieszczenie	Podstawa/półka	Podłoga	Ściana	Półka
Zalecana odległość od ścian (cm)	1 – 50 cm	15 – 100 cm	Na ścianie	1 – 50 cm
Wymiary (wys. x szer. x gł.) mm	274 × 162 × 234 mm	1015 × 200 × 340 mm	385 × 245 × 120 mm	162 × 441 × 295 mm
Waga (kg/lb)	4,2 kg/9 funtów	14,8 kg/32 funty	4,9 kg/10 funtów	7,5 kg/16,4 funtów
Dołączone przedmioty	Skrócona instrukcja obsługi, kabel zasilania, przednia kratka, gumowe nóżki, silikonowe dystanse	Skrócona instrukcja obsługi, kabel zasilania, przednia kratka, gumowe nóżki, kolce	Skrócona instrukcja obsługi, kabel zasilania, przednia kratka, gumowe nóżki, silikonowe dystanse, zaciski kablowe	Skrócona instrukcja obsługi, kabel zasilania, przednia kratka, gumowe nóżki

* Z wyłączeniem Japonii

** Należy pamiętać, że głośnik pozostanie w sieciowym trybie czuwania, jeśli przedwzmacniacz SOUND HUB / SOUND HUB COMPACT zostanie wyłączony.



IN ADMIRATION OF MUSIC

