

OVICX – Q200B

Magnetyczny rower treningowy



Instrukcja obsługi

(01.2022)



Spis treści

1. Wprowadzenie	03
1.1 Zasady bezpieczeństwa	04
2. Zawartość opakowania	06
3. Schemat budowy i funkcje	07
4. Instrukcja montażu	08
5. Instrukcja użytkowania	11
6. Rozwiązywanie problemów	17
7. Informacja o gwarancji	18
8. Informacja o recyklingu i utylizacji	19
Karta gwarancyjna	20

Action S.A.
ul. Dawidowska 10
Zamienie, 05-500 Piaseczno

1. Wprowadzenie.

XQIAO OVICX-Q200B Rower treningowy



Model:	Q200B
Wymiary po rozłożeniu (dł * sz * wys):	1040 x 570 x 1150 mm
Typ produktu:	rower magnetyczny
Regulacja obciążenia:	analogowa (pokrętło)
Masa koła zamachowego:	10 kg
Połączenie do transmisji danych:	Bluetooth
Masa całkowita:	37 kg
Maksymalna waga użytkownika:	110 kg
Wymiary opakowania:	1760 x 890 x 370 mm
Kategoria produktu:	HB = do użytku domowego

W związku z ciągłym doskonaleniem produktów, producent zastrzega sobie prawo do zmian w wyglądzie, parametrach technicznych i wyposażeniu, bez wcześniejszego powiadomienia.

Dziękujemy za zakup produktu naszej firmy. Prawidłowe, zgodne z instrukcją korzystanie z bieżni gwarantuje pełne bezpieczeństwo i wygodę. Prosimy dokładnie zapoznać się z poniższymi informacjami przed rozpoczęciem korzystania z urządzenia.

Rower treningowy OVICX-Q200B przeznaczony jest wyłącznie do użytku domowego.

Zasady bezpieczeństwa

OVICX-Q200B jest sprzętem treningowego klasy HB przeznaczonym wyłącznie do użytku domowego.

Maksymalne obciążenie: 110 kg.

Urządzenia należy używać wyłącznie zgodnie z przeznaczeniem.

Każde inne zastosowanie urządzenia jest niedozwolone i może być niebezpieczne.

Importer i dystrybutor nie ponoszą odpowiedzialności za jakiegokolwiek szkody i urazy spowodowane niewłaściwym użytkowaniem sprzętu.

Sprzęt został wyprodukowany zgodnie z najnowszymi standardami bezpieczeństwa.

Aby zminimalizować prawdopodobieństwo urazu lub wypadku, należy przestrzegać kilku, prostych zasad:

- Przed rozpoczęciem korzystania ze sprzętu dokładnie zapoznaj się z instrukcją obsługi.
- Przed użyciem, początkujący powinni zapoznać się z przyciskami funkcyjnymi na panelu sterującym.
- Z każdej strony roweru musi się znajdować min. 1,5m wolnej przestrzeni.
- Sprzęt stawiaj na stabilnym i równym podłożu.
- Nie pozwalaj dzieciom bawić się na ani w pobliżu sprzętu.
- Podczas korzystania z roweru należy uważać na dzieci i trzymać je w bezpiecznej odległości.
- Upewnić się, że w pobliżu sprzętu nie ma osób trzecich, gdyż mogą one doznać urazu w wyniku kontaktu z ruchomymi częściami.
- Regularnie sprawdzaj czy wszystkie śruby, nakrętki, uchwyty i pedały są dobrze przymocowane.
- Niezwłocznie wymieniaj wszystkie uszkodzone części.
- Nie używaj sprzętu jeśli zauważysz jakąś niesprawność.
- Unikaj wysokich temperatur, wilgoci lub kontaktu z wodą.
- Nie trenuj bezpośrednio przed lub po posiłku.
- Przed rozpoczęciem każdego treningu typu fitness zaleca się konsultację z lekarzem specjalistą.
- Rower Q200B to sprzęt treningowy i nigdy nie powinien być traktowany jako zabawka.
- Nie stawaj na obudowie.
- Przed treningiem najlepiej przebrać się w strój sportowy. Nie zaleca się noszenia dżinsów, kapti ani skórzanych butów.
- Zawsze trenuj w obuwiu.

- Aby zapobiec kontuzji, trening powinien składać się z rozgrzewki, treningu właściwego oraz etapu rozprężenia.

- Rozgrzewka powinna trwać 5 do 10 minut z wolnym pedałowaniem.
- Trening właściwy to 15 do 40 minut intensywnej jazdy, na miarę swoich możliwości.
- Wyhamowanie - 5 do 10 minut wolnego pedałowania.



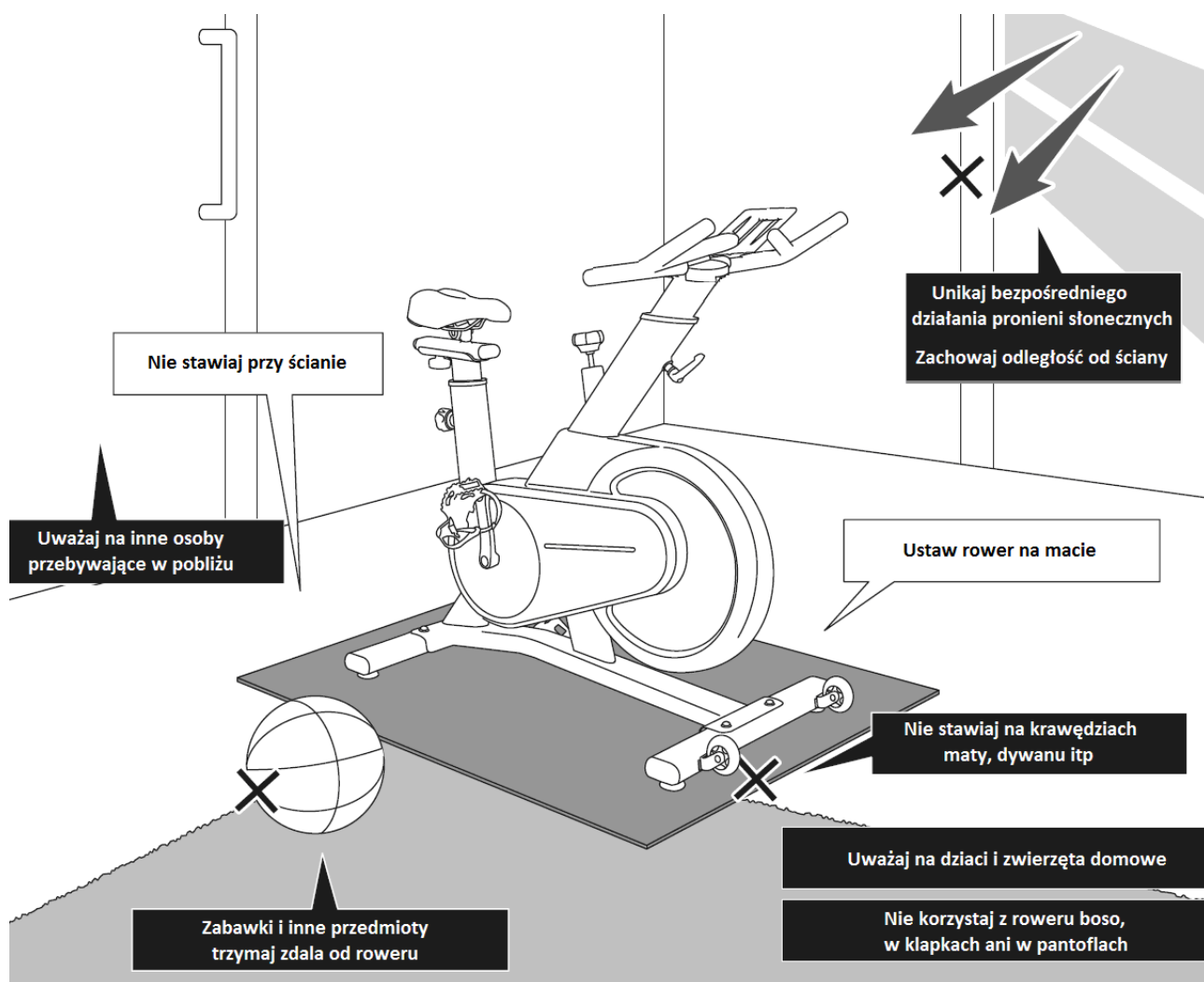







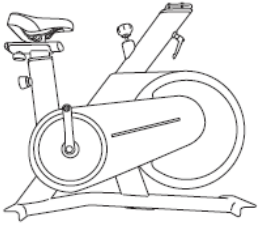

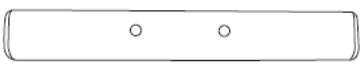
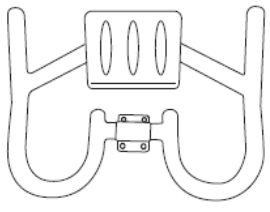
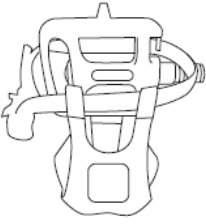
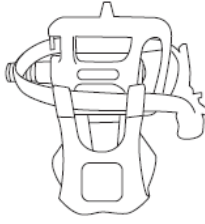
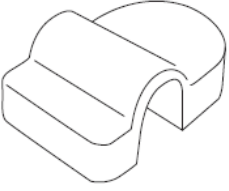
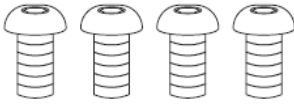
Jeśli podczas ćwiczeń poczujesz duszność w klatce piersiowej lub ból, nieregularne bicie serca, trudności w oddychaniu, zawrót głowy lub jakiegokolwiek inne niepokojące objawy, natychmiast przerwij ćwiczenie. Przed ich wznowieniem skonsultuj się z lekarzem.



Rower treningowy należy umieścić na podkładce, macie chroniącej podłogę. Zabezpieczy to przed uszkodzeniem lub zadrapaniem podłogi przez nóżki podstawy. Podkładka powinna być płaska i niezbyt gruba, tak aby rower mógł stać stabilnie.

2. Zawartość opakowania.

Proszę dokładnie sprawdzić, czy zawartość opakowania jest kompletna, zgodna z opisem i w dobrym stanie. Jeśli brakuje jakichkolwiek części lub są one uszkodzone, skontaktuj się z lokalnym dystrybutorem w celu uzyskania pomocy.

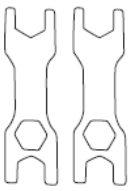
<p>A Handlebar frame and saddle are already pre-set.</p>  <p>Główny korpus roweru x1</p>	<p>B</p>  <p>Podstawa przednia x1</p>	<p>C</p>  <p>Podstawa tylna x1</p>		
<p>D</p>  <p>Kierownica x1</p>	<p>E</p>  <p>Pedał prawy x1</p>	<p>F</p>  <p>Pedał lewy x1</p>		
<p>G</p>  <p>Ośłona kierownicy x1</p>		<p>H ※</p>  <p>M10*24.0</p> <p>Śruba M10 HEX x4</p>		
<p>I</p>  <p>M8*14.0</p> <p>Śruba M8 HEX x4</p>	<p>J ※</p>  <p>M5*9.0</p> <p>Śruba M5 ⊗ x4</p>	<p>K ※</p>  <p>M6*9.0</p> <p>Śruba M6 ⊗ x2</p>	<p>L ※</p>  <p>M10*φ20*T2.0</p> <p>Podkładka M10 x4</p>	<p>M ※</p>  <p>M8*φ16*T1.0</p> <p>Podkładka M8 x4</p>
<p>N ※</p>  <p>M6*φ13*T1.0</p> <p>Podkładka M6 x2</p>	<p>O ※</p>  <p>9/16 inch</p> <p>Nakrętka blokująca x2</p>	<p>P</p>  <p>0.24inch</p> <p>Klucz do śrub HEX</p>	<p>Q</p>  <p>Klucz wielofunkcyjny</p>	<p>R</p>  <p>2 klucze do nakrętek</p>

3. Schemat budowy i funkcje.

Pulpit na smartfon / tablet

Pokrętko regulacji obciążenia

Siodło

Blokada regulacji położenia
siodła: przód / tył

Blokada regulacji położenia
siodła: góra / dół

Pedały z noskami

Podstawa tylna

Rączki „kierownicy”

Regulacja wysokości kierownicy

Główny korpus

Koło zamachowe

Podstawa przednia

Kółka do transportu

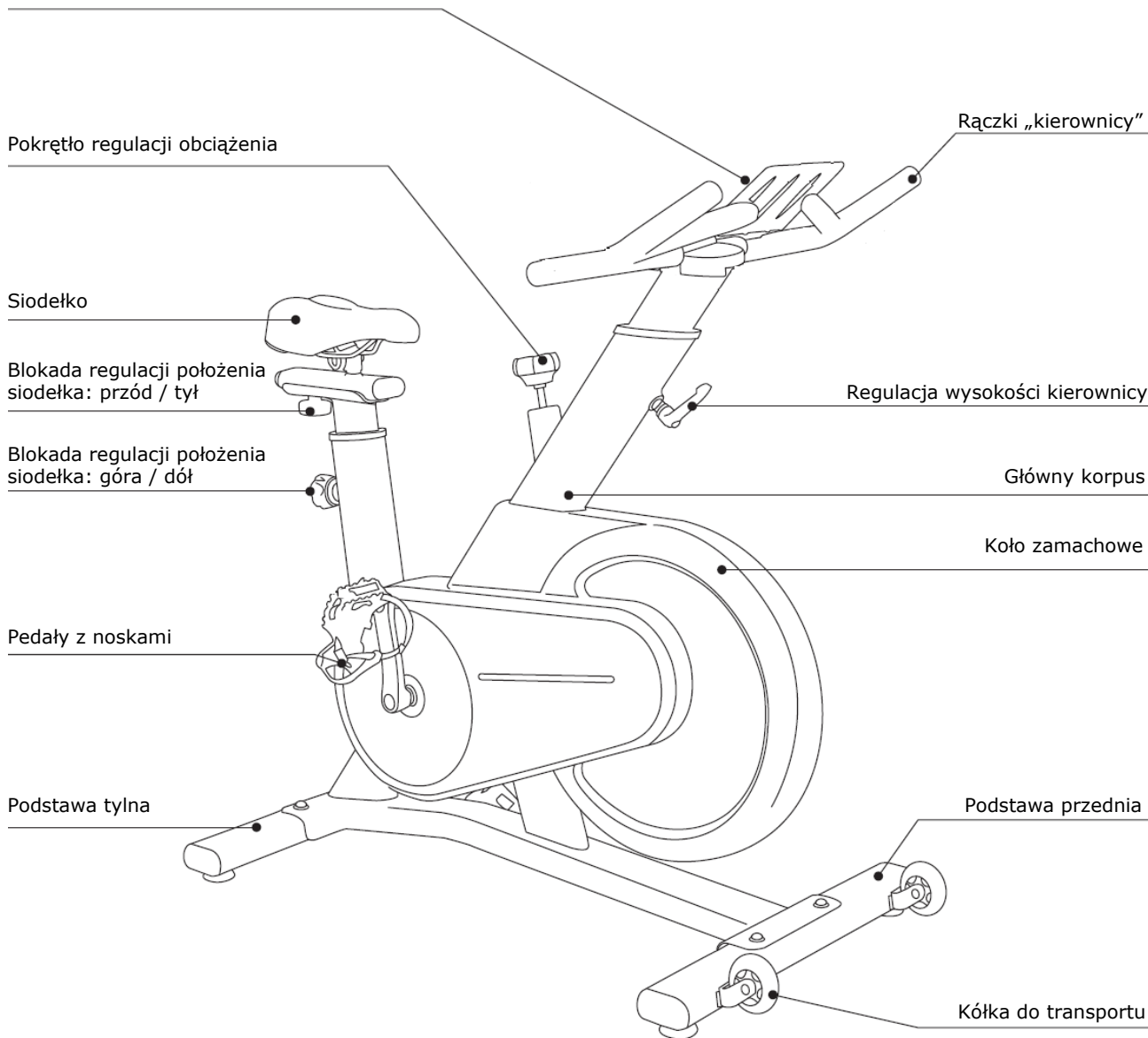

4. Instrukcja montażu.



Montaż roweru powinien być wykonywany przez co najmniej dwie dorosłe osoby.

Wszystkie śruby najpierw wkręcaj tymczasowo, wstępnie, a dokręcaj dopiero po kontroli prawidłowości montażu.

Uważaj na palce i trzymaj je z dala od ruchomych części.



4.1. Korzystanie z rygla blokującego.

Opis dotyczy używania rygla blokującego wysokość i pozycję siodełka.

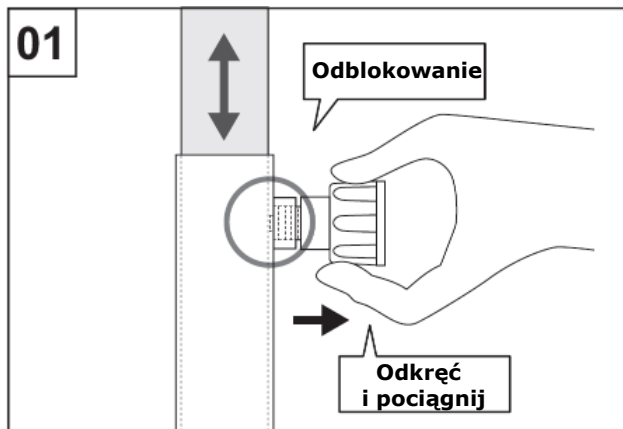

Aby zwolnić rygiel blokujący regulację elementu przesuwanego, odkręć gałkę i pociągnij do siebie.

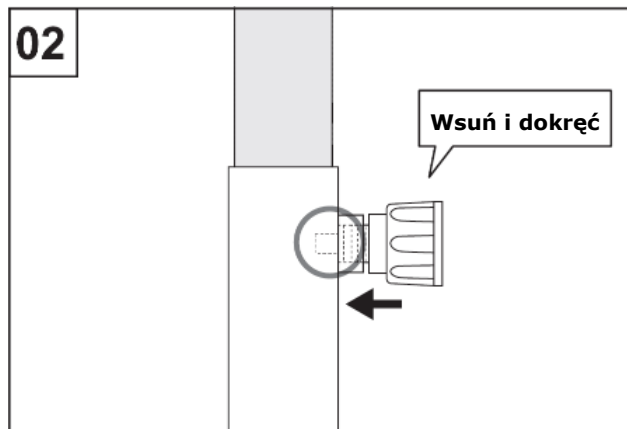

Po regulacji zwolnij gałkę i pozwól końcówce rygla wskoczyć na swoje miejsce. Na koniec dokręć gałkę.

4.2. Korzystanie z dźwigni blokującej.

Opis dotyczy używania dźwigni blokującej regulację wysokości kierownicy.

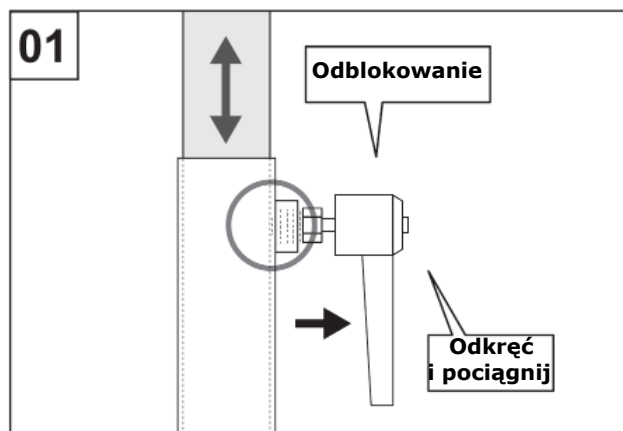

Aby odblokować możliwość regulacji wysokości kolumny z kierownicą, odkręć dźwignię i pociągnij do siebie.

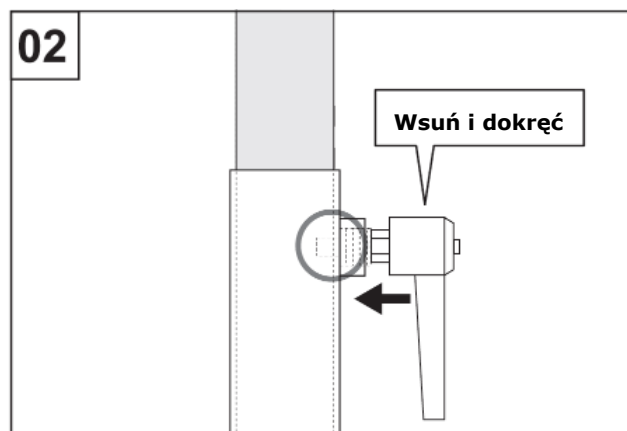

Po regulacji zwolnij dźwignię, wsuń końcówkę blokady i dokręć dźwignię.

4.3. Montaż mechaniczny.

1. Zamontuj podstawę przednią „B” i tylną „C” do ramy głównej roweru, wykorzystując po dwa wkręty „H” z podkładkami „L” i klucz sześciokątny HEX „R”.

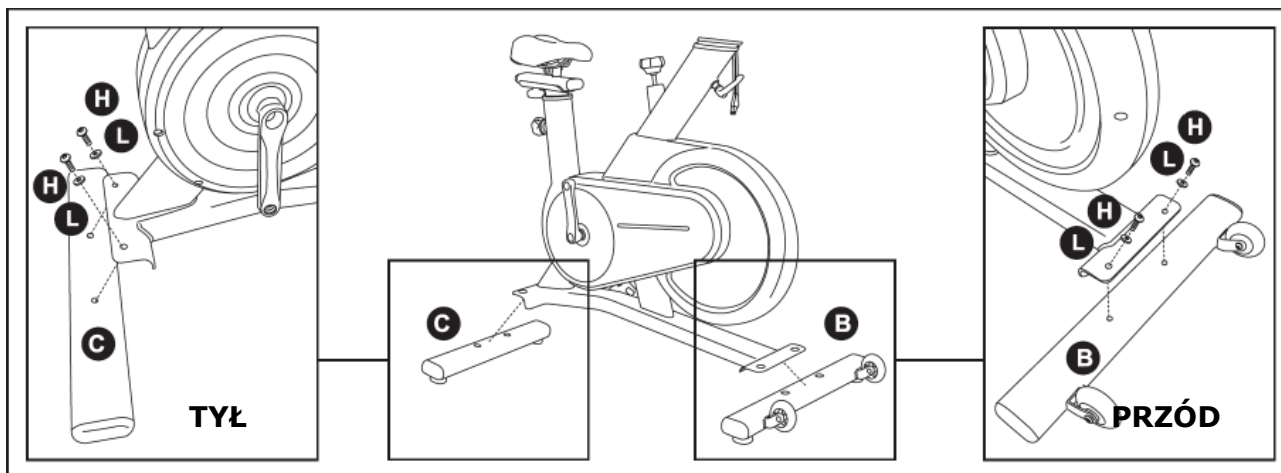

2. Zamontuj kierownicę „D” do kolumny kierownicy ramy głównej roweru, wykorzystując cztery wkręty „I” z podkładkami „M” i klucz sześciokątny HEX „R”.

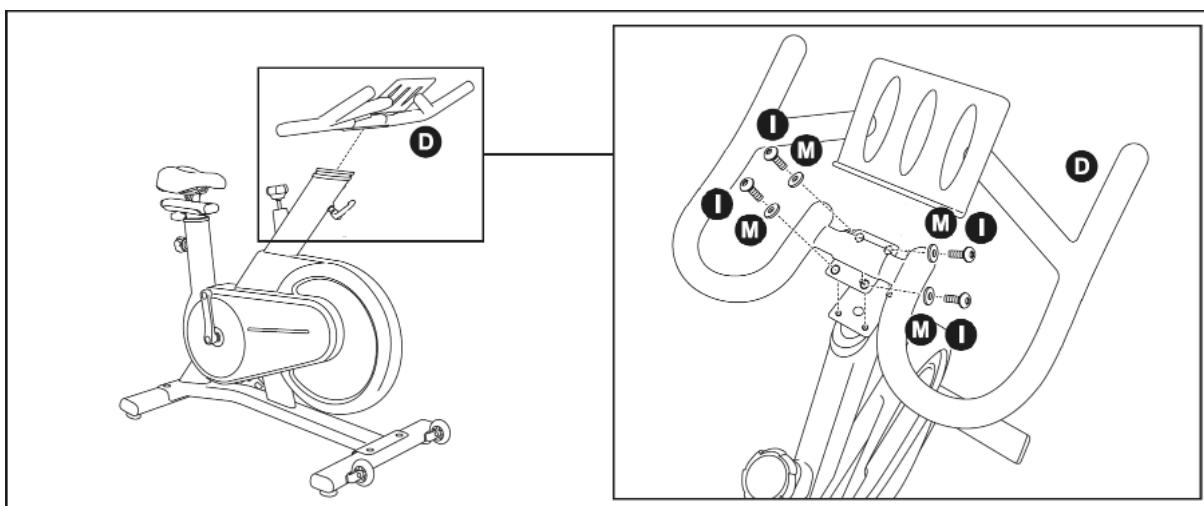

3. Załóż osłonę „G” przykrywającą śruby w punkcie montażu kierownicy do ramy głównej.

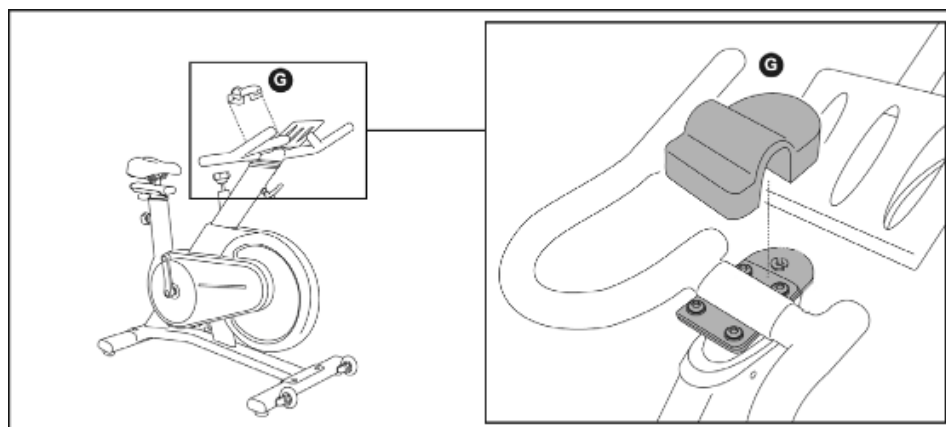

7. Zamontuj pedały „E i „F” wykorzystując dołączone klucze do nakrętek. Zwróć uwagę, żeby nie pomylić strony prawej z lewą.

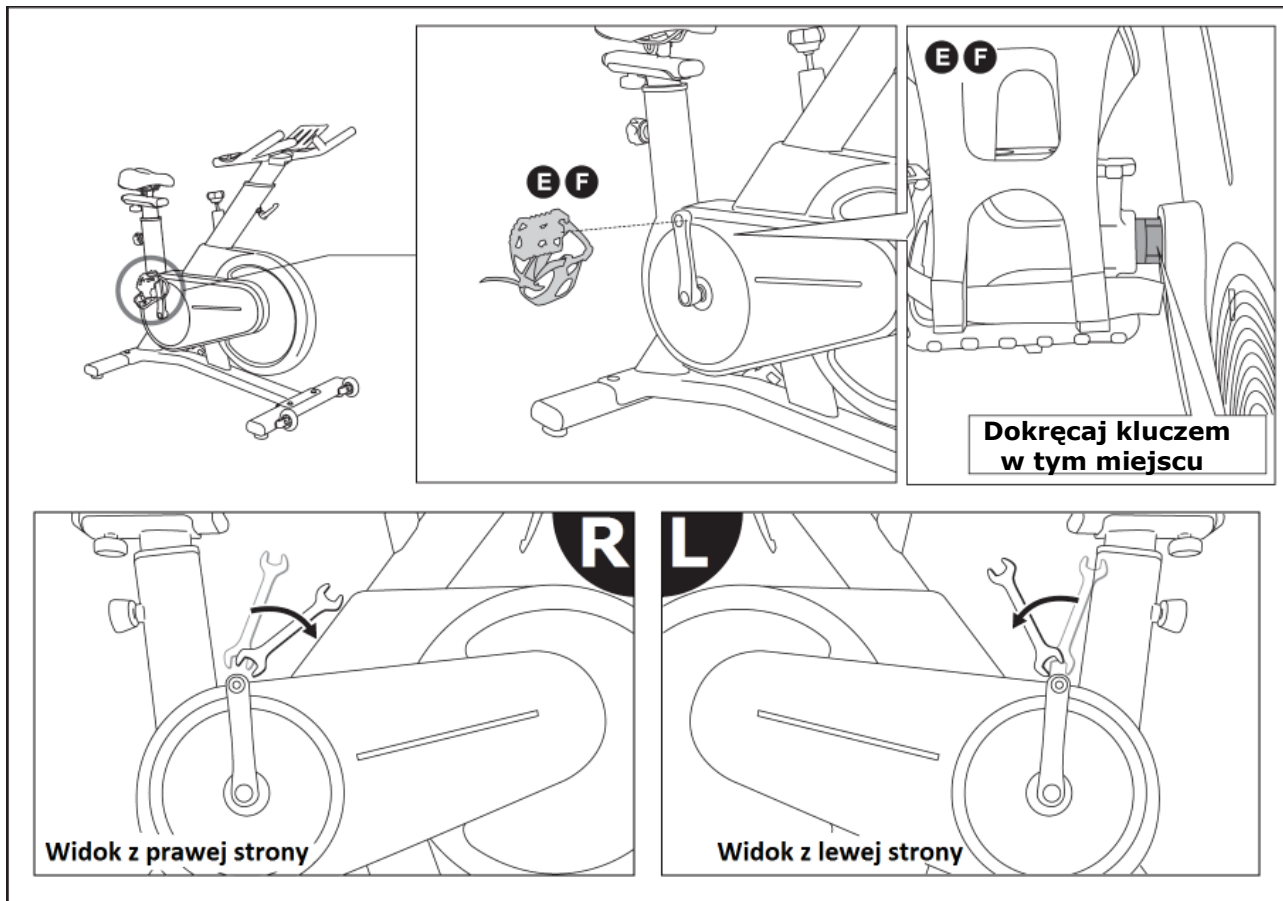

UWAGA: Gwinty z lewej i prawej strony są przeciwne, a więc i kierunek przykręcania jest odwrotny.

8. Zabezpiecz pedały z lewej i z prawej strony odpowiednimi nakrętkami blokującymi „Q”. Zwracaj uwagę na kierunek gwintu, inny z prawej i odwrotny z lewej strony.

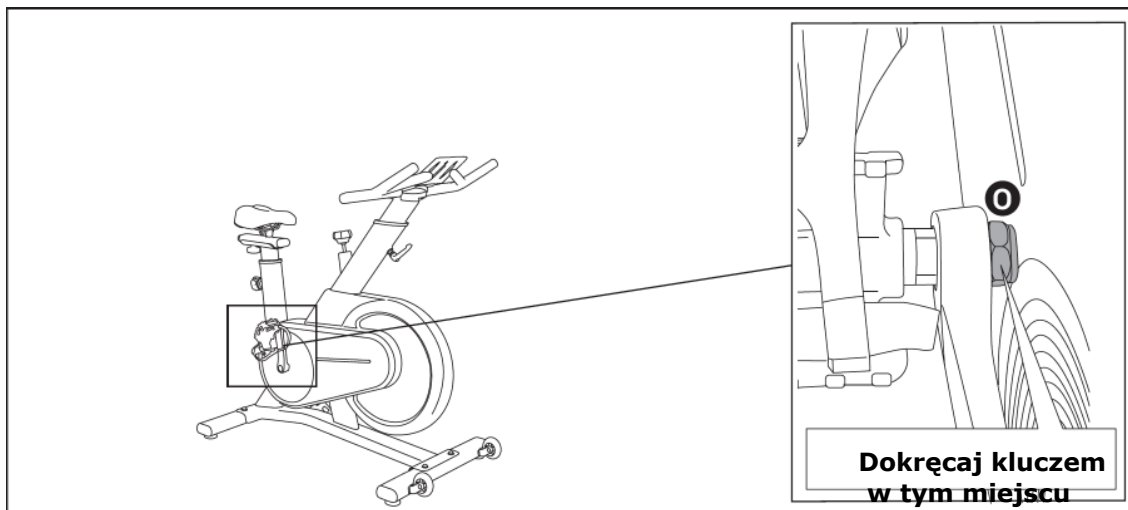

Po dokręceniu wszystkich śrub montaż urządzenia jest zakończony.

5. Instrukcja użytkowania.

5.1. Funkcje pomiarowe.

Dane pomiarowe generowane przez rower podczas treningu są transmitowane za pomocą Bluetooth. Można z nich korzystać, po nawiązaniu połączenia Bluetooth w smartfonie, tablecie lub komputerze. Do interpretacji danych należy zainstalować dedykowane oprogramowanie OVICX app, Zwift lub Kinomap.

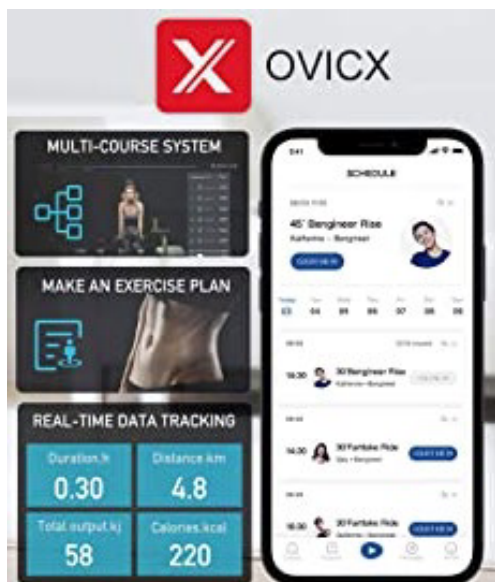

Szczegóły funkcjonalności aplikacji są dostępne na stronach ich producentów.

5.2. Regulacja obciążenia.

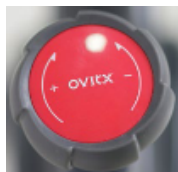

Pokrętło regulacji obciążenia

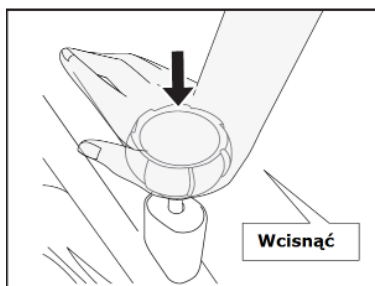
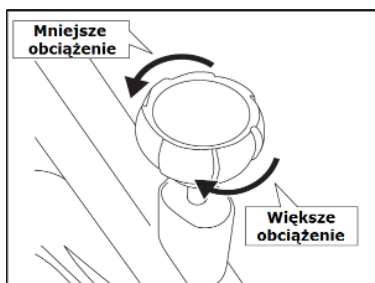
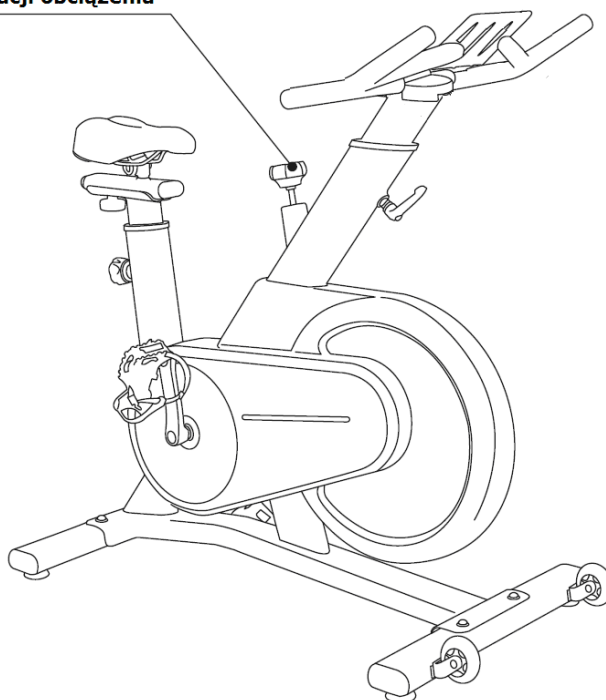

Kierunek kręcenia	Efekt
Zgodnie z ruchem wskazówek zegara	Zwiększenie oporu koła zamachowego = zwiększenie obciążenia
Przeciwnie do ruchu wskazówek zegara	Zmniejszenie oporu koła zamachowego = zmniejszenie obciążenia

UWAGA: Zbyt mocne dokręcenie może całkowicie zablokować możliwość poruszania pedałami.
Zbyt małe obciążenie, całkowite poluzowanie może spowodować obrażenia lub uszkodzenia podczas pedałowania.

Informacje o funkcji hamulca / blokady

Hamulec działa po wciśnięciu pokrętła regulacji obciążenia. Gdy rower nie jest używany, dla bezpieczeństwa obróć pokrętło regulacji obciążenia w prawo, a następnie zablokuj hamulec.

5.3. Indywidualne dopasowanie roweru do preferencji użytkownika.

Rower treningowy OVICX – Q200B posiada szereg regulacji pozwalających idealnie dopasować jego kształt i wymiary do osobistych cech użytkownika:

1. regulacja wysokości siodełka
2. regulacja wysokość kierownicy
3. regulacja kąta nachylenia siodełka
4. regulacja siodełka przód – tył
5. regulacja nóżek podstawy, niwelująca nierówności podłoża

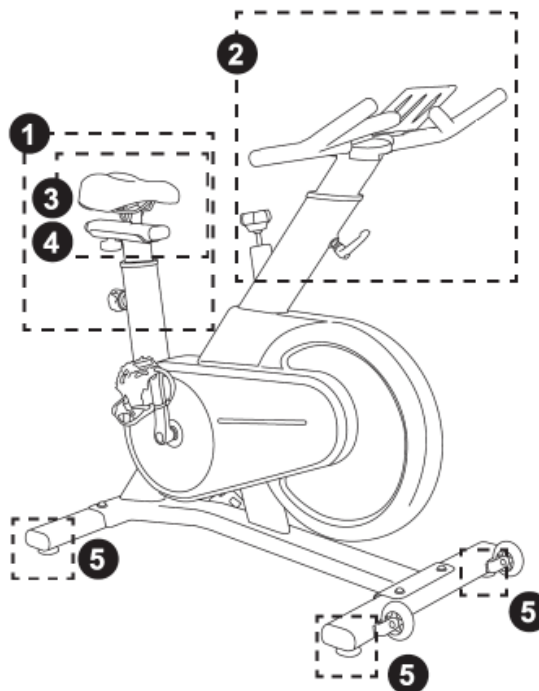

1 Aby zwolnić rygiel blokujący kolumnę siodełka, odkręć gałkę i pociągnij do siebie. Po ustawieniu wysokości siodełka zwolnij gałkę, pozwól końcówce rygla wskoczyć w odpowiedni otwór i dokręć gałkę.

2 Aby zwolnić blokadę kolumny kierownicy, odkręć dźwignię i pociągnij do siebie. Po ustawieniu wysokości kierownicy zwolnij dźwignię, pozwól końcówce wskoczyć w odpowiedni otwór i dokręć dźwignię.

3 Aby ustawić kąt nachylenia siodełka, należy poluzować nakrętkę. Podczas tej regulacji można usłyszeć specyficzne, metaliczne dźwięki przeskakujących w mocowaniu ząbków. Nie jest to wada, odgłos wynika jedynie z konstrukcji zawiasu. Po ustawieniu nie zapomnij mocno dokręcić nakrętki.

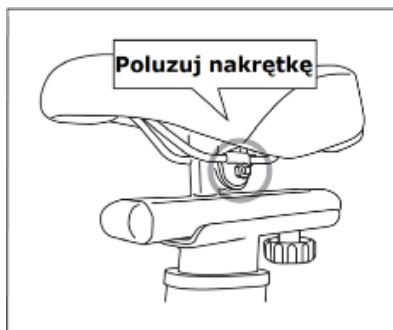

- 4** Aby zwolnić blokadę mocowania siodełka w poziomie, odkręć gałkę. Po ustawieniu wymaganej pozycji siodełka dokręć gałkę.

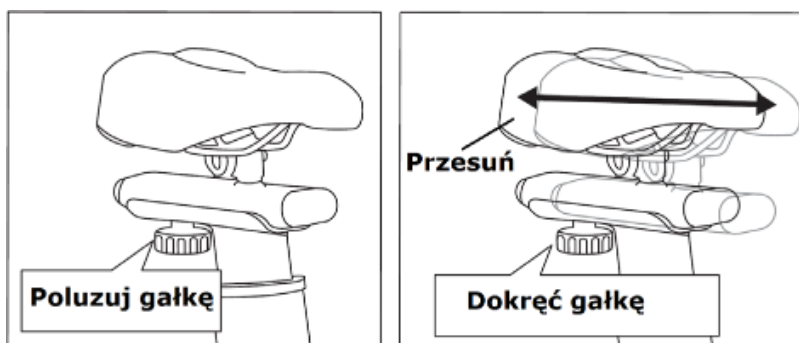

- 5** Jeśli rower kołysze się, podłóżkę jest nierówna, wykorzystaj cztery regulowane nóżki w podstawach z przodu i z tyłu aby go ustabilizować.

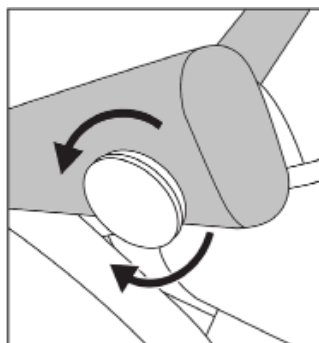

5.4. Regulacja naprężenia pasa transmisyjnego.

Jeżeli pasek transmisyjny napędu wymaga korekty naprężenia, należy zdjąć obudowę. Ta czynność może być trudna dla niezaawansowanych mechaników. W razie potrzeby należy zwrócić się po pomoc do serwisu lub osób z większym doświadczeniem.

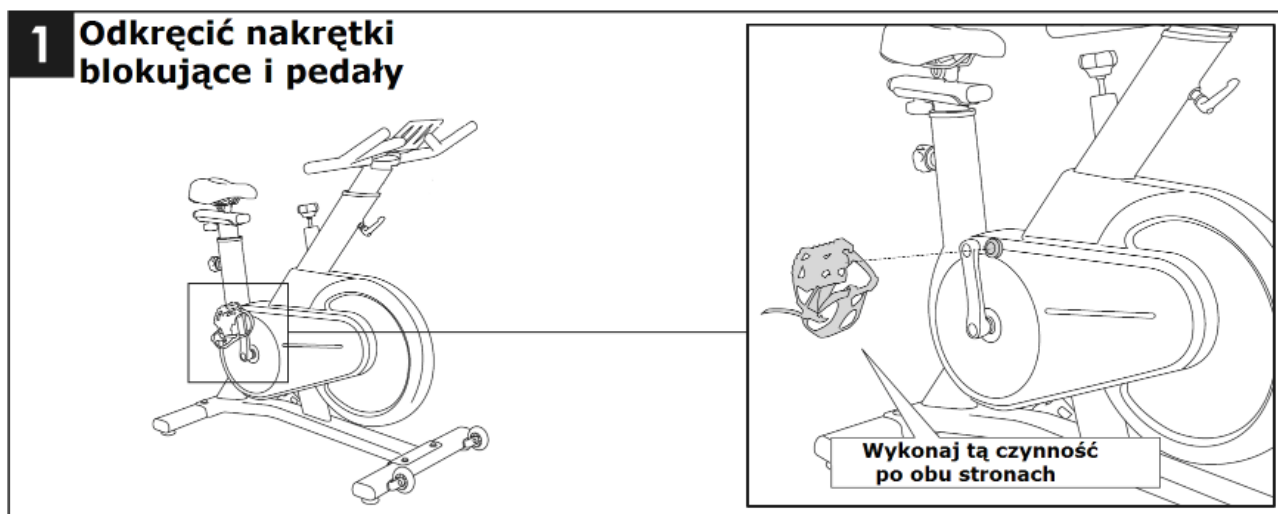

2 Odkręć śruby i zdejmij lewą część obudowy

10 śrub po lewej stronie

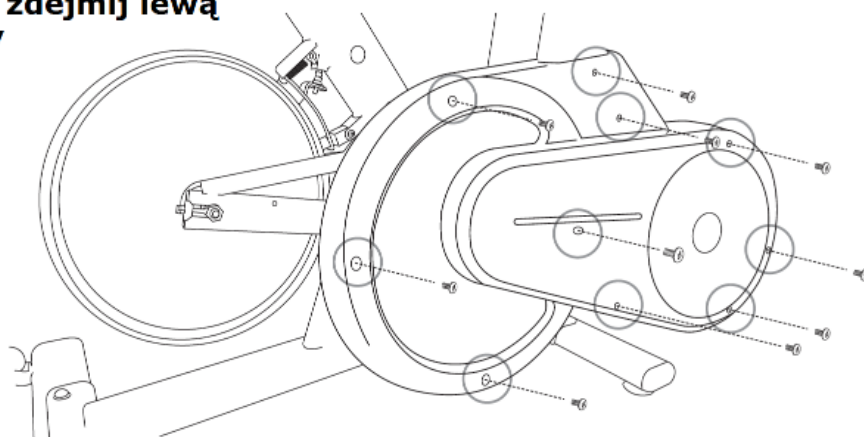

3 Odkręć śruby i zdejmij prawą część obudowy

2 śruby z prawej strony

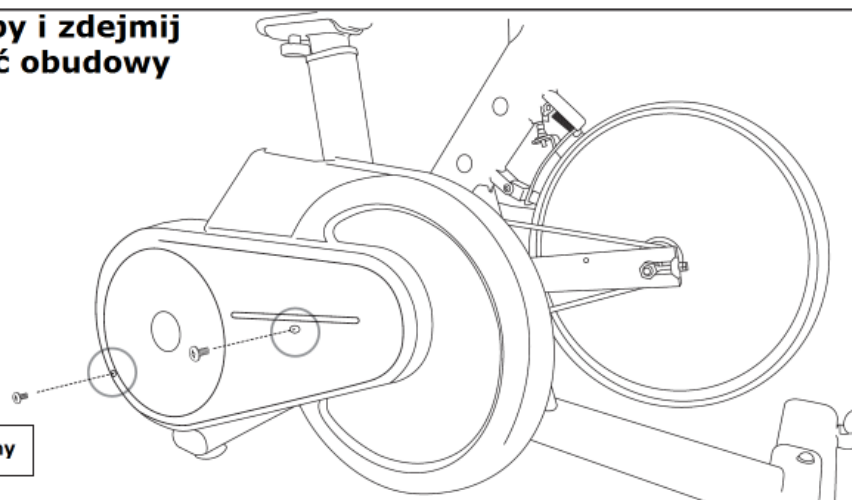

Regulację naprężenia paska należy wykonywać w takim samym stopniu nakrętką z lewej, jak i z prawej strony. Dzięki temu koło zamachowe nie zostanie odchylone od osi symetrii roweru.

4

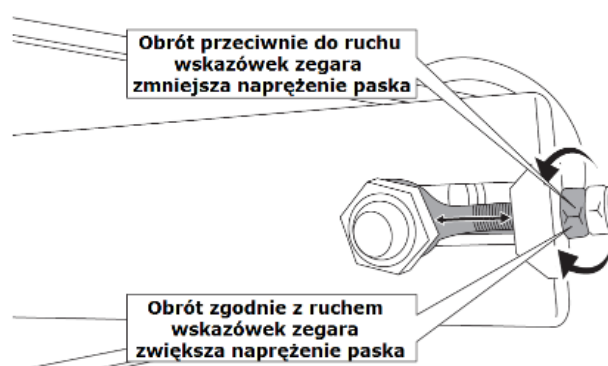
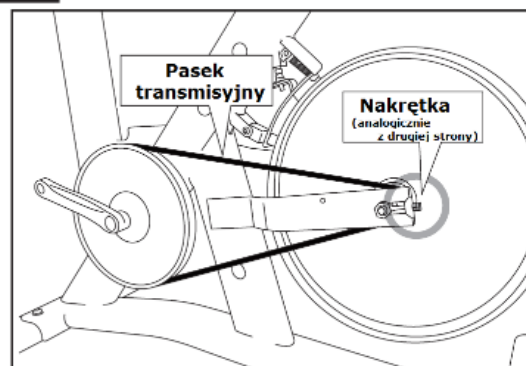

UWAGA.

Źle, nierówno wyregulowane nakrętki z lewej i z prawej strony mogą spowodować zniszczenie paska i/lub koła zamachowego. Korzystanie z roweru z niezbalansowanym kołem zamachowym może doprowadzić do poważnej awarii, a nawet do wypadku.

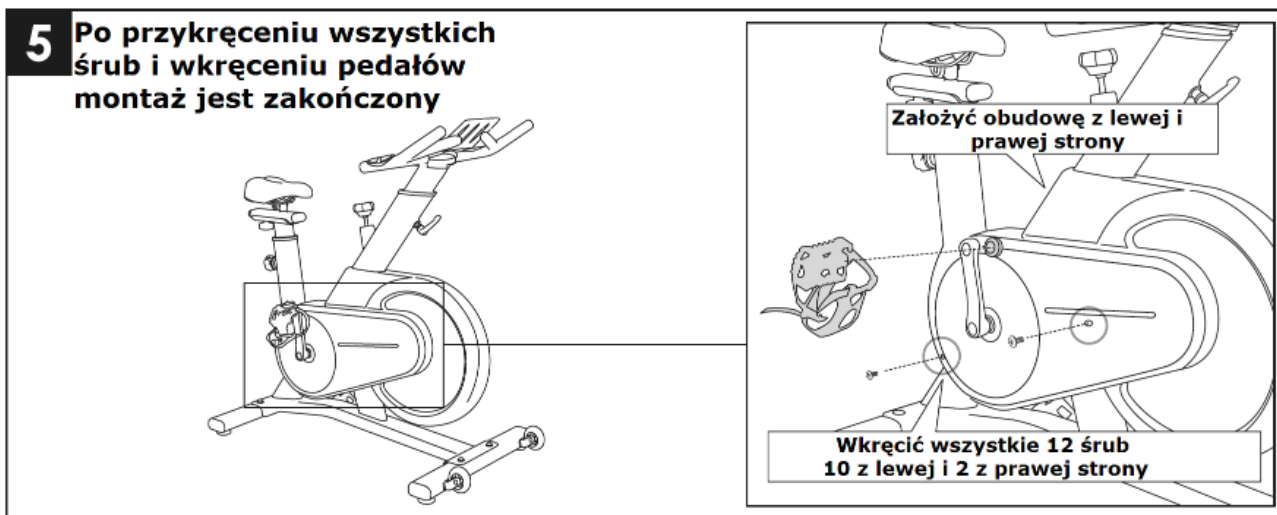
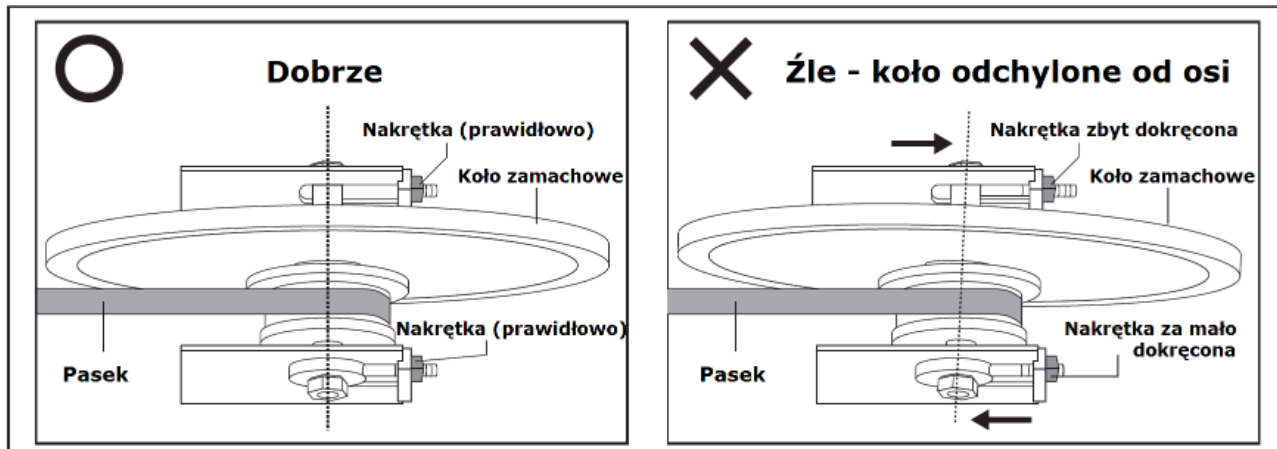

5.5. Zdejmowanie osłony pedałów.

Jeśli jesteś doświadczonym rowerzystą, możesz jeździć bez nakładek na pedały.

1. Wyciągnij zawinięty koniec paska, jak pokazano na rysunku.
2. Po wyciągnięciu, naciśnij klamrę i całkowicie wysuń pasek.

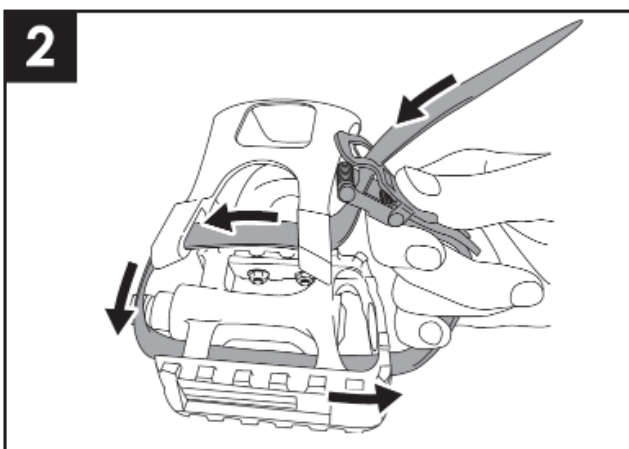
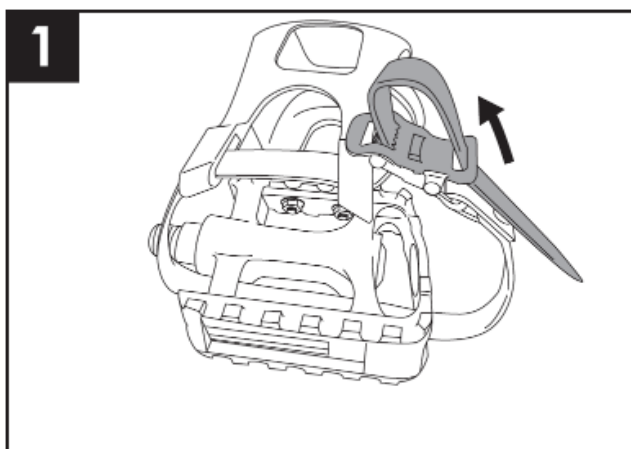

3. Aby zdjąć nakładki – osłony z pedałów użyj płaskiego klucza i śrubokręta imbusowego.

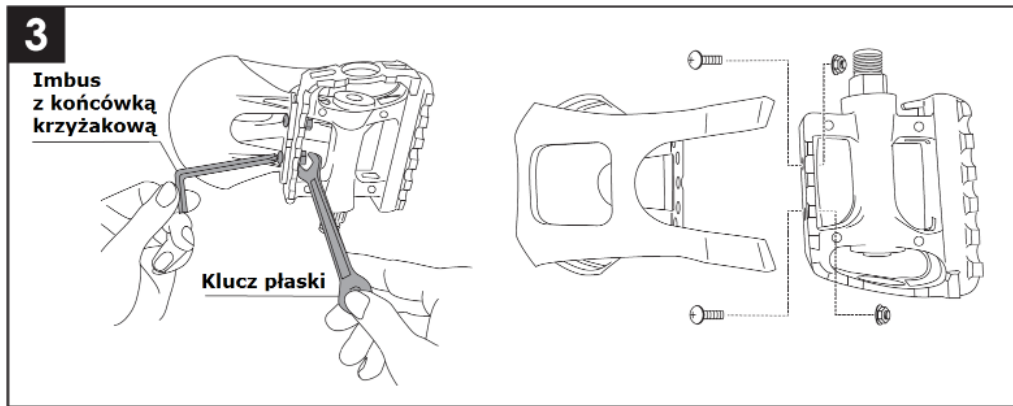

Zrób to samo na prawym i lewym pedale.

5.6. Przenoszenie roweru.

Aby przenieść rower na niewielką odległość, można go pochylić do przodu, trzymając za kierownicę i przesunąć po podłodze korzystając z kółek przymocowanych do przedniej, dolnej podstawy. Upewnij się, że poruszasz się po płaskiej i gładkiej podłodze.

Do przeniesienia roweru na większą odległości np. z jednego pokoju do drugiego, zaleca się skorzystanie z pomocy drugiej dorosłej osoby.

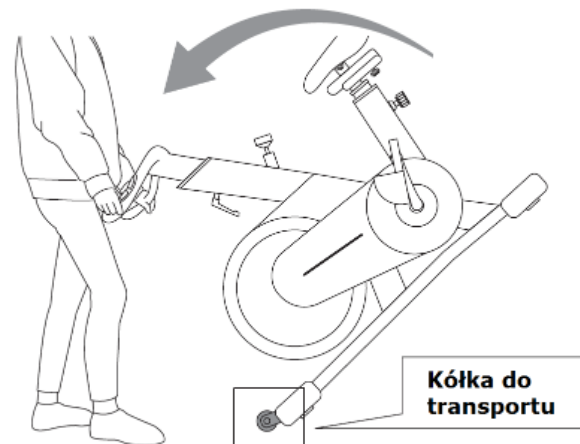

6. Rozwiązywanie problemów.

PROBLEM	ROZWIĄZANIE
Pedały nie kręcą się	<ul style="list-style-type: none"> • Pasek transmisyjny źle się układa. Wykonaj kilka ruchów pedałami do tyłu i do przodu, ułożenie paska powinno się skorygować.
Rower kołysze się i/lub grzechocze.	<ul style="list-style-type: none"> • Sprawdź, czy nie ma poluzowanych śrub, czy oba pedały są dokręcone. • Wykonaj dokładną regulację czterech nóżek na których stoi rower.
Pedał w ogóle nie działa.	<ul style="list-style-type: none"> • Poluzuj pokrętło regulacji obciążenia.

7. Informacja o gwarancji.

WARUNKI GWARANCJI

1. Poniższe terminy, w braku odmiennego określenia w dalszej części Warunków Gwarancji, oznaczać będą odpowiednio:
 - a) Gwarant – firma Action S.A. z siedzibą w Zamieniu, Dystrybutor produktów OVICX na terenie Polski;
 - b) Serwis – Autoryzowany Serwis Urządzeń; dane adresowe Serwisu zostały wskazane poniżej.
 - c) Urządzenie - produkt, do którego wydana została niniejsza Karta Gwarancyjna;
 - d) Użytkownik - osoba fizyczna, która nabywa Urządzenie w celu niezwiązanym z działalnością zawodową lub gospodarczą (konsument w rozumieniu art. 22¹ k.c.).
2. Udzielenie gwarancji.
 - a) Gwarant udziela Użytkownikowi gwarancji dobrej jakości i sprawnego działania Urządzenia pod warunkiem użytkowania go przez Użytkownika zgodnie z instrukcją obsługi. Wszelkie wady fizyczne Urządzenia ujawnione w okresie trwania gwarancji, z wyjątkiem przypadków opisanych w dalszych punktach gwarancji, będą usuwane na koszt Gwaranta, pod warunkiem postępowania przez Użytkownika zgodnie z procedurą reklamacyjną.
 - b) Warunkiem uwzględnienia roszczenia gwarancyjnego jest przedstawienie wraz ze zgłoszeniem gwarancyjnym dowodu zakupu, który wyraźnie określa nazwę i adres sprzedawcy, datę i miejsce zakupu, rodzaj nabytego urządzenia wraz z oryginalną Kartą Gwarancyjną.
3. Okres gwarancji.
 - a) Okres gwarancji trwa 24 miesiące - z zastrzeżeniem postanowień punktu b) poniżej. Okres gwarancji rozpoczyna bieg z chwilą zakupu Urządzenia przez Użytkownika w oficjalnej sieci dystrybucji Gwaranta w Polsce.
 - b) Okres gwarancji na części oraz akcesoria podlegające zużyciu takie jak: Akumulator, akcesoria wynosi 12 miesięcy od daty zakupu.
4. Zasięg terytorialny. Gwarancją objęte są Urządzenia pochodzące bezpośrednio z dystrybucji ACTION S.A.
5. Karta Gwarancyjna jest nieważna:
 - a) bez numeru seryjnego
 - b) jeżeli niemożliwe będzie odczytanie znajdujących się w niej danych
 - c) jeżeli numer seryjny widniejący na Karcie Gwarancyjnej różni się od numeru seryjnego Urządzenia.
6. Użytkownik ma obowiązek zapoznać się z instrukcją obsługi Urządzenia oraz przestrzegać zasad jego prawidłowego użytkowania.
7. Naprawa gwarancyjna nie obejmuje czynności przewidzianych w instrukcji obsługi, do wykonania których Użytkownik zobowiązany jest we własnym zakresie.
8. Gwarancji nie podlegają:
 - a) uszkodzenia mechaniczne, termiczne, chemiczne i wszystkie inne spowodowane działaniem bądź zaniechaniem działania Użytkownika albo działaniem czynników zewnętrznych;
 - b) uszkodzenia powstałe w wyniku niewłaściwego lub niezgodnego z instrukcją obsługi użytkowania, przechowywania i transportu Urządzenia;
 - c) uszkodzenia powstałe w wyniku nieprawidłowego podłączenia Urządzenia do sieci zasilającej;
 - d) części i akcesoria podlegające normalnemu zużyciu w czasie eksploatacji, w szczególności zarysowania, trudno do usunięcia zabrudzenia, wytarcia napisów, części eksploatacyjne, takie jak szczotki, filtry, lampy, żarówki, itp.;
 - e) uszkodzenia powstałe w wyniku zabrudzenia lub zalania Urządzenia, a także wywołane przez przedmioty obce, które dostały się do wnętrza Urządzenia, pyły, itp.;
 - f) uszkodzenia wynikające z wgrania do pamięci Urządzenia wadliwego, uszkodzonego bądź niekompatybilnego oprogramowania;
 - g) nieprawidłowości we współpracy Urządzenia z oprogramowaniem i sprzętem innych producentów;

9. Utrata gwarancji następuje w przypadku:
 - a) zerwania lub naruszenia plomb lub nalepek z numerami seryjnymi;
 - b) dokonania napraw i przeróbek bez pisemnej zgody Gwaranta;
 - c) wgrania do pamięci Urządzenia wbudowanego oprogramowania (firmware) innego niż oryginalne, pochodzące od producenta/ dystrybutora;
 - d) zgubienia, zniszczenia lub utraty ważności Karty Gwarancyjnej.
10. Uprawnienia z tytułu gwarancji nie obejmują prawa Użytkownika do domagania się zwrotu korzyści utraconych w związku z nieprawidłowym działaniem Urządzenia. Gwarant wyłącza swoją odpowiedzialność za wszelkie szkody wynikłe z użytkowania lub niemożności użytkowania Urządzenia, w tym za szkody wynikłe z jego wad.
11. Gwarant może uchylić się od odpowiedzialności gwarancyjnej, jeżeli zaistnieją zakłócenia w działalności jego przedsiębiorstwa spowodowane nieprzewidywalnymi okolicznościami, np. niepokojami społecznymi, klęskami żywiołowymi, ograniczeniami importowymi lub innymi ograniczeniami wprowadzonymi przez obowiązujące przepisy prawne.
12. Realizacja gwarancji będzie następowała poprzez naprawę towaru lub wymianę urządzenia na nowe.
13. W przypadku braku możliwości dokonania naprawy lub wymiany Urządzenia na wolne od wad z powodu wycofania określonego modelu z oferty dystrybutora, Gwarant zastrzega sobie możliwość wymiany wadliwego Urządzenia na inny model o porównywalnych parametrach technicznych, a w razie braku w ofercie takiego modelu, Gwarant może dokonać - za zgodą Użytkownika - wymiany na urządzenie o lepszych parametrach technicznych, za dopłatą różnicy ceny.
14. W przypadku stwierdzenia usterki Użytkownik może zgłosić usterkę w miejscu zakupu lub wysłać Urządzenie w oryginalnym, fabrycznym opakowaniu na adres Serwisu. Urządzenie przekazane do Serwisu musi być czyste i wyczyszczone.
15. Jeżeli zostanie ujawniona usterka w pilocie do urządzenia, należy przekazać do reklamacji samego pilota wraz z kartą gwarancyjną jak i dowodem zakupu całego urządzenia.
16. Czas i koszty naprawy gwarancyjnej.
 - a) Ujawnione usterki będą usuwane nieodpłatnie w terminie do 21 dni roboczych od dnia dostarczenia Urządzenia do Serwisu, z zastrzeżeniem pkt 16. lit. b).
 - b) Okres naprawy wyjątkowo może ulec wydłużeniu, jeżeli naprawa będzie wymagała skorzystania ze specjalistycznego serwisu producenta poza granicami kraju, Gwarant dołoży jednak wszelkich starań, aby dokonać naprawy w jak najkrótszym czasie.
 - c) Koszty robocizny, części zamiennych oraz koszty transportu naprawionego lub wymienionego Urządzenia ponosi Gwarant z wyłączeniem przypadków o których mowa w punkcie 13.
17. W sprawach nieuregulowanych warunkami niniejszej karty gwarancyjnej zastosowanie mają odpowiednie przepisy Kodeksu Cywilnego.
18. Gwarancja nie wyłącza, nie ogranicza ani nie zawiesza uprawnień kupującego wynikających z przepisów o rękojmi za wady rzeczy sprzedanej.

8. Informacja o recyklingu i utylizacji. (WEEE).

Unia Europejska



Wszystkie produkty oznaczone tym symbolem są uznane za odpady sprzętu elektrycznego i elektronicznego (WEEE zgodnie z Dyrektywą 2012/19/UE) i nie mogą być wyrzucane po zakończeniu okresu użytkowania wraz z innymi odpadami. W celu ochrony zdrowia ludzi oraz środowiska naturalnego należy przekazać zużyty sprzęt do wyznaczonego punktu utylizacji wyznaczonego przez instytucje rządowe lub lokalne. Prawidłowe usunięcie zużytego produktu pomaga w zapobieganiu potencjalnym negatywnym skutkom oddziaływania na środowisko naturalne i zdrowie ludzi. Więcej informacji można uzyskać w urzędzie lokalnym lub od instalatora. Umieszczenie tego symbolu na urządzeniu informuje, że użytkownik musi pozbyć się go zgodnie z ustanowionymi procedurami krajowymi. Zgodnie z prawem Unii Europejskiej, zużyty sprzęt elektryczny i elektroniczny, który ma podlegać utylizacji, musi być traktowany zgodnie z przyjętymi procedurami.

KARTA GWARANCYJNA

Gwarancja jest ważna wyłącznie z dowodem zakupu

Model	OVICX Q200B
Nr seryjny	
Data sprzedaży r/m/d	
Nr dokumentu sprzedaży	

1. Zapoznaj się z dołączoną do urządzenia Instrukcją Obsługi
2. Skontaktuj się telefonicznie lub e-mailowo z działem Serwisu:
tel. (+48 22) 332 16 75,
e-mail: serwis.zamienie@action.pl
3. Pracownik Pomocy postara się rozwiązać problem zdalnie, a jeżeli nie będzie to możliwe, wówczas:
 - a) przydziel Ci Numer Zgłoszenia Reklamacyjnego RMA (ważny 14 dni),
 - b) uzgodni warunki dostarczenia Urządzenia do Serwisu.

PRZYGOTOWANIE URZĄDZENIA DO WYSYŁKI

1. Koniecznie dołącz:
 - a) **kopię** dowodu zakupu
 - b) **oryginał** Karty Gwarancyjnej
 - c) wszystkie elementy zakupione w komplecie (sterowniki, kable, zasilacz, itp.)
 - d) dokładny opis problemu.
2. Użytkownik zobowiązany jest do przesyłania sprzętu w oryginalnym opakowaniu fabrycznym. W przypadku wysyłania urządzenia w opakowaniu zastępczym ryzyko uszkodzenia podczas transportu ponosi klient.
3. Umieść w widocznym miejscu na opakowaniu Numer Zgłoszenia Reklamacyjnego
4. Pamiętaj o podaniu adresu zwrotnego

UWAGA! przesyłki nie spełniające powyższych warunków nie będą przyjmowane!

ADRES WYSYŁKI:
ACTION S.A. Zamienie,
ul. Dawidowska 10,
05-500 Piaseczno