

lionelo

User manual

Instrukcja obsługi

Bedienungsanleitung

Инструкция по эксплуатации

Manuale d'uso

Manuel de l'Utilisateur

Manual de usuario

Handleiding

Naudojimo instrukcija

Návod k obsluze

Használati utasítás

Manual utilizare

Bruksanvisning

Bruksanvisning

Brugsvejledning

Käyttöopas

Cama

Baby stroller

Wózek dziecięcy

Kinderwagen

Коляска

Passettino

Poussette bébé

Carrito de bebé

Kinderwagen

Vaikiškas vežimėlis

Dětský kočárek

Babakocsi

Cărucior pentru copii

Barnvagn

Barnevogn

Barnevogn

Lastenvaunu

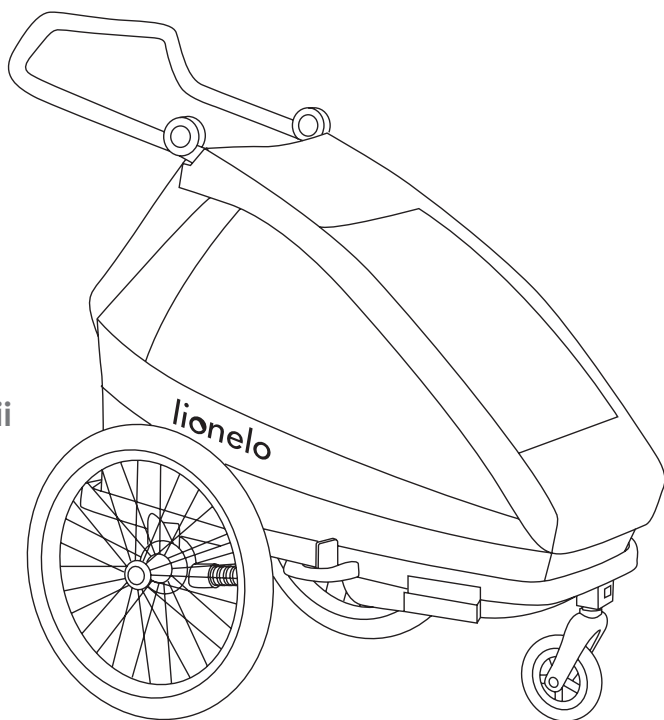

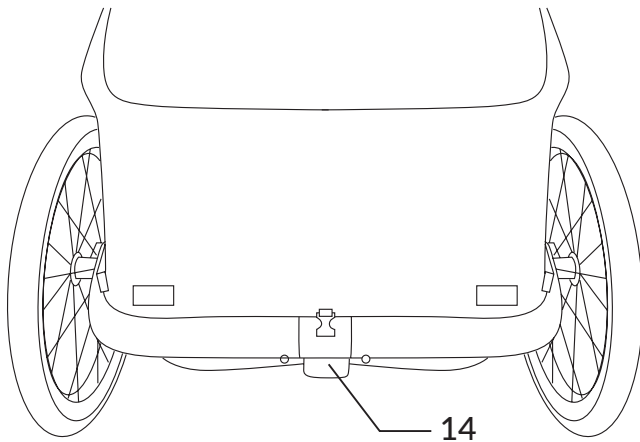
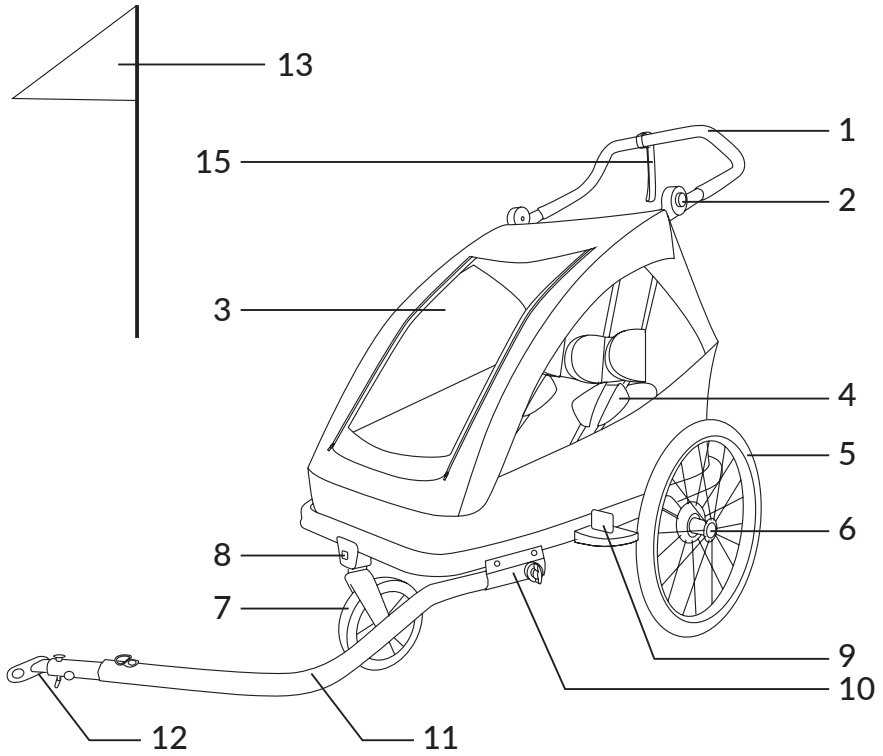

A

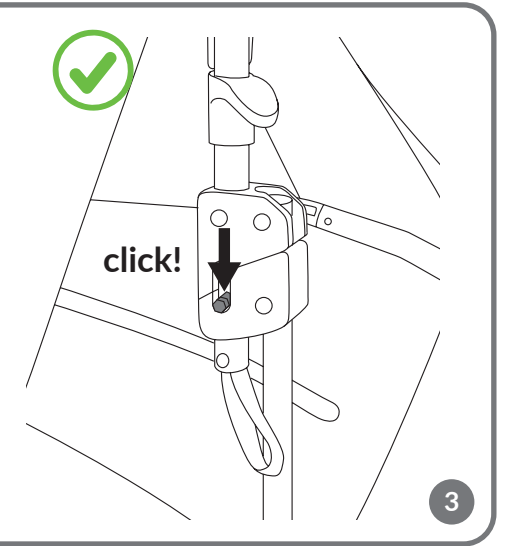
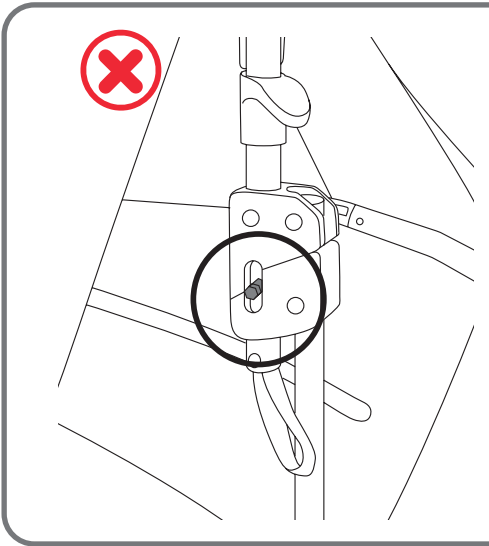
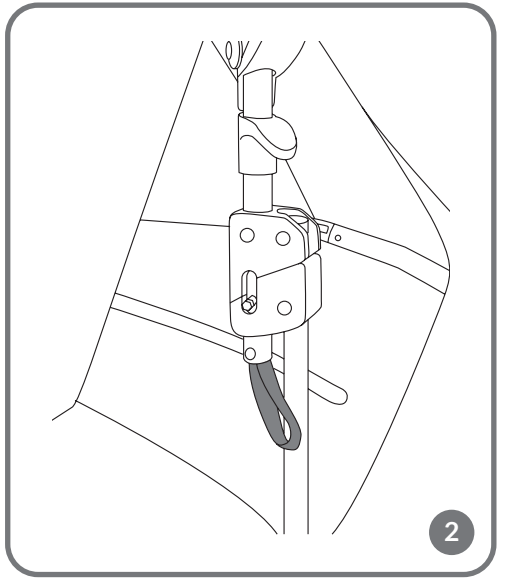
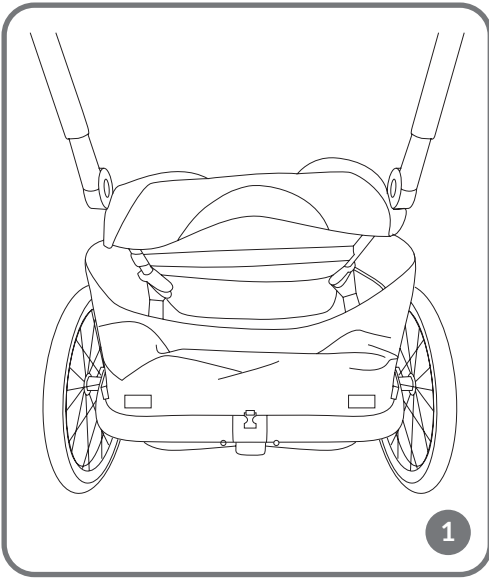

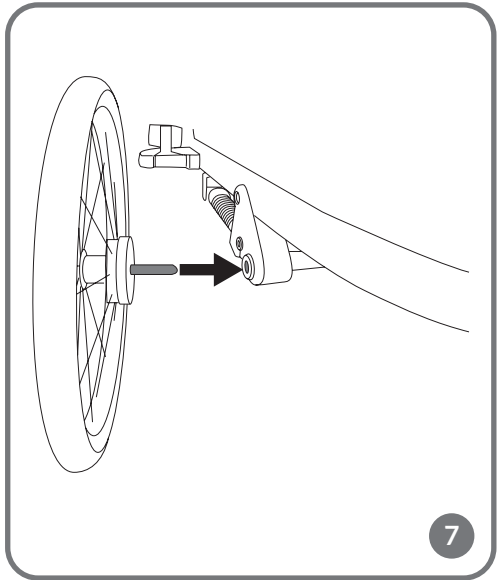
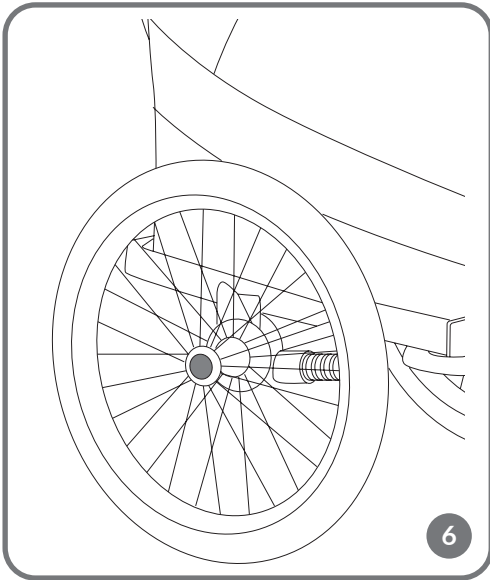
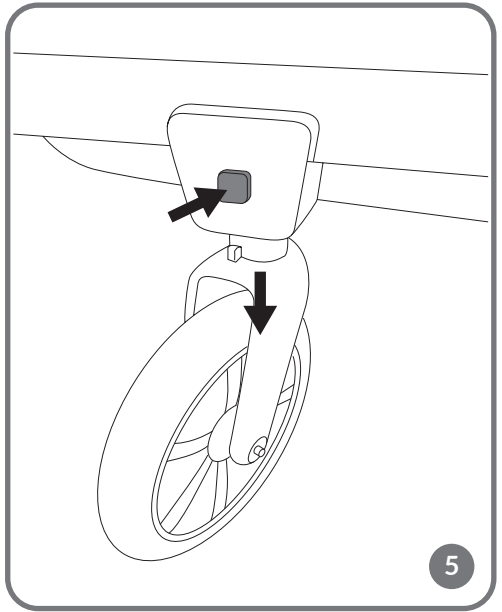
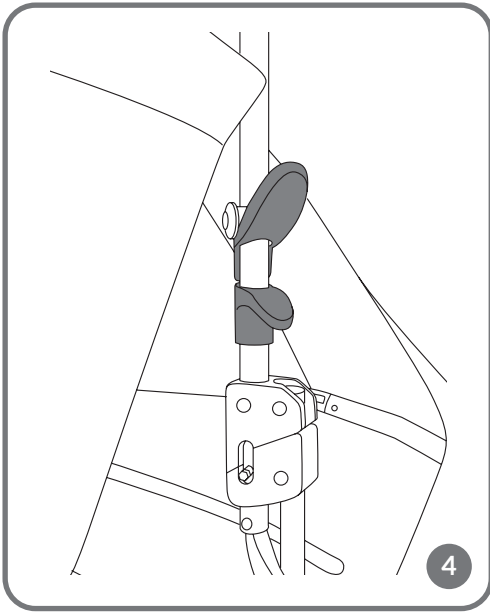

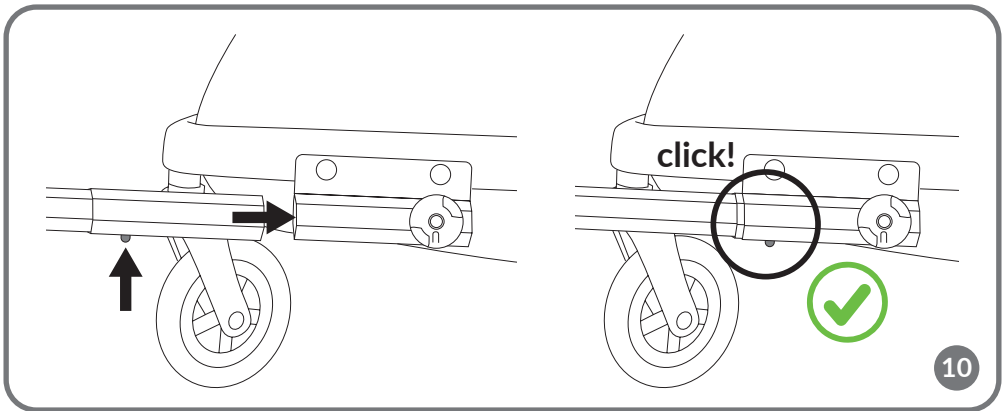
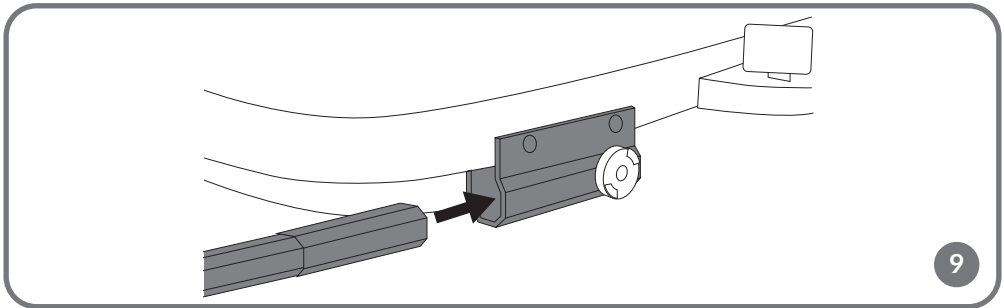
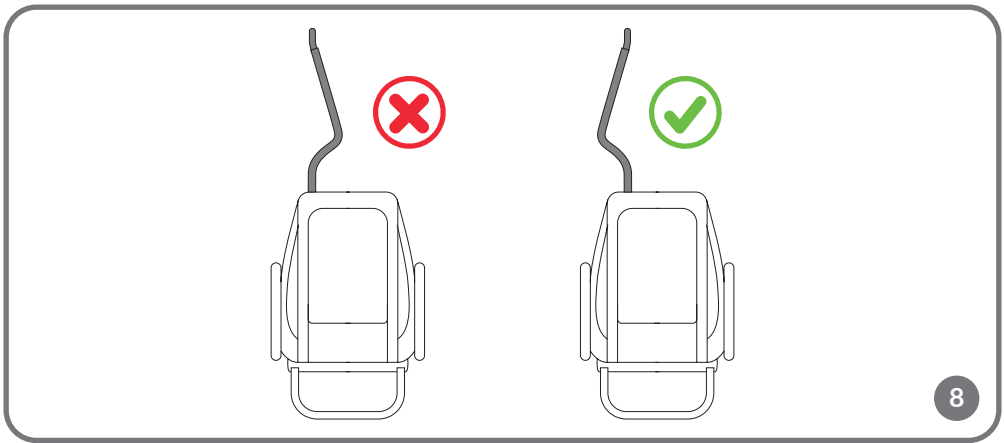

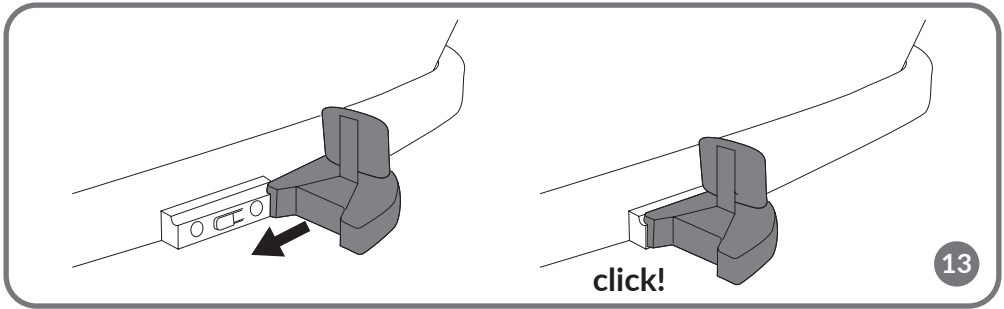
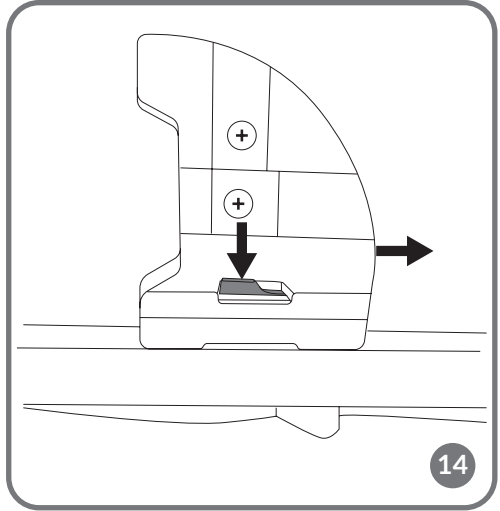
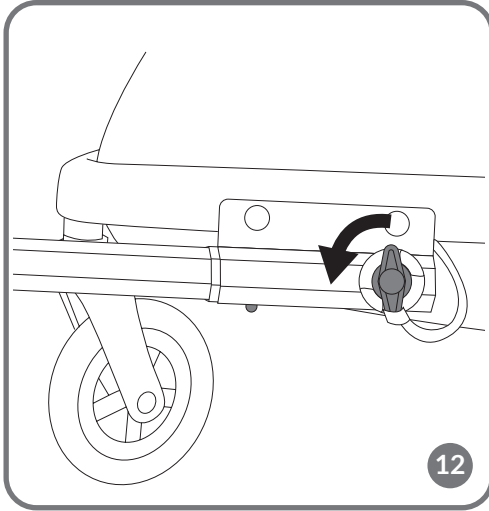
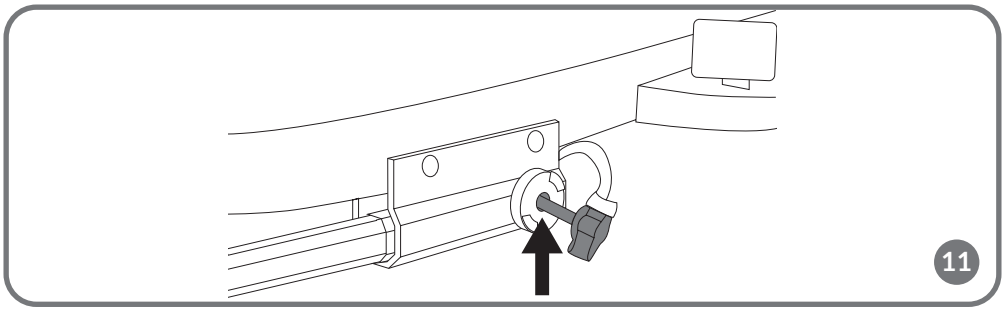

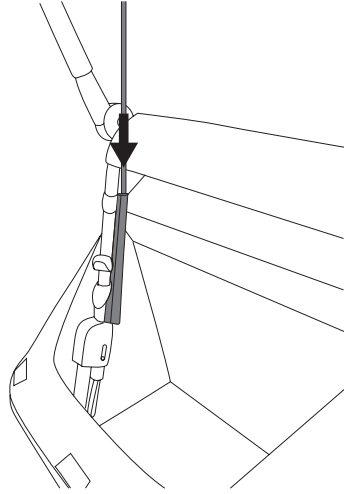
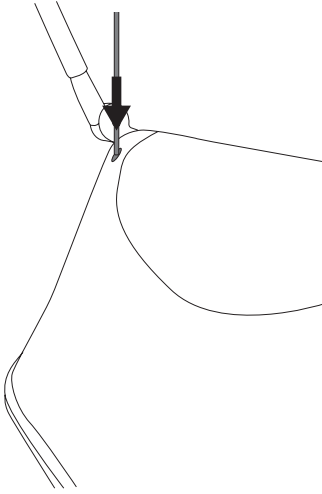

15

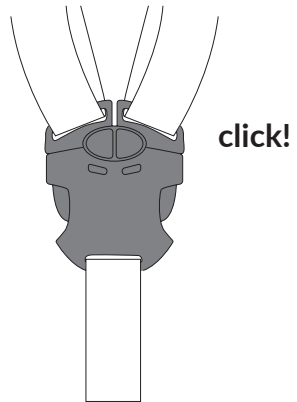
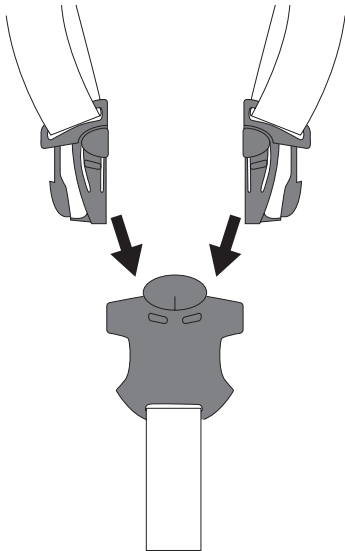

16

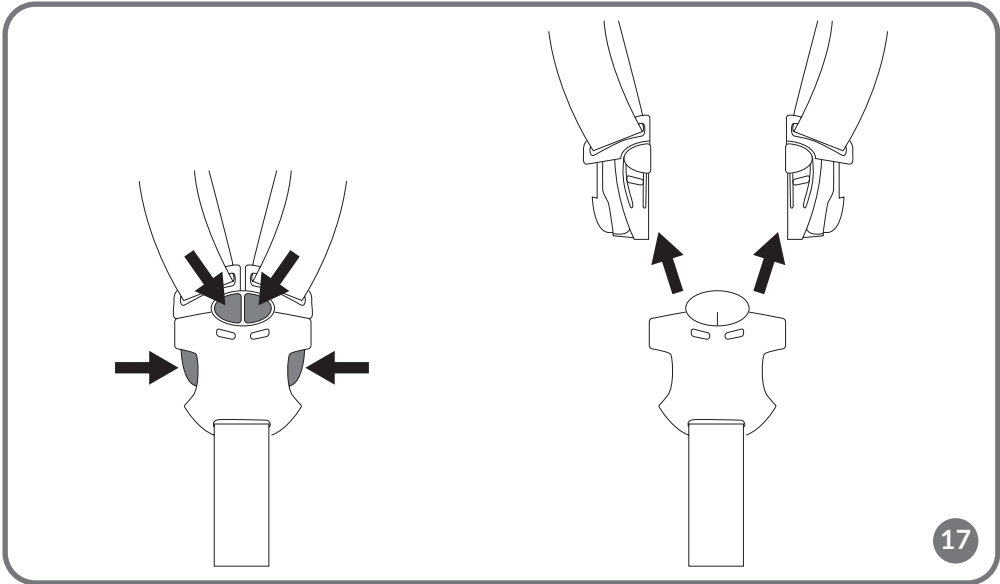

17

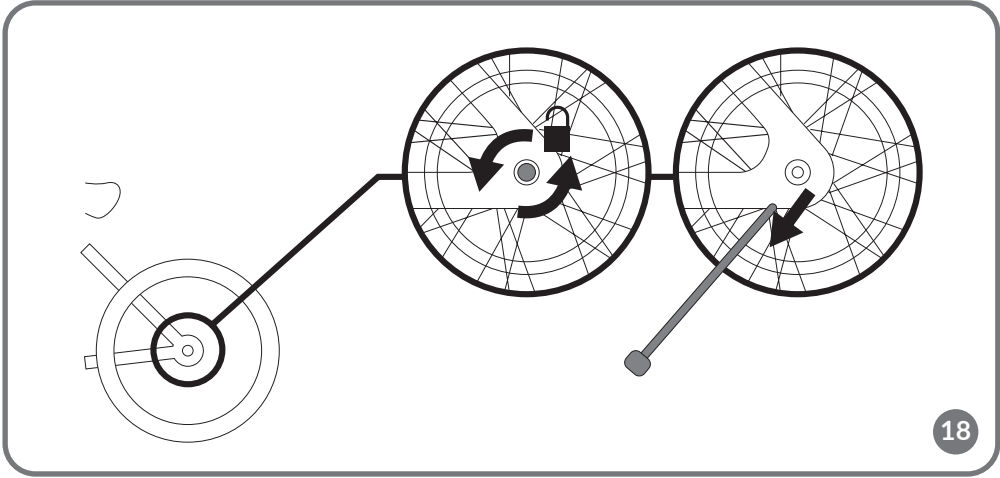

18

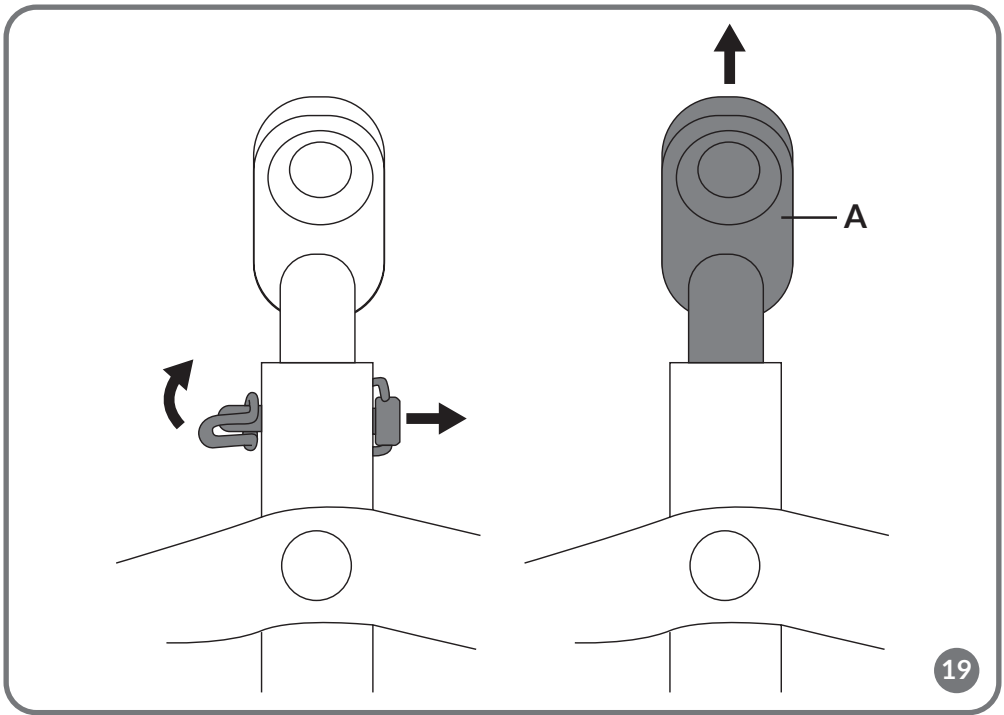

19

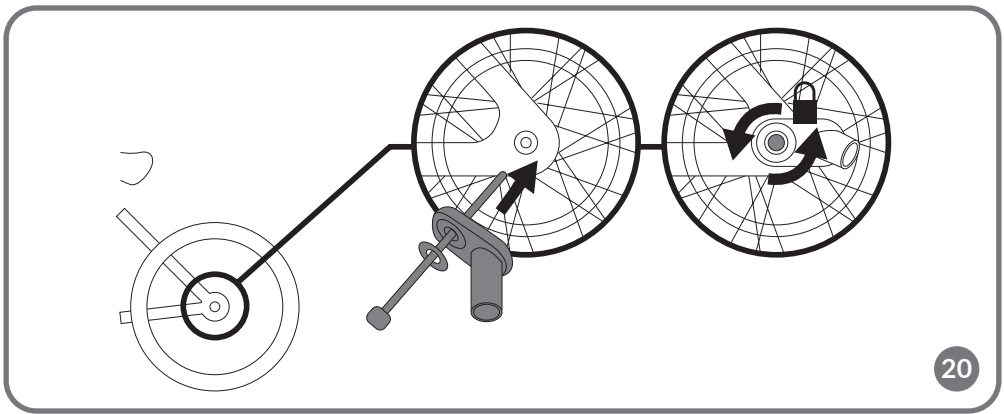

20

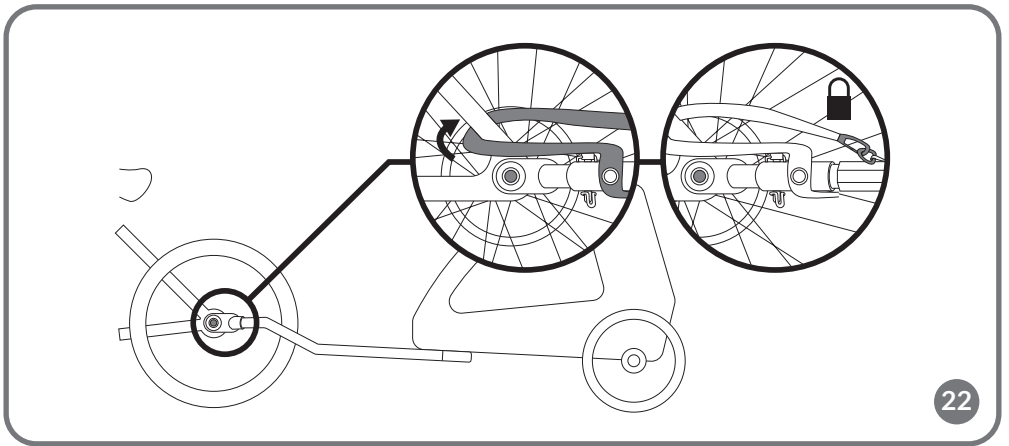
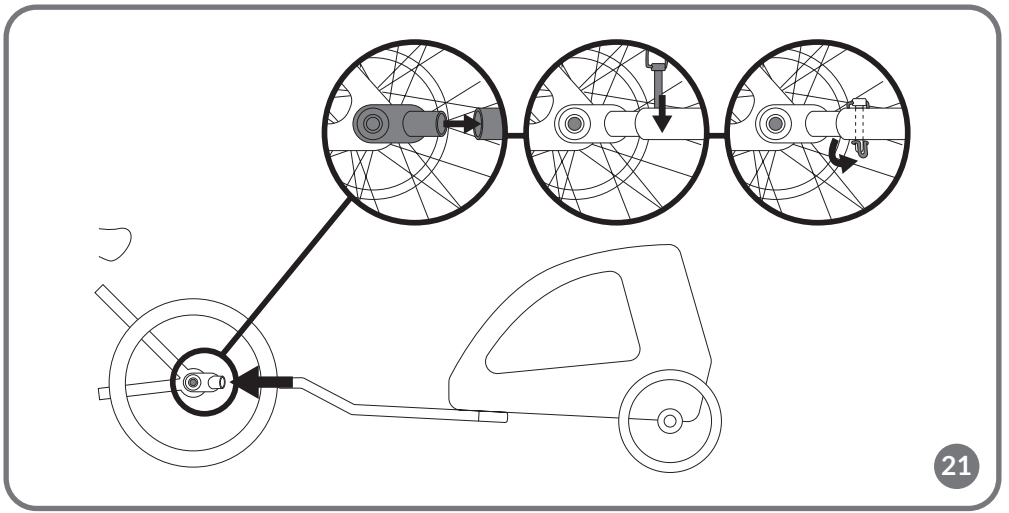

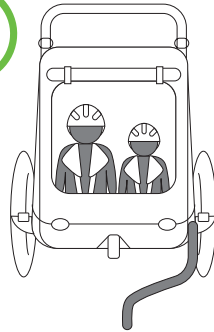
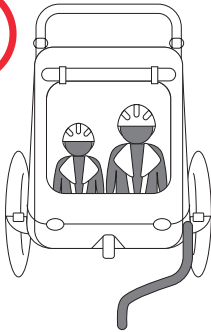
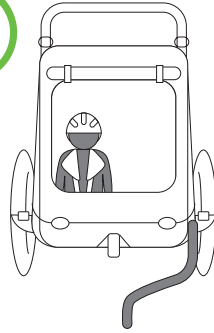
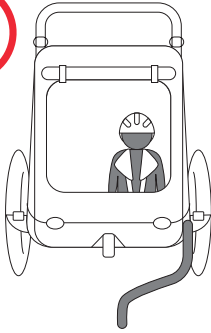

23

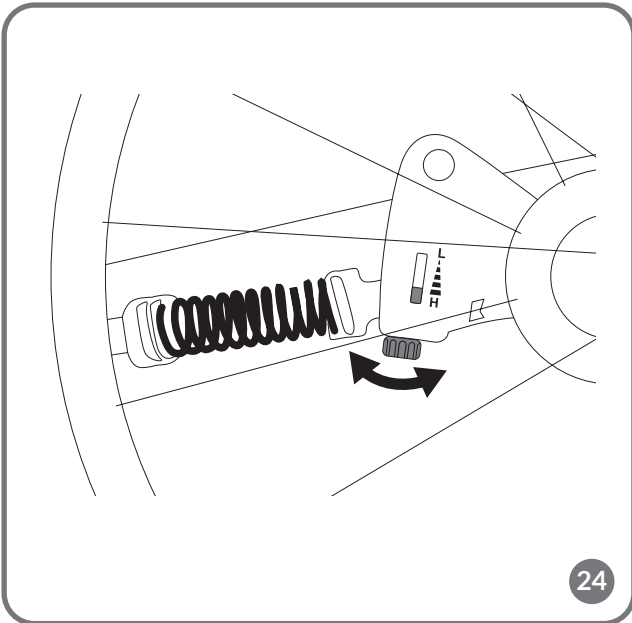

24

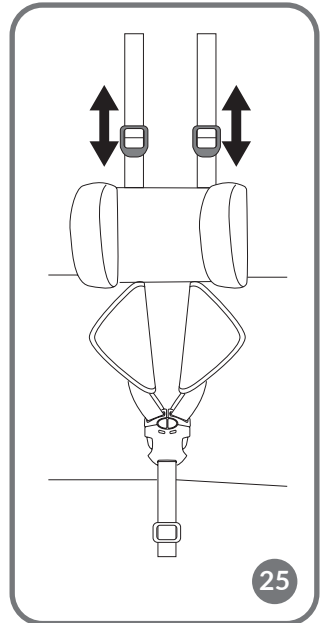

25

Dear Customer!

If you have any comments or questions about the product you have purchased, please contact us:

help@lionelo.com

Manufacturer:

BrandLine Group Sp. z o.o.

A. Kręglewskiego 1, 61-248 Poznań, Poland

WARNINGS FOR THE STROLLER

IMPORTANT! READ CAREFULLY AND KEEP FOR FUTURE REFERENCE

WARNING!

1. Never leave the child unattended.
2. Ensure that all the locking devices are engaged before use.
3. To avoid injury ensure that the child is kept away when unfolding and folding this product.
4. Do not let the child play with this product.
5. This seat unit is not suitable for children under 6 months.
6. Always use the restraint system.
7. Check that the pram body or seat unit or car seat attachment devices are correctly engaged before use.
8. This product is not suitable for running or skating.
9. The product is suitable for a child weighing up to 22 kg or up to 4 years (whichever comes first).
10. If you want to take the baby out of the stroller, or put it in it, make sure the locking mechanism is locked.
11. The maximum load on the luggage space behind the seat is 5 kg, but the sum of the weight of children and luggage must not exceed 45 kg.
12. Any load attached to the handle and / or the back of the backrest and / or the sides of the product will affect the stability of the stroller.
13. The product can be used by two children at the same time.
14. Do not use accessories that have not been approved by the manufacturer.
15. Use only spare parts supplied or recommended by the manufacturer.
16. Do not use the product on stairs.

WARNINGS FOR THE BICYCLE TRAILER

1. Make sure, based on information from the bicycle manufacturer, that the bicycle is suitable for use with a bicycle trailer. Use the trailer only with a suitable bicycle.
2. The trailer can be used to carry a maximum of two children. It is recommended to

- use the trailer on as level ground as possible, with little traffic and in daylight.
3. The seat is designed for two children, each weighing a maximum of 22 kg, and with a maximum height of 116.5 cm.
 4. A 5-point seat belt should always be used.
 5. The allowable nominal weight (passengers and load) is 45 kg.
 6. The minimum allowable drawbar load is from 3 kg, the maximum – 8 kg.
 7. Follow the instructions for proper installation of the trailer. Read this instruction manual before using the trailer and follow its recommendations.
 8. Improper use and failure to follow safety instructions can lead to serious injury to people being transported.
 9. Always observe local regulations and national traffic requirements.
 10. When using the trailer in low-light conditions, (e.g., dusk, night) or with limited visibility, make sure the product is properly illuminated and marked. Local lighting regulations should be observed. The lighting set should be attached to the product frame and be visible from the front and rear. Consult your point of sale or authorized bicycle service center to select a suitable lighting set that meets local lighting regulations.
 11. Regularly check the safety condition of components such as the drawbar, connections, frame, belts, lights, tires and wheels. Check that bolts are properly tightened.
 12. Once the trailer is attached to the bicycle, the distance needed to stop and the ability to make turns are affected. Avoid sudden maneuvers and avoiding obstacles, be cautious on steep sections and turns.
 13. Be aware that the trailer can adversely affect the braking efficiency of the bicycle.
 14. The trailer cover must be closed when in use to protect children while riding.
 15. Children are required to use protective helmets at all times while riding.
 16. Check the air pressure in the tires. The pressure should be between 35 and 40 PSI.
 17. Do not turn violently, due to the risk of the trailer tipping over.
 18. Do not move at high speed.
 19. Do not exceed 25 km/h, slow down on turns and in difficult road conditions. High speed negatively affects the ability to control the bicycle.
 20. The maximum speed when turning and on rough roads is 8 km/h.
 21. Never use the trailer off-road. It is designed for use on paved roads. Using it off-road may cause damage to the trailer or injury to passengers.
 22. Never use the trailer to transport children together with animals.
 23. Bicycle trailers used with electric bicycles (EPAC) may be restricted by law.
 24. Always use a warning flag when using the product as a bicycle trailer.

DRAWBAR LOAD

To test the pressure that the drawbar exerts in a loaded trailer, do the following (A or B).

- A. Place the drawbar at a height of about 25 cm and measure the load by applying a luggage scale to the end with the mounting system.
- B. Place the drawbar on a bathroom scale set at a height of about 25 cm.

Note! The load should be between 3 and 8 kg.

LIST OF PARTS (FIG. A)

1. Holder for the caretaker
2. Adjustment button for caregiver handle
3. Front cover
4. Seat with 5-point seat belts (x2)
5. Rear wheel
6. Rear wheel installation/removal button
7. Front wheel
8. Front wheel removal button
9. Wheel cover with reflector (x2)
10. Drawbar socket
11. Drawbar
12. Bicycle mounting system (x2)
13. Warning flag
14. Locking mechanism lever
15. Wrist strap

UNFOLDING THE FRAME

To open the trailer frame, lift the caretaker's handle (1, fig. A) upward, and then unfold the seat frame (fig. 1). Next, make sure that the latches on both sides of the frame are locked by pulling on the straps (fig. 2). The correct locking of the latches will be signaled by a click (fig. 3).

Note! Make sure that the locking mechanism is in place (fig. 3).

FOLDING THE FRAME

To fold the frame, press both handles on the right and left sides of the frame at the same time (fig. 4), then gently push the frame down.

INSTALLATION AND REMOVAL OF THE FRONT WHEEL

Note! The front wheel can only be installed when the product is used in the function of a stroller. When using the product in the function of a trailer, always make sure that the front wheel is removed.

To install the front wheel, insert the wheel stem into the appropriate hole in the frame. The wheel will lock automatically, and proper installation will be signaled by a click. Pull gently on the wheel to make sure it is locked. To remove the front wheel, press the button above the wheel (fig. 5), and then pull the wheel out of the socket.

INSTALLATION AND REMOVAL OF REAR WHEELS

To install the rear wheels, press the button located in the center of the wheel (fig. 6), and then insert the wheel stem into the corresponding hole in the frame (fig. 7). The wheels will lock automatically. Pull gently on both wheels to make sure they are locked.

To remove the rear wheels, press the button located in the center of the wheel (fig. 6), and then pull the wheels out of the socket.

INSTALLATION AND REMOVAL OF THE DRAWBAR

1. Slide the drawbar in the correct position (fig. 8) into the socket on the trailer frame (fig. 9).
2. Push in the safety feature (fig. 10) and, holding it, slowly slide the drawbar into the hole.
3. Make sure that the safety feature (fig. 10) is in place and the drawbar is stable and locked. Correct installation will signal a click.
4. Slightly lift the front of the product by grasping the drawbar. Slide the lock (fig. 11) into the corresponding hole of the drawbar installation element. Make sure that the lock is fully inserted.
5. Turn the protruding nut (fig. 12) counterclockwise. Pull the lock to make sure it is properly installed.
6. Pull the drawbar to make sure it is locked before using the product as a bicycle trailer.

For removal, follow the above steps in reverse order.

Note! Check the lock regularly to make sure it has not come loose or opened. Failure to do so could cause serious injury to you or your child.

LOCKING MECHANISM

To activate the locking mechanism, depress the lever located at the rear of the frame (14, fig. A). To stop the locking mechanism, lift the lever.

Note! The locking mechanism must be locked each time children are put in and taken out of the trailer.

INSTALLATION AND REMOVAL OF THE WHEEL COVER WITH REFLECTOR

Slide the wheel guard onto the guide located on both sides of the frame (fig. 13). Correct installation will signal a click.

For removal, press the button located inside the cover (fig. 14) and slide it off.

INSTALLATION OF THE WARNING FLAG

Put the flag through the hole in the cover, and then insert it into the tunnel in the fabric of the cover located on the left side of the caretaker's handle (fig. 15).

Note! The flag is a mandatory part of the set.

The flag is intended for use only in the function of a bicycle trailer. The flag is not a toy. Do not let your child play with the flag. Failure to comply with this warning may cause serious injury.

5-POINT SEAT BELTS

Fastening

Slide both latch components into the buckle (fig. 16). Correct fastening will signal a click.

Unfastening

Simultaneously press the red buttons in the center of the buckle and the buttons on the sides of the buckle (fig. 17).

Adjustment

Thread the belts through the buckles to adjust and adapt the length to the child's height (fig. 25).

CAREGIVER HANDLE ADJUSTMENT

Press both handle adjustment buttons (2, fig. A) and select one of the available positions. A 7-position handle adjustment is possible.

INSTALLATION OF THE BICYCLE TRAILER

Always install the drawbar on the left side of the bicycle, looking in the direction of travel.

1. Remove the front wheel of the trailer (see: Installation and removal of the front wheel).
2. Install the drawbar (see: Installation and removal of the drawbar).
3. Unscrew the axle of the rear bicycle wheel (fig. 18). Unbolt the connecting element (A, fig. 19) from the drawbar, and place it in the bicycle rear wheel axle. Screw the axle again (fig. 20).
4. Connect the drawbar to the connecting element on the bicycle, and then insert the lock into the appropriate hole to secure the fastener (fig. 21).
5. Put the belt through the bicycle wheel frame and fasten on the drawbar (fig. 22).

Note! When transporting one child, the child must be on the opposite side of the drawbar. When transporting

two children, the child with the higher weight must be on the opposite side of the drawbar (fig. 23).

SUSPENSION ADJUSTMENT (SIQ)

SIQ suspension has a significant impact on passenger and cyclist comfort when using the product as a trailer. The control arm-based design offsets the forces acting when negotiating bumps, speed bumps, accelerating or braking.

Adjust the suspension using the knob located under the trailer frame (fig. 24) in the range from L (Low) to H (High).

CLEANING AND MAINTENANCE

In order to ensure the reliability and long-term performance of the product, it is necessary to regularly inspect, maintain and care for its condition. Inspect the trailer regularly, carefully examining the condition of the wheels, frame, cover, drawbars, hitch, seat belts, safety systems and safety pins. Tire pressure should be checked regularly. If any damage is found, it is necessary to remove it immediately before using it again.

The wheels and their components should be cleaned and lubricated regularly. Use lubricants designed for lubricating bicycle chains.

The Dri-Seat pad can be machine washed at 30°C. To remove the pad, unfasten the belts and put them through the appropriate holes. Then unfasten the hook-and-loop fasteners and remove the pad.

Clean the frame regularly with a damp cloth and mild detergent.

The photos are for reference only, the actual look of the products may differ from the ones shown in the pictures.

PL

Drogi Kliencie!

Jeśli masz jakiegokolwiek uwagi lub pytania do zakupionego produktu, skontaktuj się z nami: help@lionelo.com

Producent:

BrandLine Group Sp. z o.o.

A. Kręglewskiego 1, 61-248 Poznań, Polska

OSTRZEŻENIA DLA WÓZKA SPACEROWEGO WAŻNE! PRZECZYTAJ UWAŻNIE I ZACHOWAJ NA PRZYSZŁOŚĆ JAKO ODNIESIENIE OSTRZEŻENIE!

1. Nigdy nie zostawiaj dziecka bez opieki.
2. Upewnij się przed użyciem, czy wszystkie urządzenia blokujące są włączone.
3. Aby uniknąć obrażeń, upewnij się, czy dziecko jest odsunięte kiedy rozkłada się lub składa niniejszy wyrób.
4. Nie pozwalaj dziecku bawić się tym wyrobem.

5. To siedzisko nie jest odpowiednie dla dzieci w wieku poniżej 6. miesiąca życia.
6. Zawsze używaj systemu zapieć.
7. Sprawdź, czy urządzenia mocujące gondolę lub siedzisko lub fotelik samochodowy są prawidłowo załączone przed użyciem.
8. Niniejszy wyrób nie jest odpowiedni do biegania ani jazdy na rolkach.
9. Produkt jest odpowiedni dla dziecka o masie ciała do 22 kg lub do 4 lat (w zależności od tego, co nastąpi wcześniej).
10. Jeśli chcesz wyciągnąć dziecko z wózka, lub je do niego włożyć, upewnij się że mechanizm postojowy jest zablokowany.
11. Maksymalne obciążenie przestrzeni bagażowej za siedziskiem to 5 kg, ale suma wagi dzieci i bagażu nie może przekroczyć 45 kg.
12. Wszelkie ładunki przymocowane do uchwytu i / lub z tyłu oparcia i / lub po bokach produktu wpłyną na stabilność wózka.
13. Z produktu może korzystać jednocześnie dwoje dzieci.
14. Nie należy używać akcesoriów, które nie zostały zatwierdzone przez producenta.
15. Należy używać wyłącznie części zamiennych dostarczonych lub zalecanych przez producenta.
16. Nie używaj produktu na schodach.

OSTRZEŻENIA DLA PRZYCZEPKI ROWEROWEJ

1. Upewnij się na podstawie informacji od producenta roweru, iż jest on przystosowany do użytku wraz z przyczepką rowerową. Używaj przyczepki tylko z odpowiednim rowerem.
2. Przyczepka może być wykorzystywana do przewożenia maksymalnie dwojga dzieci. Zalecane jest użytkowanie przyczepki na możliwie równym podłożu, przy niewielkim nasileniu ruchu drogowego i w świetle dziennym.
3. Siedzisko przeznaczone jest dla dwójki dzieci, każde ważące maksymalnie 22 kg, i o wzroście maksymalnie 116,5 cm.
4. Należy zawsze stosować 5-punktowe pasy bezpieczeństwa.
5. Dopuszczalna waga nominalna (pasażerowie i ładunek) wynosi 45 kg.
6. Minimalne dopuszczalne obciążenie dyszla wynosi od 3 kg, maksymalne – 8 kg.
7. Należy przestrzegać instrukcji prawidłowego montażu przyczepki. Zapoznaj się z tą instrukcją obsługi przed użytkowaniem przyczepki i postępuj zgodnie z jej zaleceniami.
8. Niewłaściwe użytkowanie i nieprzestrzeganie zaleceń dotyczących bezpieczeństwa może prowadzić do poważnych obrażeń przewożonych osób.
9. Należy zawsze przestrzegać lokalnych przepisów oraz krajowych wymogów dotyczących ruchu drogowego.
10. Podczas korzystania z przyczepki w warunkach słabego oświetlenia, (np. zmierzch, noc) lub przy ograniczonej widoczności, należy upewnić się, że produkt jest odpowiednio oświetlony i oznakowany. Należy przestrzegać lokalnych przepisów dotyczących oświetlenia. Zestaw oświetleniowy powinien być zamocowany na ramie produktu i być widoczny z przodu oraz z tyłu. Skonsultuj się z punktem sprzedaży

lub autoryzowanym serwisem rowerowym w celu dobrania odpowiedniego zestawu oświetleniowego, spełniającego lokalne przepisy dotyczące oświetlenia.

11. Regularnie kontroluj stan bezpieczeństwa elementów takich jak dyszel, połączenia, ramę, pasy, oświetlenie, opony i koła . Sprawdzaj, czy śruby są odpowiednio dokręcone.
12. Po zamocowaniu przyczepki do roweru, odległość potrzebna do zatrzymania oraz zdolność do wykonywania zwrotów ulegają zmianie. Należy unikać nagłych manewrów i omijania przeszkód, zachować ostrożność na stromych odcinkach i w zakrętach.
13. Bądź świadomy, że przyczepka może negatywnie wpłynąć na efektywność hamowania roweru.
14. Osłona przyczepki musi być zamknięta w czasie użytkowania, by chronić dzieci podczas jazdy.
15. Podczas jazdy dzieci zobowiązane są do stałego używania kasków ochronnych.
16. Sprawdź ciśnienie powietrza w oponach. Ciśnienie powinno wynosić pomiędzy 35 a 40 PSI.
17. Nie skręcaj gwałtownie, ze względu na ryzyko przewrócenia się przyczepki.
18. Nie poruszaj się z dużą prędkością.
19. Nie przekraczaj prędkości 25 km/h, zwolnij na zakrętach i w trudnych warunkach drogowych. Wysoka prędkość negatywnie wpływa na zdolność kontrolowania roweru.
20. Maksymalna prędkość w trakcie skręcania oraz na nierównych drogach wynosi 8 km/h.
21. Nigdy nie używaj przyczepki w terenie. Jest ona przeznaczona do użytku na utwardzonych drogach. Używanie jej w terenie może spowodować uszkodzenie przyczepki lub obrażenia pasażerów.
22. Nigdy nie używaj przyczepki do przewozu dzieci razem ze zwierzętami.
23. Przyczepki rowerowe używane wraz z elektrycznymi rowerami (EPAC) mogą być ograniczone przez prawo.
24. Zawsze używaj flagi ostrzegawczej podczas korzystania z produktu w formie przyczepki rowerowej.

OBciążENIE DYSZLA

Aby zbadać nacisk jaki wywiera dyszel w obciążonej przyczepce, wykonaj poniższe czynności (A lub B).

- A. Umieść dyszel na wysokości ok. 25 cm i zmierz obciążenie przykładając wagę bagażową do końcówki z systemem montażowym.
- B. Umieść dyszel na wadze łazienkowej ustawionej na wysokości ok. 25 cm.

Uwaga! Obciążenie powinno mieścić się w zakresie od 3 do 8 kg.

LISTA CZĘŚCI (RYS. A)

- | | |
|--|---------------------------------------|
| 1. Uchwyt dla opiekuna | 8. Przycisk demontażu koła przedniego |
| 2. Przycisk regulacji uchwytu dla opiekuna | 9. Osłona koła z odblaskiem (x2) |
| 3. Przednia osłona | 10. Gniazdo dyszla |
| 4. Siedzisko z 5-punktowymi pasami bezpieczeństwa (x2) | 11. Dyszel |
| 5. Koło tylne | 12. System montażowy do roweru (x2) |
| 6. Przycisk montażu/demontażu koła tylnego | 13. Flaga ostrzegawcza |
| 7. Koło przednie | 14. Dźwignia mechanizmu postojowego |
| | 15. Taśma na nadgarstek |

ROZKŁADANIE RAMY

Aby otworzyć ramę przyczepki, unieś uchwyt dla opiekuna (1, rys. A) ku górze, a następnie rozłóż ramę siedziska (rys. 1). Następnie upewnij się, że zatrzaski po obu stronach ramy są zablokowane, pociągając za taśmy (rys. 2). Poprawnie zablokowanie zatrzasków zasygnalizuje kliknięcie (rys. 3).

Uwaga! Upewnij się, że blokada znajduje się na swoim miejscu (rys. 3).

SKŁADANIE RAMY

Aby złożyć ramę, naciśnij jednocześnie oba uchwyty po prawej i lewej stronie ramy (rys. 4), a następnie delikatnie pchnij ramę w dół.

MONTAŻ I DEMONTAŻ KOŁA PRZEDNIEGO

Uwaga! Koło przednie może być zamontowane wyłącznie, gdy produkt używany jest w funkcji wózka spacerowego. Używając produktu w funkcji przyczepki należy zawsze upewnić się, że koło przednie jest zdemontowane.

Aby zamontować koło przednie, wsuń trzpień koła w odpowiedni otwór w ramie. Koło zablokuje się automatycznie, a prawidłowy montaż zasygnalizuje kliknięcie. Pociągnij delikatnie za koło, aby upewnić się, że jest zablokowane. Aby zdemontować koło przednie, wciśnij przycisk znajdujący się nad kołem (rys. 5), a następnie wyciągnij koło z gniazda.

MONTAŻ I DEMONTAŻ KÓŁ TYLNYCH

Aby zamontować koła tylne, wciśnij przycisk znajdujący się na środku koła (rys. 6), a następnie wsuń trzpień koła w odpowiedni otwór w ramie (rys. 7). Koła zablokują się automatycznie. Pociągnij delikatnie za oba koła, aby upewnić się, że są zablokowane.

Aby zdemontować koła tylne, wciśnij przycisk znajdujący się na środku koła (rys. 6), a następnie wyciągnij koła z gniazda.

MONTAŻ I DEMONTAŻ DYSZLA

1. Wsuń dyszel w odpowiedniej pozycji (rys. 8) w gniazdo na ramie przyczepki (rys. 9).
2. Wciśnij zabezpieczenie (rys. 10) i przytrzymując je powoli wsuwaj dyszel do otworu.
3. Upewnij się, że zabezpieczenie (rys. 10) znajduje się na swoim miejscu, a dyszel jest stabilny i zablokowany. Prawidłowy montaż zasygnalizuje kliknięcie.
4. Lekko unieś przód produktu chwytając za dyszel. Wsuń blokadę (rys. 11) w odpowiedni otwór elementu montażowego dyszla. Upewnij się, że blokada została w całości włożona.
5. Wystającą nakrętkę (rys. 12) należy przekręcić w kierunku przeciwnym do ruchu wskazówek zegara. Pociągnij za blokadę, aby upewnić się, że jest prawidłowo zamontowana.
6. Pociągnij za dyszel, aby upewnić się, że jest zablokowany przed rozpoczęciem korzystania z produktu w formie przyczepki rowerowej.

W celu demontażu wykonaj powyższe kroki w odwrotnej kolejności.

Uwaga! Należy regularnie sprawdzać, czy blokada nie uległa poluzowaniu lub otwarciu. Nieprzestrzeżenie tego może spowodować poważne obrażenia u Ciebie lub Twojego dziecka.

MECHANIZM POSTOJOWY

Aby aktywować mechanizm postojowy, wciśnij dźwignię znajdującą się z tyłu ramy (14, rys. A). Aby zakończyć

działania mechanizmu postojowego, unieść dźwignię.

Uwaga! Mechanizm postojowy musi być zablokowany każdorazowo w trakcie wkładania i wyjmowania dzieci z przyczepki.

MONTAŻ I DEMONTAŻ OSŁONY KOŁA Z ODBLASKIEM

Wsuń osłonę koła na prowadnicę znajdującą się po obu stronach ramy (rys. 13). Prawidłowy montaż zasygnalizuje kliknięcie.

W celu demontażu, wciśnij przycisk znajdujący się wewnątrz osłony (rys. 14) i zsuń ją.

MONTAŻ FLAGI OSTRZEGAWCZEJ

Przełóż flagę przez otwór w poszyciu, a następnie włóż w tunel w tkaninie poszycia znajdujący się po lewej stronie uchwytu dla opiekuna (rys. 15).

Uwaga! Flaga jest obowiązkowym elementem zestawu.

Flaga jest przeznaczona do użytku tylko w funkcji przyczepki rowerowej. Flaga nie jest zabawką. Nie pozwól swojemu dziecku bawić się flagą. Nieprzestrzeżenie tego ostrzeżenia może spowodować poważne obrażenia.

5-PUNKTOWE PASY BEZPIECZEŃSTWA

Zapinanie

Wsuń oba elementy zatrzaskowe do klamry (rys. 16). Prawidłowe zapięcie zasygnalizuje kliknięcie.

Odpinanie

Jednocześnie wciśnij czerwone przyciski na środku klamry oraz przyciski znajdujące się po jej bokach (rys. 17).

Regulacja

Przełóż pasy przez klamerki, aby wyregulować i dostosować ich długość do wzrostu dziecka (rys. 25).

REGULACJA UCHWYTU DLA OPIEKUNA

Wciśnij oba przyciski regulacji uchwytu (2, rys. A) i wybierz jedną z dostępnych pozycji. Możliwa jest 7-stopniowa regulacja uchwytu.

MONTAŻ PRZYZCZEPKI DO ROWERU

Dyszel należy zawsze montować z lewej strony roweru, patrząc w kierunku jazdy.

1. Zdemontuj koło przednie przyczepki (patrz: Montaż i demontaż koła przedniego).
2. Zamontuj dyszel (patrz: Montaż i demontaż dyszla).
3. Odkręć oś tylnego koła roweru (rys. 18). Wypnij element łączący (A, rys. 19) z dyszla, a następnie umieść go w osi tylnego koła roweru. Ponownie przykręć oś (rys. 20).
4. Połącz dyszel z elementem łączącym na rowerze, a następnie włóż blokadę w odpowiedni otwór, aby zabezpieczyć zapięcie (rys. 21).
5. Przełóż pasek przez ramę koła rowerowego i zapnij na dyszlu (rys. 22).

Uwaga! W przypadku przewozu jednego dziecka, dziecko musi znajdować się po przeciwległej stronie dyszla. W przypadku przewozu dwójki dzieci, dziecko o wyższej wadze musi znajdować się po przeciwległej stronie dyszla (rys. 23).

REGULACJA ZAWIESZENIA (SIQ)

Zawieszenie SIQ ma znaczny wpływ na komfort pasażera oraz rowerzysty, kiedy użytkujemy produkt jako przyczepkę. Konstrukcja oparta na wahaczu niweluje siły oddziałujące podczas pokonywania nierówności, progów zwalniających, przyspieszania czy hamowania.

Wyreguluj zawieszenie za pomocą pokrętkła znajdującego się pod ramą przyczepki (rys. 24) w zakresie od L (Low – niskie) do H (High – wysokie).

CZYSZCZENIE I KONSERWACJA

Aby zagwarantować niezawodność i długotrwałą sprawność produktu, konieczne jest systematyczne przeprowadzanie kontroli, konserwacji oraz dbałości o jego stan. Należy regularnie przeprowadzać inspekcje przyczepki, starannie badając stan kół, ramy, poszycia, dyszli, zaczepu, pasów bezpieczeństwa, systemów zabezpieczeń oraz kołków zabezpieczających. Należy regularnie sprawdzać ciśnienie w oponach. W przypadku wykrycia jakichkolwiek uszkodzeń, konieczne jest ich natychmiastowe usunięcie przed ponownym użyciem.

Koła oraz ich elementy należy regularnie czyścić i smarować. Do smarowania należy używać środków przeznaczonych do smarowania łańcuchów rowerowych.

Wkładkę Dri-Seat można prać mechanicznie w temperaturze 30°C. Aby wyjąć wkładkę, rozepnij pasy i przełoż je przez odpowiednie otwory. Następnie rozepnij rzepy i wyjmij wkładkę.

Ramę należy regularnie czyścić za pomocą wilgotnej ściereczki i łagodnego detergentu.

Zdjęcia mają charakter poglądowy, rzeczywisty wygląd produktów może różnić się od prezentowanego na zdjęciach.

DE

Sehr geehrte Kunden!

Wenn Sie Anmerkungen oder Fragen zu dem von Ihnen gekauften Produkt haben, kontaktieren Sie uns bitte:

help@lionelo.com

Produzent:

BrandLine Group Sp. z o.o.

A. Kręglewskiego 1, 61-248 Poznań, Polen

WARNHINWEISE FÜR DEN BUGGY WICHTIG! BITTE SORGFÄLTIG LESEN UND FÜR SPÄTERES NACHLESEN UNBEDINGT AUFBEWAHREN WARNUNG!

1. Lassen Sie das Kind nie unbeaufsichtigt.
2. Vergewissern Sie sich vor Gebrauch, dass alle Verriegelungen eingerastet sind.
3. Vergewissern Sie sich, dass das Kind beim Aufklappen und Zusammenklappen des Wagens außer Reichweite ist, um Verletzungen zu vermeiden.

4. Lassen Sie das Kind nicht mit dem Produkt spielen.
5. Diese Sitzeinheit ist für Kinder unter 6 Monaten nicht geeignet.
6. Verwenden Sie immer das Rückhaltesystem.
7. Vergewissern Sie sich vor der Verwendung, dass der Kinderwagenaufsatz oder der Sitzeinheit oder die Befestigungselemente des Autositzes korrekt eingerastet sind.
8. Dieses Produkt ist nicht zum Joggen oder Skaten geeignet.
9. Das Produkt ist für ein Kind bis 22 kg oder bis 4 Jahre geeignet (je nachdem, was zuerst eintritt).
10. Wenn Sie das Kind aus dem Kinderwagen herausholen oder es in den Kinderwagen hineinlegen oder -setzen wollen, stellen Sie sicher, dass die Feststellvorrichtung arretiert ist.
11. Das Gepäckfach hinter dem Sitz darf maximal mit 5 kg belastet werden, wobei die Summe des Gewichts von Kindern und Gepäckstücken 45 kg nicht überschreiten darf.
12. Jede Last, die am Griff und / oder an der Rückseite der Rückenlehne und / oder an den Seiten des Kinderwagens angebracht wird, beeinträchtigt seine Stabilität.
13. Das Produkt kann von zwei Kindern gleichzeitig benutzt werden.
14. Verwenden Sie keine Accessoires, die nicht vom Hersteller zugelassen sind.
15. Verwenden Sie nur vom Hersteller gelieferte oder empfohlene Ersatzteile.
16. Verwenden Sie das Produkt nicht auf Treppen.

WARNHINWEISE FÜR DEN FAHRRADANHÄNGER

1. Vergewissern Sie sich anhand der Informationen des Fahrradherstellers, dass das Fahrrad für die Verwendung mit einem Fahrradanhänger geeignet ist. Verwenden Sie den Anhänger nur mit einem geeigneten Fahrrad.
2. Der Anhänger kann für bis zu zwei Kinder verwendet werden. Es wird empfohlen, den Anhänger auf einer möglichst ebenen Fläche mit wenig Verkehr und bei Tageslicht zu benutzen.
3. Der Sitz ist für zwei Kinder mit einem Gewicht von jeweils maximal 22 kg und einer maximalen Körpergröße von 116,5 cm ausgelegt.
4. Legen Sie immer den 5-Punkt-Gurt an.
5. Das zulässige Nominalgewicht (Passagiere und Ladung) beträgt 45 kg.
6. Die minimal zulässige Deichsellast beträgt ab 3 kg, die maximal zulässige Deichsellast beträgt 8 kg.
7. Befolgen Sie die Anweisungen für die korrekte Montage des Anhängers. Lesen Sie diese Bedienungsanleitung, bevor Sie den Anhänger benutzen, und befolgen Sie die darin enthaltenen Empfehlungen.
8. Unsachgemäße Verwendung und Nichtbeachtung der Sicherheitshinweise können zu schweren Verletzungen der beförderten Personen führen.
9. Örtliche Vorschriften und nationale Verkehrsregeln müssen immer beachtet werden.
10. Wenn Sie den Anhänger bei schlechten Lichtverhältnissen (z.B. Dämmerung, Nacht) oder bei eingeschränkter Sicht benutzen, stellen Sie sicher, dass das Produkt ausreichend beleuchtet und gekennzeichnet ist. Die örtlichen Beleuchtungsvorschriften müssen

beachtet werden. Das Beleuchtungsset sollte am Produktrahmen angebracht werden und von vorne und hinten sichtbar sein. Erkundigen Sie sich bei Ihrer Verkaufsstelle oder einem autorisierten Fahrradservice nach einem geeigneten Beleuchtungsset, das den örtlichen Beleuchtungsvorschriften entspricht.

11. Überprüfen Sie regelmäßig den Sicherheitszustand von Elementen wie Deichsel, Gestänge, Rahmen, Gurte, Beleuchtung, Reifen und Räder. Prüfen Sie, ob die Schrauben richtig angezogen sind.
12. Sobald der Anhänger an das Fahrrad angehängt ist, ändern sich der benötigte Abstand zum Anhalten und die Fähigkeit zum Abbiegen. Plötzliche Fahrmanöver und das Ausweichen vor Hindernissen sollten vermieden werden, und in steilen Abschnitten und Kurven ist besondere Vorsicht geboten.
13. Beachten Sie, dass ein Anhänger die Bremswirkung Ihres Fahrrads beeinträchtigen kann.
14. Die Abdeckung des Anhängers muss bei der Benutzung geschlossen sein, um Kinder während der Fahrt zu schützen.
15. Kinder sind verpflichtet, während des Fahrens immer einen Schutzhelm zu tragen.
16. Kontrollieren Sie den Reifendruck. Der Druck sollte zwischen 35 und 40 PSI liegen.
17. Biegen Sie nicht abrupt ab, da sonst die Gefahr besteht, dass der Anhänger umkippt.
18. Fahren Sie nicht mit hoher Geschwindigkeit.
19. Fahren Sie nicht schneller als 25 km/h, bremsen Sie in Kurven und bei schwierigen Straßenverhältnissen. Hohe Geschwindigkeit beeinträchtigt die Fähigkeit, das Fahrrad zu kontrollieren.
20. Die Höchstgeschwindigkeit beim Abbiegen und auf unebenen Straßen beträgt 8 km/h.
21. Benutzen Sie den Anhänger niemals im Gelände. Er ist für den Einsatz auf asphaltierten Straßen konzipiert. Die Verwendung im Gelände kann zu Schäden am Anhänger oder zu Verletzungen der Mitfahrer führen.
22. Benutzen Sie den Anhänger niemals, um Kinder zusammen mit Tieren zu transportieren.
23. Die Verwendung von Fahrradanhängern mit Elektrofahrrädern (EPAC) kann gesetzlich eingeschränkt sein.
24. Verwenden Sie immer eine Warnflagge, wenn Sie das Produkt als Fahrradanhänger verwenden.

BELASTUNG DER DEICHSEL

Um den Druck, den die Deichsel auf einen beladenen Anhänger ausübt, zu ermitteln, gehen Sie wie folgt vor (A oder B).

- A. Stellen Sie die Deichsel auf eine Höhe von ca. 25 cm und messen Sie die Last, indem Sie die Gepäckwaage an dem Ende mit dem Befestigungssystem anbringen.
- B. Legen Sie die Deichsel auf eine Badezimmerwaage, die auf eine Höhe von etwa 25 cm eingestellt ist.

Hinweis! Die Belastung sollte zwischen 3 und 8 kg liegen.

TEILELISTE (ABB. A)

1. Griff für den Betreuer
2. Einstellknopf für den Griff der Pflegekraft
3. Vordere Abdeckung
4. Sitz mit 5-Punkt-Gurt (x2)
5. Hinterrad
6. Taste für die Montage/Demontage des Hinterrads
7. Vorderrad
8. Knopf zum Entfernen des Vorderrads
9. Radabdeckung mit Reflektor (x2)
10. Deichselanschluss
11. Deichsel
12. Befestigungssystem für das Fahrrad (x2)
13. Warnflagge
14. Hebel für den Parkmechanismus
15. Handgelenkband

AUSKLAPPEN DES RAHMENS

Um den Anhängerrahmen zu öffnen, heben Sie den Haltegriff (1, Abb. A) nach oben und klappen dann den Sitzrahmen auf (Abb. 1). Vergewissern Sie sich dann, dass die Verschlüsse auf beiden Seiten des Rahmens verriegelt sind, indem Sie an den Riemen ziehen (Abb. 2). Die korrekte Sicherung der Riegel wird durch ein Klicken signalisiert (Abb. 3).

Hinweis! Vergewissern Sie sich, dass die Verriegelung eingerastet ist (Abb. 3).

ZUSAMMENKLAPPEN DES RAHMENS

Um den Rahmen einzuklappen, drücken Sie gleichzeitig auf die beiden Griffe an der rechten und linken Seite des Rahmens (Abb. 4) und drücken Sie den Rahmen dann vorsichtig nach unten.

MONTAGE UND DEMONTAGE DES VORDERRADS

Hinweis! Das Vorderrad kann nur montiert werden, wenn das Produkt als Kinderwagen verwendet wird. Wenn Sie das Produkt als Anhänger verwenden, stellen Sie immer sicher, dass das Vorderrad entfernt ist.

Um das Vorderrad zu montieren, stecken Sie den Radschaft in die entsprechende Öffnung im Rahmen. Das Rad rastet automatisch ein und die korrekte Montage wird durch ein Klicken signalisiert. Ziehen Sie vorsichtig am Rad, um sicherzustellen, dass es eingerastet ist.

Um das Vorderrad zu entfernen, drücken Sie den Knopf über dem Rad (Abb. 5) und ziehen Sie das Rad aus der Halterung.

MONTAGE UND DEMONTAGE DER HINTERRÄDER

Um die Hinterräder zu montieren, drücken Sie den Knopf in der Mitte des Rades (Abb. 6) und stecken Sie dann den Radschaft in die entsprechende Öffnung im Rahmen (Abb. 7). Die Räder rasten automatisch ein. Ziehen Sie vorsichtig an beiden Rädern, um sicherzustellen, dass sie eingerastet sind.

Um das Hinterräder zu entfernen, drücken Sie den Knopf über dem Rad (Abb. 6) und ziehen Sie das Rad aus der Halterung.

MONTAGE UND DEMONTAGE DER DEICHSEL

1. Schieben Sie die Deichsel in der richtigen Position (Abb. 8) in die Aufnahme am Anhängerrahmen (Abb. 9).
2. Drücken Sie die Sperre (Abb. 10) und schieben Sie die Deichsel langsam in die Öffnung, während Sie sie festhalten.
3. Vergewissern Sie sich, dass die Sicherheitsvorrichtung (Abb. 10) angebracht ist und dass die Deichsel stabil und verriegelt ist. Die korrekte Montage wird durch einen Klick signalisiert.
4. Heben Sie die Vorderseite des Produkts leicht an, indem Sie die Deichsel festhalten. Stecken Sie die

Verriegelung (Abb. 11) in die entsprechende Öffnung des Befestigungselements der Deichsel. Vergewissern Sie sich, dass die Sperre vollständig eingerastet ist.

5. Drehen Sie die vorstehende Mutter (Abb. 12) gegen den Uhrzeigersinn. Ziehen Sie am Verschluss, um sicherzustellen, dass er richtig sitzt.
6. Ziehen Sie an der Deichsel, um sicherzustellen, dass sie verriegelt ist, bevor Sie das Produkt als Fahrradanhänger verwenden.

Zur Demontage führen Sie die oben genannten Schritte in umgekehrter Reihenfolge aus.

Hinweis! Überprüfen Sie regelmäßig, dass sich der Verschluss nicht gelöst oder geöffnet hat. Andernfalls könnten Sie oder Ihr Kind schwer verletzt werden.

FESTSTELLMECHANISMUS

Um den Parkmechanismus zu aktivieren, drücken Sie den Hebel auf der Rückseite des Rahmens (14, Abb. A). Um den Parkmechanismus zu beenden, ziehen Sie den Hebel nach oben.

Hinweis! Der Parkmechanismus muss jedes Mal verriegelt werden, wenn Sie Kinder in den Anhänger setzen oder aus ihm herausnehmen.

MONTAGE UND DEMONTAGE DES RADSCHUTZES MIT REFLEKTOR

Schieben Sie die Radabdeckung auf die Führung, die sich auf beiden Seiten des Rahmens befindet (Abb. 13). Die korrekte Montage wird durch einen Klick signalisiert.

Drücken Sie zum Abnehmen den Knopf im Inneren der Abdeckung (Abb. 14) und ziehen Sie sie ab.

MONTAGE DER WARNFLAGGE

Fädeln Sie die Fahne durch die Öffnung in der Ummantelung und stecken Sie sie dann in den Tunnel im Material der Ummantelung, der sich links neben dem Griff des Halters befindet (Abb. 15).

Hinweis! Die Flagge ist ein unverzichtbarer Teil der Ausrüstung.

Die Flagge ist nur für die Funktion des Fahrradanhängers bestimmt. Die Flagge ist kein Spielzeug. Lassen Sie Ihr Kind nicht mit der Flagge spielen. Die Nichtbeachtung dieser Warnung kann zu schweren Verletzungen führen.

5-PUNKT-SICHERHEITSGURT

Anschnallen

Schieben Sie beide Teile in die Halterung (Abb. 16). Die korrekte Befestigung wird durch ein Klicken signalisiert.

Abschnallen

Drücken Sie gleichzeitig auf die roten Knöpfe in der Mitte der Schnalle und auf die Knöpfe an den Seiten (Abb. 17).

Anpassung

Fädeln Sie die Gurte durch die Schnallen und passen Sie die Länge an die Größe des Kindes an (Abb. 25).

ANPASSUNG DES GRIFFS DES BETREUERS

Drücken Sie beide Knöpfe zur Einstellung des Griffs (2, Abb. A) und wählen Sie eine der verfügbaren Positionen. Der Griff kann in 7 Stufen verstellt werden.

ANBRINGEN DES ANHÄNGERS AM FAHRRAD

Die Deichsel sollte immer in Fahrtrichtung gesehen auf der linken Seite des Fahrrads montiert werden.

1. Entfernen Sie das Vorderrad des Anhängers (siehe: Montage und Demontage des Vorderrads).
2. Montieren Sie die Deichsel (siehe Montage und Demontage der Deichsel).
3. Lösen Sie die Hinterradachse des Rads des Fahrrads (Abb. 18). Lösen Sie das Verbindungsstück (A, Abb. 19) von der Deichsel und stecken Sie es dann in die Achse des Hinterrads des Fahrrads. Schrauben Sie die Achse wieder an (Abb. 20).
4. Verbinden Sie die Deichsel mit dem Verbindungsstück am Fahrrad und stecken Sie dann den Verschluss in die entsprechende Öffnung, um die Befestigung zu sichern (Abb. 21).
5. Fädeln Sie den Gurt durch den Fahrradrahmen und befestigen Sie ihn an der Deichsel (Abb. 22).

Hinweis! Wenn Sie ein Kind transportieren, muss sich das Kind auf der gegenüberliegenden Seite der Deichsel befinden. Wenn Sie zwei Kinder transportieren, muss sich das Kind mit dem höheren Gewicht auf der gegenüberliegenden Seite der Deichsel befinden (Abb. 23).

EINSTELLUNG DER AUFHÄNGUNG (SIQ)

Die SIQ-Aufhängung hat einen erheblichen Einfluss auf den Komfort des Beifahrers und des Radfahrers, wenn das Produkt als Anhänger verwendet wird. Das auf Querlenkern basierende Design gleicht die Kräfte aus, die beim Überwinden von Unebenheiten, Geschwindigkeitsschwankungen, Beschleunigen oder Bremsen auftreten. Stellen Sie die Aufhängung mit dem Drehknopf unter dem Anhängerrahmen (Abb. 24) zwischen L (Niedrig) und H (Hoch) ein.

REINIGUNG UND PFLEGE

Um die Zuverlässigkeit und langfristige Leistung des Produkts zu gewährleisten, sind regelmäßige Inspektion, Wartung und Pflege unerlässlich. Inspizieren Sie den Anhänger regelmäßig und prüfen Sie dabei sorgfältig den Zustand der Räder, des Rahmens, der Verkleidung, der Deichsel, der Anhängerkupplung, der Sicherheitsgurte, der Sicherheitssysteme und der Sicherheitsstützen. Der Reifendruck sollte regelmäßig überprüft werden. Wenn Sie eine Beschädigung feststellen, muss diese vor der erneuten Verwendung behoben werden.

Die Räder und ihre Bestandteile müssen regelmäßig gereinigt und geschmiert werden. Verwenden Sie Schmiermittel, die für die Schmierung von Fahrradketten vorgesehen sind.

Die Dri-Seat Einlage kann bei 30°C in der Maschine gewaschen werden. Um die Einlage zu entfernen, lösen Sie die Gurte und stecken Sie sie durch die entsprechenden Öffnungen. Lösen Sie dann den Klettverschluss und nehmen Sie die Einlage heraus.

Der Rahmen sollte regelmäßig mit einem feuchten Tuch und einem milden Reinigungsmittel gereinigt werden.

Die gezeigten Bilder dienen nur als Referenz. Das tatsächliche Produkt kann von den Abbildungen abweichen.

RU

Дорогой клиент!

Если у вас есть комментарии или вопросы по поводу приобретенного товара, свяжитесь с нами:

help@lionelo.com

Производитель:

ТОО «BrandLine Group»

ул. А. Кренглевского 1, 61-248 Познань, Польша

ПРЕДУПРЕЖДЕНИЯ ДЛЯ ПРОГУЛОЧНОЙ КОЛЯСКИ ВАЖНО! ПРОЧИТАЙТЕ ВНИМАТЕЛЬНО И СОХРАНИТЕ ДЛЯ ДАЛЬНЕЙШЕГО ИСПОЛЬЗОВАНИЯ ПРЕДУПРЕЖДЕНИЕ!

1. Никогда не оставляйте ребенка без присмотра.
2. Перед использованием убедитесь, что все запирающие устройства задействованы.
3. Во избежание травм следите за тем, чтобы ребенок не находился вблизи вас при раскладывании или складывании изделия.
4. Не позволяйте ребенку играть с этим изделием.
5. Это устройство не подходит для детей младше 6 месяцев.
6. Всегда используйте систему крепления.
7. Перед использованием убедитесь, что люлька, сиденье или приспособления для крепления автомобильного сиденья правильно закреплены.
8. Этот продукт не подходит для бега или катания на роликах.
9. Изделие подходит для ребенка весом до 22 кг или до 4 лет (в зависимости от того, что наступит раньше).
10. Если вы хотите высадить ребенка из коляски или посадить в нее, убедитесь, что парковочный механизм заблокирован.
11. Максимальная нагрузка в багажном отделении за сиденьем составляет 5 кг, но сумма веса детей и багажа не может превышать 45 кг.
12. Любая нагрузка, прикрепленная к ручке и/или задней части спинки и/или боковым сторонам изделия, повлияет на устойчивость коляски.
13. Двое детей могут использовать продукт одновременно.
14. Не используйте аксессуары, не одобренные производителем.
15. Используйте только запасные части, поставляемые или рекомендованные производителем.
16. Не используйте изделие на лестнице.

ПРЕДУПРЕЖДЕНИЯ ДЛЯ ВЕЛОСИПЕДНОГО ПРИЦЕПА

1. На основе информации производителя велосипеда убедитесь, что он пригоден для использования с велосипедным прицепом. Используйте прицеп только с подходящим велосипедом.
2. Прицеп можно использовать для перевозки максимум двух детей. Рекомендуется использовать прицеп на как можно более ровной поверхности, при небольшом дорожном движении и при дневном свете.
3. Сиденье рассчитано на двоих детей, каждый весом не более 22 кг и не более

116,5 см роста.

4. Всегда используйте 5-точечные ремни безопасности.
5. Разрешенная номинальная масса (пассажиров и груза) – 45 кг.
6. Минимально допустимая нагрузка на дышло – 3 кг, максимальная – 8 кг.
7. Следуйте инструкциям по правильной сборке прицепа. Пожалуйста, прочтите данное руководство перед использованием прицепа и следуйте его рекомендациям.
8. Неправильное использование и несоблюдение рекомендаций по технике безопасности могут привести к тяжелым травмам перевозимых лиц.
9. Всегда соблюдайте местные правила и национальные требования дорожного движения.
10. При использовании прицепа в условиях плохой освещенности (например, в сумерках, ночью) или при ограниченной видимости убедитесь, что изделие правильно освещено и промаркировано. Необходимо соблюдать местные правила освещения. Комплект освещения должен быть закреплен на раме изделия и быть виден спереди и сзади. Проконсультируйтесь с вашим дилером или авторизованным центром обслуживания велосипедов, чтобы выбрать подходящий комплект освещения, соответствующий местным нормам освещения.
11. Регулярно проверяйте безопасность таких компонентов, как дышло, шарниры, рама, ремни, освещение, шины и колеса. Убедитесь, что винты затянуты должным образом.
12. При прицеплении к велосипеду тормозной путь и поворачиваемость изменяются. Избегайте резких маневров и обхода препятствий, будьте осторожны на крутых участках и поворотах.
13. Помните, что прицеп может отрицательно повлиять на эффективность торможения велосипеда.
14. Крышка прицепа должна быть закрыта во время использования, чтобы защитить детей во время езды.
15. Дети обязаны всегда носить защитные шлемы во время езды.
16. Проверьте давление воздуха в шинах. Давление должно составлять от 35 до 40 фунтов на квадратный дюйм.
17. Не поворачивайте резко из-за опасности опрокидывания прицепа.
18. Не двигайтесь на высокой скорости.
19. Не превышайте скорость 25 км/ч, снижайте скорость на поворотах и в сложных дорожных условиях. Высокая скорость отрицательно влияет на вашу способность управлять велосипедом.
20. Максимальная скорость при повороте и на неровной дороге – 8 км/ч.
21. Никогда не используйте прицеп на бездорожье. Он предназначен для эксплуатации на дорогах с твердым покрытием. Использование его на бездорожье может привести к повреждению прицепа или травмированию пассажиров.

22. Никогда не используйте прицеп для перевозки детей с животными.
23. Использование велосипедных прицепов с электрическими велосипедами (ЕРАС) может быть ограничено законом.
24. Всегда используйте предупреждающий флажок при использовании велосипедного прицепа.

НАГРУЗКА НА ДЫШЛО

Чтобы проверить давление, оказываемое дышлом в загруженном прицепе, выполните следующие действия (А или В).

- А.** Разместите дышло на высоте примерно 25 см и измерьте нагрузку, приложив багажные весы к концу системы крепления.
- В.** Поместите стержень на напольные весы на высоте примерно 25 см.

Внимание! Нагрузка должна быть в пределах от 3 до 8 кг.

ПЕРЕЧЕНЬ ДЕТАЛЕЙ (РИС. А)

- | | |
|---|--|
| 1. Ручка для опекуна | 8. Кнопка разборки переднего колеса. |
| 2. Кнопка регулировки ручки для опекуна. | 9. Колесный колпак с отражателем (2 шт.) |
| 3. Передняя крышка | 10. Гнездо для дышла |
| 4. Сиденье с 5-точечными ремнями безопасности (2 шт.) | 11. Дышло |
| 5. Заднее колесо | 12. Система крепления велосипеда (x2) |
| 6. Кнопка сборки/разборки заднего колеса. | 13. Предупреждающий флажок |
| 7. Переднее колесо | 14. Рычаг парковочного механизма |
| | 15. Ремешок на запястье. |

РАСКЛАДЫВАНИЕ РАМЫ

Чтобы открыть раму прицепа, поднимите ручку для ухода за ребенком (1, Рис. А) вверх, а затем разложите раму сиденья (Рис. 1). Затем убедитесь, что защелки с обеих сторон рамы зафиксированы, потянув за ремни (рис. 2). О правильном запирании защелок будет свидетельствовать щелчок (рис. 3).

Внимание! Убедитесь, что замок на месте (рис. 3).

СКЛАДЫВАНИЕ РАМЫ

Чтобы сложить раму, нажмите одновременно обе ручки на правой и левой сторонах рамы (рис. 4), затем осторожно нажмите на раму вниз.

УСТАНОВКА И СНЯТИЕ ПЕРЕДНЕГО КОЛЕСА

Внимание! Переднее колесо можно установить только при использовании изделия в качестве коляски. При использовании изделия в качестве прицепа всегда проверяйте, чтобы переднее колесо было снято. Чтобы установить переднее колесо, вставьте ось колеса в соответствующее отверстие в раме. Колесо автоматически заблокируется, а правильная установка будет обозначена щелчком. Аккуратно потяните колесо, чтобы убедиться, что оно зафиксировано.

Чтобы снять переднее колесо, нажмите кнопку, расположенную над колесом (рис. 5), а затем вытащите колесо из гнезда.

УСТАНОВКА И СНЯТИЕ ЗАДНИХ КОЛЕС

Чтобы установить задние колеса, нажмите кнопку, расположенную в центре колеса (рис. 6), затем вставьте штифт колеса в соответствующее отверстие в раме (рис. 7). Колеса автоматически заблокируются. Аккуратно потяните оба колеса, чтобы убедиться, что они заблокированы.

Чтобы снять задние колеса, нажмите кнопку, расположенную в центре колеса (рис. 6), а затем вытащите колеса из гнезда.

УСТАНОВКА И ДЕМОНТАЖ ДЫШЛА

1. Вставьте дышло в соответствующем положении (рис. 8) в гнездо на раме прицепа (рис. 9).
2. Нажмите на предохранитель (рис. 10) и, удерживая его, медленно вставьте дышло в отверстие.
3. Убедитесь, что предохранительное устройство (рис. 10) находится на месте, а дышло устойчиво и зафиксировано. Правильная установка будет обозначена щелчком.
4. Слегка приподнимите переднюю часть изделия, взявшись за дышло. Вставьте замок (рис. 11) в соответствующее отверстие элемента крепления дышла. Убедитесь, что замок полностью зафиксирован.
5. Поверните выступающую гайку (рис. 12) против часовой стрелки. Потяните замок, чтобы убедиться, что он установлен правильно.
6. Прежде чем использовать изделие в качестве прицепа для велосипеда, потяните дышло и убедитесь, что оно заблокировано.

Для разборки выполните вышеуказанные действия в обратном порядке.

Внимание! Регулярно проверяйте, не ослаб ли замок и не открылся ли он. Невыполнение этого требования может привести к серьезной травме вас или вашего ребенка.

ПАРКОВОЧНЫЙ МЕХАНИЗМ

Для активации парковочного механизма нажмите рычаг, расположенный в задней части рамы (14, рис. А). Чтобы отключить механизм парковки, поднимите рычаг.

Внимание! Парковочный механизм необходимо блокировать каждый раз, когда детей сажают в прицеп и вынимают из него.

УСТАНОВКА И СНЯТИЕ КОЛЕСНОГО КОЛПАКА С ОТРАЖАТЕЛЕМ

Наденьте колпак колеса на направляющие с обеих сторон рамы (рис. 13). Правильная установка будет обозначена щелчком.

Для демонтажа нажмите кнопку, расположенную внутри крышки (рис. 14), и сдвиньте ее.

УСТАНОВКА ПРЕДУПРЕЖДАЮЩИХ ФЛАГОВ

Проденьте флажок через отверстие в чехле, а затем вставьте его в туннель в ткани чехла, расположенный с левой стороны ручки манипулятора (рис. 15).

Внимание! Флаг является обязательным элементом набора.

Флаг предназначен для использования только в качестве прицепа для велосипеда. Флаг – это не игрушка. Не позволяйте ребенку играть с флагом. Несоблюдение этого предупреждения может привести к серьезной травме.

5-ТОЧНЫЕ РЕМНИ БЕЗОПАСНОСТИ

Крепление

Вставьте обе защелки в пряжку (рис. 16). Правильность крепления будет обозначена щелчком.

Расстегивание

Одновременно нажмите красные кнопки в середине пряжки и кнопки по ее бокам (рис. 17).

Регулирование

Пропустите ремни через пряжки, чтобы отрегулировать их длину в соответствии с ростом ребенка (рис. 25).

РЕГУЛИРОВКА РУЧКИ ДЛЯ ОПЕКУНА

Нажмите обе кнопки регулировки рукоятки (2, Рис. А) и выберите одно из доступных положений. Ручку можно регулировать в 7 ступенях.

ПРИСОЕДИНЕНИЕ ПРИЦЕПА К ВЕЛОСИПЕДУ

Дышло всегда следует устанавливать с левой стороны велосипеда, глядя по направлению движения.

1. Снимите переднее колесо прицепа (см.: Установка и снятие переднего колеса).
2. Установите дышло (см.: Сборка и разборка дышла).
3. Отвинтите ось заднего колеса велосипеда (рис. 18). Отсоедините соединительный элемент (А, рис. 19) от дышла и затем установите его на ось заднего колеса велосипеда. Снова прикрутите ось (рис. 20).
4. Подсоедините вал к соединительному элементу на велосипеде, затем вставьте замок в соответствующее отверстие, чтобы зафиксировать застежку (рис. 21).
5. Пропустите ремень через раму колеса велосипеда и закрепите его на дышле (рис. 22).

Внимание! При перевозке одного ребенка, он должен находиться на противоположной стороне дышла. При перевозке двоих детей более тяжелый ребенок должен находиться на противоположной стороне дышла (рис. 23).

РЕГУЛИРОВКА ПОДВЕСКИ (SIQ)

Подвеска SIQ оказывает существенное влияние на комфорт пассажира и велосипедиста при использовании изделия в качестве прицепа. Конструкция на основе поворотного рычага исключает силы, возникающие при преодолении неровностей, «лежачих полицейских», ускорении или торможении.

Отрегулируйте подвеску с помощью ручки, расположенной под рамой прицепа (рис. 24), в диапазоне от L (Низкая) до H (Высокая).

ОЧИСТКА И ОБСЛУЖИВАНИЕ

Чтобы гарантировать надежность и долгосрочную работу изделия, необходимо систематически проверять, поддерживать и заботиться о его состоянии. Регулярно осматривайте прицеп, внимательно проверяя состояние колес, рамы, чехла, дышла, сцепного устройства, ремней безопасности, систем крепления и крепежных штифтов. Вам следует регулярно проверять давление в шинах. Если обнаружено какое-либо повреждение, его необходимо немедленно устранить перед повторным использованием.

Колеса и их компоненты следует регулярно чистить и смазывать. Для смазки используйте средства, предназначенные для смазки велосипедных цепей.

Вставку Dri-Seat можно стирать в машине при температуре 30°C. Чтобы снять вставку, отстегните ремни и пропустите их через соответствующие отверстия. Затем отстегните липучку и снимите вставку. Раму следует регулярно чистить влажной тряпкой и мягким моющим средством.

Фотографии предназначены только для иллюстрации, реальный внешний вид продукции может отличаться от представленного на фотографиях.

IT

Egregio cliente!

Se hai commenti o domande sul prodotto che hai acquistato, ti preghiamo di contattarci all'indirizzo:

help@lionelo.com

Produttore:

BrandLine Group Sp. z o.o.

A. Kręlewskiego 1, 61-248 Poznan, Polonia

AVVERTENZE RELATIVE AL PASSEGGINO IMPORTANTE! LEGGERE ATTENTAMENTE E CONSERVARE PER FUTURO RIFERIMENTO AVVERTENZA!

- 1.** Non lasciare mai il bambino incustodito.
- 2.** Prima dell'uso, assicurarsi che tutti i meccanismi di bloccaggio siano correttamente agganciati.
- 3.** Per evitare lesioni o ferimenti, assicurarsi che il bambino sia a debita distanza durante le operazioni di apertura e chiusura del prodotto.
- 4.** Non lasciare che il bambino giochi con questo prodotto.
- 5.** Questa seduta non è adatta a bambini di età inferiore a 6 mesi.
- 6.** Utilizzare sempre il sistema di ritenuta.
- 7.** Prima dell'uso controllare che i meccanismi di aggancio della seduta, della navicella o del seggiolino auto siano correttamente agganciati.
- 8.** Questo prodotto non è adatto per correre o pattinare.
- 9.** Il prodotto è adatto per bambini di peso fino a 22 kg o fino a 4 anni (a seconda di quale criterio venga raggiunto per primo).
- 10.** Se si desidera tirare fuori il bambino dal passeggino o inserirlo all'interno, assicurarsi che il meccanismo del freno di stazionamento sia bloccato.
- 11.** Il carico massimo dello spazio per bagagli dietro il sedile è di 5 kg, tuttavia la somma del peso dei bambini e dei bagagli non deve superare i 45 kg.
- 12.** Eventuali carichi fissati sul maniglione e/o sul retro dello schienale e/o sui lati del

prodotto influiranno sulla stabilità del passeggero.

13. Il prodotto può essere utilizzato da due bambini contemporaneamente.
14. Non utilizzare accessori non autorizzati dal produttore.
15. Utilizzare esclusivamente ricambi forniti o raccomandati dal produttore.
16. Non utilizzare il prodotto su rampe di scale.

AVVERTENZE PER IL RIMORCHIO PER BICICLETTA

1. Sulla base delle informazioni fornite dal produttore della bicicletta, assicurarsi che questa sia adatta per l'uso con il rimorchio per bicicletta. Utilizzare il rimorchio solo con una bicicletta adeguata.
2. Il rimorchio può essere utilizzato per trasportare un massimo di due bambini. Si consiglia di utilizzare il rimorchio su un terreno il più pianeggiante possibile, poco trafficato e alla luce del giorno.
3. Il sedile è progettato per due bambini, ciascuno del peso massimo di 22 kg e con un'altezza massima di 116,5 cm.
4. Allacciare sempre la cintura di sicurezza a 5 punti.
5. Il peso nominale consentito (passeggeri e merci) è di 45 kg.
6. Il carico minimo consentito sulla barra di traino è di 3 kg, il massimo di 8 kg.
7. Seguire le istruzioni per una corretta installazione del rimorchio. Leggere questo manuale d'uso prima di utilizzare il rimorchio e seguire le raccomandazioni contenute al suo interno.
8. L'uso improprio e il mancato rispetto delle istruzioni di sicurezza possono causare gravi lesioni alle persone trasportate.
9. È necessario rispettare sempre le disposizioni locali e i requisiti nazionali in materia di traffico stradale.
10. Quando si utilizza il rimorchio in condizioni di scarsa illuminazione (ad es. crepuscolo, notte) o con visibilità limitata, assicurarsi che il prodotto sia adeguatamente illuminato e visibile. Rispettare le normative locali relative all'illuminazione. Il kit di illuminazione deve essere montato sul telaio del prodotto e deve essere visibile dalla parte anteriore e posteriore. Consultare il proprio concessionario o centro di assistenza biciclette autorizzato per scegliere un kit di illuminazione appropriato, per soddisfare le normative locali sull'illuminazione.
11. Ispezionare regolarmente la sicurezza di componenti come barra di traino, giunti, telaio, cinghie, illuminazione, pneumatici e ruote. Verificare che le viti siano serrate correttamente.
12. Quando il rimorchio è attaccato alla bici, cambia la distanza necessaria per fermarsi e la capacità di effettuare le curve. Evitare manovre improvvise ed evitare ostacoli, prestare attenzione in corrispondenza dei tratti ripidi e delle curve.
13. Tenere presente che il rimorchio può influire negativamente sulle prestazioni di frenata della bici.
14. La copertura del rimorchio deve essere chiusa durante l'uso per proteggere i bambini durante la guida.

15. I bambini sono tenuti a indossare sempre caschi di sicurezza durante la guida.
16. Controllare la pressione degli pneumatici. La pressione deve essere compresa tra 35 e 40 PSI.
17. Non sterzare bruscamente, poiché c'è il rischio che il rimorchio si ribalti.
18. Non muoversi ad alta velocità.
19. Non superare la velocità di 25 km/h, rallentare in curva e in presenza di condizioni stradali difficili. L'alta velocità influisce negativamente sulla capacità di controllo della bicicletta.
20. La velocità massima in curva e su fondi stradali sconnessi è di 8 km/h.
21. Non utilizzare mai il rimorchio fuoristrada. Il dispositivo è progettato per l'uso su strade asfaltate. L'utilizzo fuoristrada può causare danni al rimorchio o lesioni ai passeggeri.
22. Non utilizzare mai il rimorchio per trasportare bambini con animali domestici.
23. I rimorchi per biciclette utilizzati insieme alle biciclette elettriche (EPAC) possono essere limitati dalla legge.
24. Utilizzare sempre una bandierina di segnalazione quando si utilizza il prodotto come rimorchio per bicicletta.

CARICO DELLA BARRA DI TRAINO

Per testare la pressione esercitata dalla barra di traino con il rimorchio carico, attenersi alla seguente procedura (A o B).

- A. Posizionare la barra di traino a un'altezza di circa 25 cm e misurare il carico posizionando la bilancia pesa bagagli sull'attacco con il sistema di montaggio.
- B. Posizionare la barra di traino su una bilancia da bagno a un'altezza di circa 25 cm.

Attenzione! Il carico deve essere compreso tra 3 e 8 kg.

ELENCO DELLE PARTI (FIG. A)

- | | |
|---|--|
| 1. Maniglione per il genitore | 8. Pulsante di rimozione della ruota anteriore |
| 2. Pulsante di regolazione del maniglione per il genitore | 9. Copriruota con catarifrangente (x2) |
| 3. Copertura anteriore | 10. Presa della barra di traino |
| 4. Sedile con cinture di sicurezza a 5 punti (x2) | 11. Barra di traino |
| 5. Ruota posteriore | 12. Sistema di montaggio per bicicletta (x2) |
| 6. Pulsante di montaggio/rimozione della ruota posteriore | 13. Bandierina di segnalazione |
| 7. Ruota anteriore | 14. Leva del meccanismo di parcheggio |
| | 15. Fascia da polso |

APERTURA DEL TELAIO

Per aprire il telaio del rimorchio, sollevare il maniglione del genitore (1, fig. A) verso l'alto, quindi aprire il telaio del sedile (fig. 1). Quindi, tirando le cinghie (fig. 2), assicurarsi che le chiusure a scatto su entrambi i lati del telaio siano bloccate. Il corretto bloccaggio delle chiusure a scatto verrà segnalato mediante un clic (fig. 3).

Attenzione! Assicurarsi che il blocco sia in posizione (fig. 3).

CHIUSURA DEL TELAIO

Per piegare il telaio, premere contemporaneamente su entrambe le maniglie sul lato destro e sinistro del telaio

(fig. 4), quindi spingere delicatamente il telaio verso il basso.

INSTALLAZIONE E RIMOZIONE DELLA RUOTA ANTERIORE

Attenzione! La ruota anteriore può essere installata solo quando il prodotto viene utilizzato come passeggino. Quando il prodotto viene utilizzato come rimorchio, assicurarsi sempre che la ruota anteriore sia smontata.

Per installare la ruota anteriore, far scorrere lo stelo della ruota nel foro corrispondente nel telaio. La ruota si bloccherà automaticamente e il corretto montaggio verrà segnalato mediante un clic. Tirare delicatamente la ruota per assicurarsi che sia bloccata.

Per rimuovere la ruota anteriore, premere il pulsante sopra la ruota (fig. 5), quindi estrarre la ruota dalla sua sede.

MONNTAGGIO E SMONTAGGIO DELLE RUOTE POSTERIORI

Per installare le ruote posteriori, premere il pulsante situato al centro della ruota (fig. 6), quindi far scorrere il perno della ruota nel foro corrispondente nel telaio (fig. 7). Le ruote si bloccheranno automaticamente. Tirare delicatamente entrambe le ruote per assicurarsi che siano bloccate.

Per rimuovere le ruote posteriori, premere il pulsante posto al centro della ruota (fig. 6) ed estrarre le ruote dalla loro sede.

MONTAGGIO E SMONTAGGIO DELLA BARRA DI TRAINO

1. Far scorrere la barra di traino nella presa sul telaio del rimorchio nella posizione corretta (fig. 9).
2. Premere e tenere premuto il dispositivo di sicurezza (fig. 10), quindi spingere lentamente la barra di traino nel foro.
3. Assicurarsi che il dispositivo di sicurezza (fig. 10) sia in posizione e che la barra di traino sia stabile e bloccata. Il corretto assemblaggio verrà segnalato mediante uno scatto.
4. Sollevare leggermente la parte anteriore del prodotto afferrando la barra di traino. Far scorrere il blocco (fig. 11) nel foro corrispondente dell'elemento di montaggio della barra di traino. Assicurarsi che il sistema di blocco sia completamente inserito.
5. Il dado sporgente (fig. 12) deve essere ruotato in senso antiorario. Tirare il blocco per assicurarsi che sia montato correttamente.
6. Tirare la barra di traino per assicurarsi che sia bloccata prima di utilizzare il prodotto del rimorchio per biciclette.

Per lo smontaggio, seguire i passaggi precedenti in ordine inverso.

Attenzione! Controllare regolarmente che il sistema di blocco non si sia allentato o aperto. Il mancato rispetto di questa precauzione può causare gravi lesioni al genitore o al bambino.

MECCANISMO DI PARCHEGGIO

Per attivare il meccanismo di stazionamento, premere la leva posta nella parte posteriore del telaio (14, fig. A). Per disattivare il meccanismo di stazionamento, sollevare la leva.

Attenzione! Il meccanismo di stazionamento deve essere bloccato ogni volta che i bambini vengono caricati e rimossi dal rimorchio.

MONTAGGIO E SMONTAGGIO DEL COPRIRUOTA CON CATARIFRANGENTE

Far scorrere il copriruota sulla guida situata su entrambi i lati del telaio (fig. 13). Il corretto assemblaggio verrà

segnalato mediante uno scatto.

Per smontarlo, premere il pulsante all'interno del copriruota (fig. 14) e farlo scorrere.

INSTALLAZIONE DELLA BANDIERINA DI SEGNALAZIONE

Inserire la bandierina attraverso il foro del rivestimento, quindi inserirla nel tunnel nel tessuto del rivestimento situato sul lato sinistro del maniglione del genitore (fig. 15).

Attenzione! La bandierina è un elemento obbligatorio del kit.

La bandierina è destinata ad essere utilizzata solo nella funzione di rimorchio per bicicletta. La bandierina non è un giocattolo. Non lasciare che il bambino giochi con la bandierina. Il mancato rispetto di questa avvertenza potrebbe condurre a gravi lesioni.

CINTURE DI SICUREZZA A 5 PUNTI

Allacciamento

Far scorrere entrambi gli elementi a scatto nella fibbia (fig. 16). L'inserimento corretto verrà segnalato mediante uno scatto.

Scollegamento

Premere contemporaneamente i pulsanti rossi presenti al centro della fibbia e i pulsanti ai lati della fibbia (fig. 17).

Regolazione

Condurre le cinture attraverso le fibbie per regolarle e adattare la loro lunghezza in base all'altezza del bambino (fig. 25).

REGOLAZIONE DEL MANIGLIONE PER IL GENITORE

Premere entrambi i pulsanti di regolazione del maniglione (2, fig. A) e scegliere una delle posizioni disponibili. È possibile eseguire la regolazione su 7 livelli.

MONTAGGIO DEL RIMORCHIO PER BICI

La barra di traino deve essere sempre montata sul lato sinistro della bicicletta, guardando nella direzione di marcia.

1. Smontare la ruota anteriore del rimorchio (vedi: Installazione e rimozione della ruota anteriore).
2. Montare la barra di traino (vedi: Montaggio e smontaggio della barra di traino).
3. Svitare l'asse della ruota posteriore della bicicletta (fig. 18). Rimuovere l'elemento di collegamento (A, fig. 19) dalla barra di traino e posizionarlo nell'asse della ruota posteriore della bicicletta. Riavvitare l'asse (fig. 20).
4. Collegare la barra di traino al raccordo della bicicletta, quindi inserire il sistema di blocco nell'apposito foro per fissare il tutto (fig. 21).
5. Inserire la cinghia attraverso il telaio della ruota della bicicletta e fissarla alla barra di traino (fig. 22).

Attenzione! Se viene trasportato un solo bambino, il bambino deve trovarsi sul lato opposto della barra di traino. Se si trasportano due bambini, il bambino con il peso maggiore deve trovarsi sul lato opposto alla barra di traino (fig. 23).

REGOLAZIONE DELLA SOSPENSIONE (SIQ)

La sospensione SIQ ha un impatto significativo sul comfort del passeggero e del ciclista quando il prodotto viene utilizzato come rimorchio. La struttura basata sul forcellone riduce le forze che agiscono in caso di superamento di dossi, irregolarità, accelerazioni o frenate.

Regolare la sospensione utilizzando la manopola situata sotto il telaio del rimorchio (fig. 24) da L (Low - Bassa) ad H (High - Alta).

PULIZIA E MANUTENZIONE

Per garantire l'affidabilità e prestazioni prolungate del prodotto, è necessario effettuare ispezioni, condurre manutenzione e prendersi cura regolarmente delle sue condizioni. Ispezionare regolarmente il rimorchio, esaminando attentamente le condizioni delle ruote, del telaio, del coperchio, della barra di traino, del gancio di traino, delle cinture di sicurezza, dei sistemi di sicurezza e dei perni di sicurezza. Controllare regolarmente la pressione degli pneumatici. Se viene rilevato un danno è necessario rimuoverlo immediatamente prima di utilizzare nuovamente il dispositivo.

Le ruote e i loro componenti devono essere puliti e lubrificati regolarmente. Per la lubrificazione, utilizzare prodotti progettati per la lubrificazione delle catene delle biciclette.

L'inserto Dir-Seat è lavabile in lavatrice a 30°C. Per rimuovere l'inserto, sganciare le cinghie e condurle attraverso gli appositi fori. Quindi sganciare le chiusure in velcro e rimuovere l'inserto.

Il telaio deve essere pulito regolarmente con un panno umido e un detergente delicato.

Le immagini hanno carattere illustrativo, l'aspetto reale dei prodotti può differire da quello presentato nelle immagini.

FR

Cher Client !

Si vous avez des commentaires ou des questions sur le produit que vous avez acheté, veuillez nous contacter:

help@lionelo.com

Fabricant :

BrandLine Group Sp. z o.o.

A. Kręglewskiego 1, 61-248 Poznań, Pologne

AVERTISSEMENTS POUR LA POUSETTE IMPORTANT ! À LIRE ATTENTIVEMENT ET À CONSERVER POUR RÉFÉRENCE ULTÉRIEURE AVERTISSEMENT !

- 1.** Ne jamais laisser un enfant sans surveillance.
- 2.** S'assurer que tous les dispositifs de verrouillage sont enclenchés avant utilisation.
- 3.** Pour éviter toute blessure, maintenir l'enfant à l'écart lors du dépliage et du pliage du produit.
- 4.** Ne pas laisser un enfant jouer avec ce produit.
- 5.** Ce siège ne convient pas à des enfants de moins de 6 mois.
- 6.** Toujours utiliser le système de retenue.

7. Vérifier que les dispositifs de fixation de la nacelle, du siège ou du siège-auto sont correctement enclenchés avant utilisation.
8. Ce produit ne convient pas pour faire du jogging ou des promenades en rollers.
9. Le produit convient aux enfants pesant jusqu'à 22 kg ou jusqu'à l'âge de 4 ans (selon la première éventualité).
10. Si vous souhaitez sortir votre enfant de la poussette ou le mettre dedans, assurez-vous que le dispositif de frein de stationnement est activé.
11. La charge maximale sur le compartiment à bagages situé derrière le siège est de 5 kg, mais la somme du poids des enfants et des bagages ne doit pas dépasser 45 kg.
12. Toute charge attachée à la poignée et/ou à l'arrière du dossier et/ou sur les côtés du produit affectera la stabilité de la poussette.
13. Le produit peut être utilisé par deux enfants en même temps.
14. N'utilisez pas d'accessoires qui n'ont pas été approuvés par le fabricant.
15. Utilisez uniquement les pièces de rechange fournies ou recommandées par le fabricant.
16. Ne pas utiliser le produit dans les escaliers.

AVERTISSEMENTS POUR LA REMORQUE DE VÉLO

1. Assurez-vous, sur la base des informations fournies par le fabricant du vélo, que le vélo est adapté à l'utilisation d'une remorque de vélo. N'utilisez la remorque qu'avec un vélo adapté.
2. La remorque peut être utilisée pour transporter jusqu'à deux enfants. Il est recommandé d'utiliser la remorque sur une surface aussi plane que possible, avec peu de circulation et à la lumière du jour.
3. Le siège est conçu pour deux enfants pesant chacun au maximum 22 kg et mesurant au maximum 116,5 cm.
4. Toujours utiliser les ceintures de sécurité à 5 points.
5. Le poids nominal autorisé (passagers et chargement) est de 45 kg.
6. La charge minimale autorisée sur le timon est de 3 kg, la charge maximale est de 8 kg.
7. Suivez les instructions pour une installation correcte de la remorque. Lisez ce manuel d'instructions avant d'utiliser la remorque et suivez les recommandations qu'il contient.
8. Une utilisation incorrecte et le non-respect des consignes de sécurité peuvent entraîner des blessures graves pour les personnes transportées.
9. Les réglementations locales et les exigences nationales en matière de circulation doivent toujours être respectées.
10. Lors de l'utilisation de la remorque dans des conditions de faible luminosité (par exemple, au crépuscule ou la nuit) ou de visibilité limitée, veillez à ce que le produit soit correctement éclairé et signalé. Les réglementations locales en matière d'éclairage doivent être respectées. Le kit d'éclairage doit être monté sur le cadre du produit et être visible de l'avant et de l'arrière. Consultez votre point de vente ou votre centre de réparation de vélo agréé pour obtenir un kit d'éclairage adapté, conforme aux réglementations locales en matière d'éclairage.
11. Contrôlez régulièrement l'état de sécurité des composants tels que le timon, les

connexions, le cadre, les courroies, l'éclairage, les pneus et les roues. Vérifiez que les vis sont correctement serrées.

12. Une fois la remorque attachée au vélo, la distance nécessaire pour s'arrêter et la capacité à prendre des virages sont modifiées. Il convient d'éviter les manœuvres brusques et d'éviter les obstacles, et de faire preuve de prudence dans les sections abruptes et les virages.
13. Sachez qu'une remorque peut nuire à l'efficacité du freinage de votre vélo.
14. La bâche de la remorque doit être fermée lorsqu'elle est utilisée afin de protéger les enfants lorsqu'ils roulent.
15. Les enfants doivent porter un casque de protection à tout moment lorsqu'ils roulent.
16. Vérifiez la pression des pneus. La pression doit être comprise entre 35 et 40 PSI.
17. Ne tournez pas brusquement, car la remorque risque de se renverser.
18. Ne vous déplacez pas à grande vitesse.
19. Ne dépassez pas 25 km/h, ralentissez dans les virages et sur les routes difficiles. Une vitesse élevée nuit à la capacité de contrôler le vélo.
20. La vitesse maximale dans les virages et sur les routes accidentées est de 8 km/h.
21. N'utilisez jamais la remorque en dehors des routes. Elle est conçue pour être utilisée sur des routes pavées. L'utilisation hors route peut endommager la remorque ou blesser les passagers.
22. N'utilisez jamais la remorque pour transporter des enfants avec des animaux.
23. Les remorques pour vélo utilisées avec des vélos électriques (EPAC) peuvent faire l'objet de restrictions légales.
24. Utilisez toujours un drapeau d'avertissement lorsque vous utilisez le produit comme remorque de vélo.

CHARGEMENT DU TIMON

Pour étudier la pression exercée par le timon sur une remorque chargée, procédez comme suit (A ou B).

- A. Placez le timon à une hauteur d'environ 25 cm et mesurez la charge en appliquant le pèse-bagages à l'embout du système de fixation.
- B. Placez le timon sur le pèse-personne à une hauteur d'environ 25 cm.

Attention ! La charge doit être comprise entre 3 et 8 kg.

LISTE DES PIÈCES (FIG. A)

- | | | | |
|----|---|-----|--------------------------------------|
| 1. | Support pour un surveillant | 8. | Bouton de démontage de la roue avant |
| 2. | Bouton de réglage de la poignée pour un surveillant | 9. | Protection roue avec réflecteur (x2) |
| 3. | Protection avant | 10. | Douille de timon |
| 4. | Siège avec ceintures de sécurité à 5 points (x2) | 11. | Timon |
| 5. | Roue arrière | 12. | Système de fixation pour vélo (x2) |
| 6. | Bouton de montage/démontage de la roue arrière | 13. | Drapeau d'avertissement |
| 7. | Roue avant | 14. | Levier du mécanisme de stationnement |
| | | 15. | Bracelet |

DÉPLIER LE CADRE

Pour ouvrir le cadre de la remorque, soulevez la poignée pour un surveillant (1, fig. A), puis déployez le cadre du siège (fig. 1). Assurez-vous ensuite que les loquets des deux côtés du cadre sont verrouillés en tirant sur les sangles (fig. 2). Le verrouillage correct des loquets est signalé par un clic (fig. 3).

Attention ! Assurez-vous que le verrou est en place (fig. 3).

PLIER LE CADRE

Pour plier le cadre, appuyez simultanément sur les deux poignées situées à droite et à gauche du cadre (fig. 4), puis poussez doucement le cadre vers le bas.

MONTAGE ET DÉMONTAGE DE LA ROUE AVANT

Attention ! La roue avant ne peut être montée que lorsque le produit est utilisé comme poussette. Lorsque le produit est utilisé comme remorque, il faut toujours s'assurer que la roue avant est enlevée.

Pour monter la roue avant, insérez la tige de la roue dans le trou approprié du cadre. La roue se bloque automatiquement et un clic indique que l'installation est correcte. Tirez doucement sur la roue pour vous assurer qu'elle est bien bloquée.

Pour retirer la roue avant, appuyez sur le bouton situé au-dessus de la roue (fig. 5), puis retirez la roue de son logement.

MONTAGE ET DÉMONTAGE DES ROUES ARRIÈRE

Pour monter les roues arrière, appuyez sur le bouton situé au centre de la roue (fig. 6), puis insérez la tige de la roue dans le trou correspondant du cadre (fig. 7). Les roues se bloquent automatiquement. Tirez doucement sur les deux roues pour vous assurer qu'elles sont bien bloquées.

Pour retirer les roues arrière, appuyez sur le bouton situé au centre de la roue (fig. 6), puis retirez les roues de leur logement.

MONTAGE ET DÉMONTAGE DU TIMON

1. Faites glisser le timon dans la bonne position (fig. 8) dans la douille située sur le cadre de la remorque (fig. 9).
 2. Poussez le verrou de sécurité (fig. 10) et, en le maintenant, poussez lentement le timon dans le trou.
 3. Assurez-vous que le dispositif de sécurité (fig. 10) est en place et que le timon est stable et verrouillé. L'installation correcte sera signalée par un clic.
 4. Soulevez légèrement l'avant du produit en saisissant le timon. Insérez le verrou (fig. 11) dans le trou correspondant de l'élément de fixation du timon. Assurez-vous que le verrou est complètement inséré.
 5. Tournez l'écrou en saillie (fig. 12) dans le sens inverse des aiguilles d'une montre. Tirez sur le verrou pour vous assurer qu'il est correctement installé.
 6. Tirez sur le timon pour vous assurer qu'il est verrouillé avant d'utiliser le produit comme remorque pour vélo.
- Pour démonter le timon, suivez les étapes ci-dessus dans l'ordre inverse.

Attention ! Vérifiez régulièrement que le verrou ne s'est pas détaché ou ouvert. Le non-respect de cette consigne peut entraîner des blessures graves pour vous ou votre enfant.

DISPOSITIF DE FREIN DE STATIONNEMENT

Pour activer le mécanisme de stationnement, appuyez sur le levier situé à l'arrière du cadre (14, fig. A). Pour

mettre fin au mécanisme de stationnement, soulevez le levier.

Attention ! Le mécanisme de stationnement doit être verrouillé chaque fois que les enfants sont mis dans la remorque et en sont retirés.

MONTAGE ET DÉMONTAGE DE LA PROTECTION DE ROUE AVEC RÉFLECTEUR

Faites glisser la protection roue sur le guide situé des deux côtés du cadre (fig. 13). L'installation correcte sera signalée par un clic.

Pour retirer la protection, appuyez sur le bouton situé à l'intérieur de la protection (fig. 14) et faites-la glisser.

INSTALLATION D'UN DRAPEAU D'AVERTISSEMENT

Enfilez le drapeau dans le trou du revêtement, puis insérez-le dans le tunnel du tissu du revêtement situé à gauche de la poignée de maintien pour un surveillant (fig. 15).

Attention ! Le drapeau est un élément indispensable.

Le drapeau est destiné à être utilisé uniquement dans le cadre de la fonction de remorque de vélo. Le drapeau n'est pas un jouet. Ne laissez pas votre enfant jouer avec le drapeau. Le non-respect de cet avertissement peut entraîner des blessures graves.

CEINTURES DE SÉCURITÉ À 5 POINTS

Fixation

Faites glisser les deux éléments d'encliquetage dans le support (fig. 16). La fixation correcte est signalée par un clic.

Démontage

Appuyez simultanément sur les boutons rouges au centre de la boucle et sur les boutons latéraux (fig. 17).

Réglage

Enfilez les sangles dans les supports pour régler et adapter la longueur à la taille de l'enfant (fig. 25).

AJUSTEMENT DE LA POIGNÉE POUR SURVEILLANT

Appuyez sur les deux boutons de réglage de la poignée (2, fig. A) et sélectionnez l'une des positions disponibles. Il est possible de régler la poignée en 7 étapes.

MONTAGE D'UNE REMORQUE DE VÉLO

Le timon doit toujours être monté sur le côté gauche du vélo, dans le sens de la marche.

1. Déposez la roue avant de la remorque (voir : Montage et démontage de la roue avant).
2. Montez le timon (voir Montage et démontage du timon).
3. Dévissez l'axe de la roue arrière du vélo (fig. 18). Détachez la pièce de liaison (A, fig. 19) du timon et placez-la dans l'axe de la roue arrière du vélo. Revissez l'axe (fig. 20).
4. Connectez le timon à la pièce de connexion du vélo, puis insérez le verrou dans le trou approprié pour fixer l'attache (fig. 21).
5. Faites passer la sangle dans le cadre de la roue de la bicyclette et fixez-la au timon (fig. 22).

Attention ! Lorsque vous transportez un enfant, celui-ci doit se trouver du côté opposé au timon. Lorsque vous transportez deux enfants, l'enfant le plus lourd doit se trouver du côté opposé du timon (figure 23).

RÉGLAGE DE LA SUSPENSION (SIQ)

La suspension SIQ a un impact significatif sur le confort du passager et du cycliste lorsque le produit est utilisé comme remorque. La conception à base de triangles compense les forces exercées lors du franchissement des bosses, des ralentisseurs, de l'accélération ou du freinage.

Régalez la suspension à l'aide du bouton situé sous le cadre de la remorque (fig. 24) entre L (Low) et H (High).

NETTOYAGE ET ENTRETIEN

Afin de garantir la fiabilité et la performance à long terme du produit, une inspection, une maintenance et un entretien réguliers sont essentiels. Inspectez régulièrement la remorque, en examinant attentivement l'état des roues, du cadre, du revêtement, des timons, de l'attelage, des ceintures de sécurité, des systèmes de sécurité et des piquets de sécurité. La pression des pneus doit être vérifiée régulièrement. Si des dommages sont détectés, ils doivent être corrigés immédiatement avant réutilisation du produit.

Les roues et leurs composants doivent être nettoyés et lubrifiés régulièrement. Utilisez des lubrifiants conçus pour lubrifier les chaînes de vélo.

L'insert Dri-Seat peut être lavé en machine à 30 °C. Pour retirer l'insert, détachez les sangles et passez-les dans les trous prévus à cet effet. Défaites ensuite le velcro et retirez la semelle intérieure.

Le cadre doit être nettoyé régulièrement à l'aide d'un chiffon humide et d'un détergent doux.

Les photos ont le caractère indicatif seulement ; l'aspect réel des produits peut différer de celui présenté sur les photos.

ES

Estimado Cliente:

Si tiene algún comentario o pregunta sobre el producto comprado, póngase en contacto con nosotros:

help@lionelo.com

Fabricante:

BrandLine Group Sp. z o.o.

A. Kręglewskiego 1, 61-248 Poznań, Polonia

ADVERTENCIAS PARA LA SILLA DE PASEO ¡IMPORTANTE! LEER DETENIDAMENTE Y MANTENERLAS PARA FUTURAS CONSULTAS ¡ADVERTENCIA!

1. No dejar nunca al niño desatendido.
2. Asegurarse de que todos los dispositivos de cierre están engranados antes del uso.
3. Para evitar lesiones, asegúrese de que el niño se mantiene alejado durante el desplegado y el plegado de este producto.
4. No permita que el niño juegue con este producto.

5. Este asiento no es adecuado para niños menores de 6 meses.
6. Usar siempre el sistema de retención.
7. Comprobar que los dispositivos de sujeción del capazo, del asiento o de la silla de coche. están correctamente engranados antes del uso.
8. Este producto no es adecuado para correr o patina.
9. El producto es adecuado para niños de hasta 22 kg o hasta 4 años (lo que ocurra primero).
10. Si desea sacar al niño del cochecito o ponerlo en el cochecito, asegúrese de que el mecanismo de estacionamiento esté bloqueado.
11. La carga máxima del compartimento de equipaje detrás del asiento es de 5 kg, pero el peso total de los niños y el equipaje no podrá exceder los 45 kg.
12. Cualquier carga unida al manillar y/o el respaldo y/o los laterales del producto afectará la estabilidad del cochecito.
13. Dos niños pueden usar el producto a la vez.
14. No utilice accesorios no aprobados por el fabricante.
15. Solo se deben utilizar las piezas de repuesto suministradas o recomendadas por el fabricante.
16. No utilice el producto en las escaleras.

ADVERTENCIAS PARA EL REMOLQUE DE BICICLETA

1. Asegúrese, según la información del fabricante de la bicicleta, que la misma sea adecuada para su uso con un remolque de bicicleta. Utilice el remolque sólo con la bicicleta compatible.
2. El remolque se puede utilizar para transportar a dos niños como máximo. Se recomienda utilizar el remolque sobre una superficie lo más plana posible, con poco tráfico y con luz natural.
3. El asiento está previsto para dos niños, con el peso de hasta 22 kg de cada uno de ellos, y la altura máxima de 116,5 cm.
4. Siempre use cinturones de seguridad de 5 puntos.
5. El peso nominal permitido (pasajeros y carga) es de 45 kg.
6. La carga mínima permisible de la barra de tracción es de 3 kg hasta 8 kg.
7. Siga las instrucciones de instalación correcta del remolque. Lea este manual antes de usar el remolque y siga sus instrucciones.
8. El uso inadecuado y el incumplimiento de las instrucciones pueden provocar lesiones graves a las personas transportadas.
9. Cumpla siempre con las regulaciones locales y los requisitos de tráfico nacionales.
10. Durante el uso del remolque en condiciones de poca luz (por ejemplo, atardecer, noche) o con visibilidad reducida, asegúrese de que el producto esté correctamente iluminado y marcado. Siga la normativa local sobre la iluminación. El kit de iluminación debe montarse en el marco del producto y ser visible desde la parte delantera. Consulte a su punto de venta o servicio de bicicletas autorizado para elegir el kit de iluminación adecuado que cumpla con las regulaciones de iluminación.

11. Revise regularmente el estado de seguridad de elementos como la barra de tracción, las conexiones, el marco, los cinturones, la iluminación, los neumáticos y las ruedas. Compruebe que los tornillos estén bien apretados.
12. Una vez conectado el remolque a la bicicleta, la distancia necesaria de parada y la capacidad de realizar maniobras varían. Evite maniobras bruscas y omitir obstáculos, tenga cuidado en tramos empinados y en curvas.
13. Tenga en cuenta que el remolque puede afectar la capacidad de frenado de la bicicleta.
14. La cubierta del remolque debe estar cerrada durante el uso para proteger a los niños.
15. Durante la marcha, los niños deben usar cascos de seguridad en todo momento.
16. Compruebe la presión de aire en los neumáticos. La presión debe estar entre 35 y 40 PSI.
17. No gire bruscamente debido al riesgo de vuelco del remolque.
18. No conduzca a alta velocidad.
19. No exceda la velocidad de 25 km/h, reduzca la velocidad en curvas y en condiciones de tráfico difíciles. La alta velocidad afecta negativamente a la capacidad de controlar la bicicleta.
20. La velocidad máxima durante el giro y en caminos irregulares es de 8 km/h.
21. Nunca use el remolque en el campo. Está diseñado para su uso en caminos pavimentados. Su uso en el campo puede causar daños al remolque o lesiones a los pasajeros.
22. Nunca use el remolque para transportar niños junto con mascotas.
23. El uso de remolques de bicicletas utilizados con bicicletas eléctricas (EPAC) puede estar restringido por ley.
24. Use siempre la bandera de advertencia cuando utilice el producto como remolque de bicicleta.

CARGA DE LA BARRA DE TRACCIÓN

Para comprobar la presión ejercida por la barra de tracción en el remolque cargado, haga las siguientes operaciones (A o B).

- A. Coloque la barra de tracción a una altura de aprox. 25 cm y mida la carga aplicando el peso del equipaje al extremo con el sistema de montaje.
- B. Coloque la barra de tracción en la báscula del baño a una altura de aprox. 25 cm.

¡Atención! La carga debe estar entre 3 y 8 kg.

LISTA DE PIEZAS (FIG. A)

- | | |
|---|--|
| 1. Mango del cuidador | 8. Botón de desmontaje de la rueda delantera |
| 2. Botón de ajuste del mango del cuidador | 9. Cubierta de rueda con reflectante (x2) |
| 3. Protección frontal | 10. Toma de la barra de tracción |
| 4. Asiento con cinturones de seguridad de 5 puntos (x2) | 11. Barra de tracción |
| 5. Rueda trasera | 12. Sistema de montaje de la bicicleta (x2) |
| 6. Botón de montaje / desmontaje de la rueda trasera | 13. Bandera de advertencia |
| 7. Rueda delantera | 14. Palanca de aparcamiento |
| | 15. Correa para la muñeca |

DESPLEGADO DEL MARCO

Para abrir el marco del remolque, levante la manija del cuidador (1, fig. A) y luego despliegue el marco del asiento (fig. 1). A continuación, asegúrese de que los pestillos de ambos lados estén bloqueados tirando de las correas (fig. 2). Un clic indicará el bloqueo correcto de los pestillos (fig. 3).

¡Atención! Asegúrese de que el bloqueo esté en su sitio (fig. 3).

PLEGADO DEL MARCO

Para plegar el marco, presione ambos mangos en los lados derecho e izquierdo del marco (fig. 4) y luego empuje suavemente el marco hacia abajo.

MONTAJE Y DESMONTAJE DE LA RUEDA DELANTERA

¡Atención! La rueda delantera puede montarse cuando el producto se utiliza como silla de paseo. Al usar el producto como remolque, asegúrese siempre de que la rueda delantera esté retirada.

Para instalar la rueda delantera, introduzca el pasador de la rueda en un orificio correspondiente del marco. La rueda se bloqueará automáticamente y un clic significará el montaje correcto. Tire de la rueda suavemente para asegurarse de que esté bloqueada.

Para retirar la rueda delantera, presione el botón situado encima de la rueda (fig. 5) y luego saque la rueda de la toma.

MONTAJE Y DESMONTAJE DE LAS RUEDAS TRASERAS

Para montar las ruedas traseras, presione el botón situado en el centro de la rueda (fig. 6), luego introduzca el pasador de la rueda en un orificio correspondiente del marco (fig. 7). Las ruedas se bloquearán automáticamente. Tire de ambas ruedas suavemente para asegurarse de que estén bloqueadas.

Para retirar las ruedas traseras, presione el botón situado en el medio la rueda (fig. 6) y luego saque las ruedas de las tomas.

MONTAJE Y DESMONTAJE DE LA BARRA DE TRACCIÓN

1. Introduzca la barra de tracción en una posición correcta (fig. 8) en la toma del marco del remolque (fig. 9).
2. Presione el bloqueo (fig. 10) y manteniéndolo introduzca lentamente la barra de tracción en el orificio.
3. Asegúrese de que la seguridad (fig.10) esté en su lugar y que la barra de tracción esté estable y bloqueada. Un «clic» indicará el montaje correcto.
4. Levante ligeramente la parte delantera del producto agarrando la barra de tracción. Introduzca el bloqueo (fig. 11) en el orificio correspondiente del elemento de montaje de la barra de tracción. Asegúrese de que el bloqueo esté completamente introducido.
5. La tuerca saliente (fig. 12) debe girarse en sentido contrario a las agujas del reloj. Tire del bloqueo para asegurarse de que esté instalado correctamente.
6. Tire de la barra de tracción para asegurarse de que esté bloqueada antes de usar el producto como remolque de bicicleta.

Para desmontar haga los pasos anteriores en orden inverso.

¡Atención! Revise regularmente que el bloqueo no se haya aflojado o abierto. No hacerlo podrá resultar en lesiones graves para usted o su hijo.

MECANISMO DE ESTACIONAMIENTO

Para activar el mecanismo de aparcamiento, presione la palanca situada en la parte trasera del marco (14, fig. A). Para finalizar el funcionamiento del mecanismo de aparcamiento, levante la palanca.

¡Atención! El mecanismo de estacionamiento debe bloquearse cada vez que se coloquen y retiren los niños del remolque.

MONTAJE Y DESMONTAJE DE LA CUBIERTA DE LA RUEDA CON REFLECTANTE

Introduzca la cubierta de la rueda sobre la guía a ambos lados del marco (fig. 13). Un «clic» indicará el montaje correcto.

Para desmontar, presione el botón dentro de la cubierta (fig. 14) y retírela.

MONTAJE DE LA BANDERA DE ADVERTENCIA

Pase la bandera a través del orificio en el revestimiento, luego insértela en el túnel en la tela del revestimiento situado en el lado del mango del cuidador (fig. 15).

¡Atención! La bandera es un elemento obligatorio del conjunto.

La bandera está diseñada para usarse sólo para la función de remolque de bicicleta. La bandera no es un juguete. No deje que su hijo juegue con la bandera. El incumplimiento de esta advertencia puede provocar lesiones graves.

CINTURONES DE SEGURIDAD DE 5 PUNTOS

Abrochado

Introduzca ambos elementos de cierre en la hebilla (fig. 16). Un «clic» significa el cierre correcto.

Desabrochado

Presione dos botones rojos en el centro de la hebilla y los botones situados a sus lados al mismo tiempo (fig. 17).

Ajuste

Pase los cinturones a través de las hebillas para ajustar y adaptar su longitud a la altura del niño (fig. 25).

AJUSTE DEL MANGO DEL CUIDADOR

Presione ambos botones de ajuste del mango (2, fig. A) y seleccione una de las posiciones disponibles. Es posible ajustar el mango en 7 pasos.

MONTAJE DEL REMOLQUE EN LA BICICLETA

Siempre monte la barra de tracción en el lado izquierdo de la bicicleta mirando en la dirección de la marcha.

1. Retire la rueda delantera del remolque (consulte: Montaje y desmontaje de la rueda delantera).
2. Instale la barra de tracción (consulte: Montaje y desmontaje de la barra de tracción).
3. Desenrosque el eje de la rueda trasera de la bicicleta (fig. 18). Desconecte la pieza de conexión (A, fig. 19) de la barra de tracción y colóquela en el eje de la rueda trasera. Vuelva a apretar el eje (fig. 20).
4. Conecte la barra de tracción a la pieza de conexión en la bicicleta, luego introduzca el bloqueo en el orificio correspondiente para asegurar la fijación (fig. 21).
5. Pase la correa por el marco de la rueda de la bicicleta y ciérrela en la barra de tracción (fig. 22).

¡Atención! Al transportar a un niño, el niño debe estar en el lado opuesto de la barra de tracción. Al transportar a dos niños, el niño de mayor peso debe estar en el lado opuesto de la barra de tracción (fig. 23).

AJUSTE DE LA SUSPENSIÓN (SIQ)

La suspensión SIQ tiene un impacto significativo en la comodidad del pasajero y del ciclista cuando el producto se usa como remolque. La estructura basada en el brazo basculante elimina las fuerzas que actúan al superar desniveles, resaltos, al acelerar o frenar.

Ajuste la suspensión utilizando la perilla situada debajo del marco del remolque (fig. 24) en el rango de L (Low - Bajo) a H (High - Alto).

LIMPIEZA Y MANTENIMIENTO

Con el fin de garantizar la fiabilidad y eficiencia a largo plazo del producto, es necesario llevar a cabo inspecciones periódicas, mantenimiento y cuidado de su estado. Revise regularmente el remolque inspeccionando cuidadosamente el estado de las ruedas, el marco, el revestimiento, las barras de tracción, el enganche, los cinturones de seguridad, los sistemas de seguridad y los pasadores de seguridad. Revise la presión de los neumáticos con regularidad. Si se detecta algún daño, debe retirarse inmediatamente antes de volver a usar el producto.

Las ruedas y sus componentes deben limpiarse y engrasarse con regularidad. Se deben utilizar lubricantes para la lubricación de cadenas de bicicleta.

El cojín Dri-Seat puede lavar mecánicamente a 30 °C. Para retirar el cojín, desabroche los cinturones y páselos a través de los orificios correspondientes. A continuación, abra los velcros y retire el cojín.

El marco debe limpiarse regularmente con un paño húmedo y un detergente suave.

Las fotos son para fines ilustrativos, la apariencia real de los productos puede diferir de la presentada en las fotos.

NL

Geachte Klant!

Hebt u opmerkingen of vragen over het product, neem dan contact met ons op: help@lionelo.com

Fabrikant:

BrandLine Group Sp. z o.o.

A. Kręlewskiego 1, 61-248 Poznań, Polen

WAARSCHUWING VOOR KINDERWAGEN BELANGRIJK! LEES ZORGVULDIG EN BEWAR VOOR LATERE RAADPLEGING WAARSCHUWING!

1. Nooit het kind zonder toezicht laten.
2. Zorg ervoor dat alle vergrendelingsmechanismes vast zitten voor dat je het product gebruikt.
3. Zorg ervoor dat het kind uit de buurt is tijdens het in- en uitklappen van het product

om letsel te voorkomen.

4. Laat het kind niet met dit product spelen.
5. Dit kinderwagenzitje is niet geschikt voor kinderen jonger dan 6 maanden.
6. Altijd het veiligheidstuigje gebruiken.
7. Controleer voor gebruik of het wiegje, het kinderwagenzitje, of het autostoeltje goed vast zit op het kinderwagenchassis.
8. Dit product is niet geschikt om mee hard te lopen of te skeeleren.
9. Het product is geschikt voor kinderen met het gewicht tot 22 kg of in de leeftijd tot 4 jaar (afhankelijk wat het eerst komt).
10. Als je het kind uit de kinderwagen wilt halen of erin wilt zetten, zorg er dan voor dat de parkeervoorziening is vergrendeld.
11. De maximale belasting van de bagageruimte achter het zitje is 5 kg, maar het gewicht van kinderen en bagage bij elkaar mag niet meer zijn dan 45 kg.
12. Elke lading die aan het handvat en/of aan de achterkant van de rugleuning en/of aan de zijkanten van de kinderwagen is bevestigd, kan zijn stabiliteit beïnvloeden.
13. Het product kan slechts door twee kinderen tegelijk worden gebruikt.
14. Gebruik geen accessoires die niet door de fabrikant zijn goedgekeurd.
15. Gebruik alleen originele toebehoren die door de fabrikant zijn geleverd of goedgekeurd.
16. Gebruik het product niet op trappen.

WAARSCHUWING VOOR FIETSAANHANGER

1. Zorg er door middel van informatie van de fietsfabrikant voor dat de fiets geschikt is om met een fietsaanhanger te gebruiken. Gebruik de fietsaanhanger alleen met een geschikte fiets.
2. In de fietsaanhanger kunnen maximaal twee kinderen worden vervoerd. Het wordt aangeraden dat de fiets op een zo vlak mogelijke weg, met weinig verkeer en bij daglicht wordt gebruikt.
3. Het zitje van de fietsaanhanger is geschikt voor twee kinderen met maximaal gewicht van 22 kg elk met een maximale lengte van 116,5 cm.
4. Gebruik altijd 5-punts veiligheidsgordel.
5. Het toelaatbare nominale gewicht (passagiers en belasting) is 45 kg.
6. De minimale toegestane belasting van dissels van een fietsaanhanger is 3 kg en maximaal - 8 kg.
7. Volg de montage instructies voor een correcte installatie van de fietsaanhanger. Raadpleeg deze gebruiksaanwijzing vóór gebruik van de fietsaanhanger en volg de aanbevelingen op.
8. Bij onjuist gebruik en het niet opvolgen van de veiligheidsinstructies kunnen de personen die vervoerd worden ernstig letsel oplopen.
9. Volg altijd de plaatselijke voorschriften en nationale verkeersregels.
10. Bij gebruik van de fietsaanhanger bij slecht licht (bv. schemering, nacht) of wanneer het zicht beperkt is, moet het product goed verlicht en van een teken zijn voorzien. Volg de plaatselijke voorschriften voor verlichting. De verlichting moet op het frame

van het product worden bevestigd en vooraan en achteraan zichtbaar zijn. Raadpleeg uw verkooppunt of erkende fietsenmaker voor de juiste verlichting die aan de plaatselijke voorschriften voor verlichting voldoet.

11. Controleer regelmatig de veiligheid van onderdelen d.i. dissel, verbindingen, frame, riemen, verlichting, banden en wielen. Zorg ervoor dat de schroeven goed vastzitten.
12. Als de fietsaanhanger aan de fiets is bevestigd, worden dan veranderd: de afstand die nodig is om te stoppen en het vermogen om bochten te nemen. Vermijd plotselinge bewegingen en het ontwijken van hindernissen en wees voorzichtig op steile hellingen en in bochten.
13. Let erop dat een fietsaanhanger de remwerking van je fiets negatief kan beïnvloeden.
14. De afdekking van de fietsaanhanger moet tijdens het rijden gesloten zijn om kinderen te beschermen.
15. Kinderen moeten tijdens het rijden altijd een veiligheidshelm dragen.
16. Controleer ook de bandenspanning. De spanning moet tussen de 35 en 40 PSI zijn.
17. Maak geen abrupte bochten om het risico te vermijden dat de fietsaanhanger kantelt.
18. Rijd niet met hoge snelheid.
19. Rijd niet harder dan 25 km/h, rij langzamer in bochten en bij moeilijke wegomstandigheden. Hoge snelheid heeft een negatieve invloed op het vermogen om de fiets onder controle te houden.
20. De maximale snelheid in bochten en op ruwe wegen is 8 km/h.
21. Gebruik de fietsaanhanger nooit offroad. Het is ontworpen voor gebruik op harde wegen. Bij gebruik offroad kan schade aan de fietsaanhanger of letsel aan passagiers ontstaan.
22. Gebruik de fietsaanhanger nooit om kinderen samen met dieren te vervoeren.
23. Aan fietsaanhangers die met elektrische fietsen (EPAC) worden gebruikt, kunnen bij wet beperkingen worden opgelegd.
24. Gebruik altijd het vliegveiligheid als je het product als fietsaanhanger gebruikt.

BESLASTING VAN DE DISSEL

Om de druk van de dissel op een beladen fietsaanhanger te controleren, doe je het volgende (A of B).

- A. Plaats de dissel op een hoogte van ca. 25 cm en meet de belasting door de bagageweegschaal op het uiteinde met het montagesysteem aan te brengen.
- B. Plaats de dissel op een weegschaal op een hoogte van ca. 25 cm.

Let op! De belasting moet tussen 3 en 8 kg zijn.

LIJST VAN DE ONDERDELEN (AFB. A)

- | | |
|---|---------------------------------------|
| 1. Duwstang | 9. Wielkap met reflector (x2) |
| 2. Verstelknop voor de duwstang | 10. Disselbevestiging |
| 3. Voorste dekking | 11. Dissel |
| 4. Stoel met 5-punts veiligheidsgordel (x2) | 12. Montagesysteem voor de fiets (x2) |
| 5. Achterwiel | 13. Veiligheidsvlag |
| 6. De-/montageknop voor achterwiel | 14. Hengel voor vastzetrem |
| 7. Voorwiel | 15. Polsband |
| 8. Demontageknop voor voorwiel | |

FRAME OPENVOUWEN

Om het frame van de fietsaanhanger te openen, de duwstang van de verzorger hoog tillen (1, afb. A) en vervolgens het frame van het zitje uitklappen (afb. 1). Zorg vervolgens dat de vergrendelingen aan beide zijden van het frame zijn vergrendeld door aan de riemen te trekken (afb. 2). De correcte vergrendeling wordt door een klik aangegeven (afb. 3).

Let op! Zorg ervoor dat het vergrendelingsmechanisme op correcte plaats zit (afb. 3).

FRAME DICHTVOUWEN

Om het frame in te klappen, op beide hendels aan de rechter- en linkerkant van het frame drukken (afb. 4) en het frame vervolgens voorzichtig naar beneden duwen.

VOORWIEL INSTALLEREN EN VERWIJDEREN

Let op! Het voorwiel kan enkel worden gemonteerd als het product als wandelwagen wordt gebruikt. Als het product als fietsaanhanger wordt gebruikt, zorg er dan altijd voor dat het voorwiel is verwijderd.

Om het voorwiel te bevestigen, wordt de stuurpen in het daarvoor bestemde gat in het frame geduwd. Het wiel vergrendelt automatisch en een correcte installatie wordt door een klik aangegeven. Trek voorzichtig aan het wiel om ervoor te zorgen dat het is vergrendeld.

Om het voorwiel te verwijderen, moet de knop boven het wiel worden ingedrukt (afb. 5) en vervolgens moet het wiel uit de houder worden getrokken.

ACHTERWIELEN INSTALLEREN EN VERWIJDEREN

Om de achterwielen te monteren, moet de knop in het midden van het wiel worden ingedrukt (afb. 6) en de stuurpen in het juiste gat in het frame worden geplaatst (afb. 7) De wielen blokkeren automatisch. Trek voorzichtig aan beide wielen om ervoor te zorgen dat deze zijn vergrendeld.

Om de achterwielen te verwijderen, moet de knop in het midden van het wiel worden ingedrukt (afb. 6) en de wielen uit de houder worden getrokken.

DISSEL MONTEREN EN DEMONTEREN

1. Steek de dissel in de juiste richting (afb. 8) in de houder op het frame van de fietsaanhanger (afb. 9).
2. Druk de veiligheidsbeugel in (afb. 10) en duw de dissel langzaam in het gatje.
3. Zorg ervoor dat de veiligheidsbeugel (afb. 10) op zijn plaats zit en dat de dissel stabiel en vergrendeld is. De correcte installatie wordt door een klik aangegeven.
4. Til de voorkant van het product licht op door de dissel aan te grijpen. Steek het vergrendelingselement (afb. 11) in het juiste gaatje van de disselbevestiging. Zorg ervoor dat het vergrendeling volledig is gestoken.
5. Draai de uitstekende moer (afb. 12) tegen de klok in. Trek aan de vergrendeling om te controleren of deze goed vastzit.
6. Trek aan de dissel om te controleren of deze vergrendeld is alvorens het product als fietsaanhanger te gebruiken.

Om het product te demonteren de voornoemde stappen in omgekeerde volgorde uitvoeren.

Let op! Controleer regelmatig of de vergrendeling niet is losgekomen of geopend. Het niet opvolgen van deze instructie kan leiden tot ernstig letsel bij u of uw kind.

VASTZETREM

Druk op het hendel aan de achterkant van het frame (14, afb. A) om de vastzetrem te activeren. Til het hendel op om de vastzetrem te ontgrendelen.

Let op! De vastzetrem moet telkens worden vergrendeld wanneer kinderen in de fietaanhanger worden geplaatst of eruit genomen.

WIELKAP MET REFLECTOR AANBRENGEN EN VERWIJDEREN

Plaats de wielkap op de geleider aan beide zijden van het frame (afb. 13). De correcte installatie wordt door een klik aangegeven.

Om het te verwijderen, op de knop aan de binnenkant van het kapje drukken (afb. 14) en het afschuiven.

VEILIGHEIDSVLAG AANBRENGEN

Steek het vlagje in de hoesopening en plaats hem vervolgens in de sleuf in de hoesaan de linkerkant van de duwstang (afb. 15).

Let op! De veiligheidsvlag is een verplicht onderdeel.

De veiligheidsvlag is uitsluitend voor gebruik als een fietaanhanger bedoeld. De veiligheidsvlag is geen speelgoed. Laat je kind niet met de veiligheidsvlag spelen. Het niet navolgen van de waarschuwing kan lichamelijk letsel hebben.

5-PUNTS VEILIGHEIDSGORDEL

Vastgespen

Steek beide klikelementen in de gesp (afb. 16). Het correct sluiten wordt aangegeven door een klik.

Losgespen

Druk tegelijk op de rode knoppen in het midden van de gesp en op de knoppen aan de zijanten (afb. 17).

Aanpassen

Steek de gordel door de gespen om de lengte aan het kind aan te passen (afb. 25).

DUWSTANG VERSTELLEN

Druk op beide knoppen voor het aanpassen van de duwstang (2, afb. A) en kies een van de beschikbare standen. De duwstang kan in 7 standen worden versteld.

FIETSAANHANGER AAN EEN FIETS BEVESTIGEN

De dissel wordt altijd aan de linkerkant van de fiets in de rijrichting gemonteerd.

1. Verwijder het voorwiel van de aanhanger (zie: Voorwiel installeren en verwijderen).
2. Breng de dissel aan (zie: Dissel monteren en demonteren).
3. Draai de achterwielas van de fiets los (afb. 18). Maak het verbindingsstuk (A, afb. 19) van de dissel los en plaats het in de as van het achterwiel van de fiets. Schroef de as weer vast (afb. 20).
4. Bevestig de dissel aan het verbindingsstuk op de fiets en steek vervolgens het vergrendeling in het juiste gat om de sluiting vast te maken (afb. 21).
5. Steek de band door het frame van het fietswiel en maak hem aan de dissel vast (afb. 22).

Let op! Als er één kind wordt vervoerd, moet het kind aan de andere kant van de dissel zitten. Als er twee kinderen worden vervoerd, moet het kind met het hogere gewicht aan de andere kant van de dissel zitten (afb. 23).

VERING AANPASSEN (SIQ)

SIQ - vering heeft een belangrijke invloed op het comfort van de passagier en de fietser bij gebruik van het product als ietsaanhanger. Het op vorkbeenconstructies gebaseerde ontwerp compenseert de krachten die worden uitgeoefend bij het nemen van oneffenheden, verkeersdrempels, versnellen of remmen.

Stel de vering af met de knop onder het frame van de fietsaanhanger (afb. 24) tussen L (Low) en H (High).

REINIGING EN ONDERHOUD

Om de betrouwbaarheid en langdurige prestaties van het product te garanderen, is regelmatige inspectie, onderhoud en verzorging van groot belang. Controleer de fietsaanhanger regelmatig en bekijk zorgvuldig de staat van de wielen, het frame, de bekleding, de dissels, de trekhaak, de veiligheidsgordels, de veiligheidssystemen en de veiligheidspinnen. Controleer de bandenspanning regelmatig. Eventuele beschadigingen moeten onmiddellijk worden hersteld vóór het opnieuw gebruiken.

De wielen en de onderdelen ervan moeten regelmatig worden schoongemaakt en gesmeerd. Gebruik smeermiddelen die geschikt zijn voor het smeren van fietskettingen.

Het Dri-Seat inlegkussen kan in de wasmachine worden gewassen op 30°C. Om het inzetkussen te verwijderen de veiligheidsgordel losmaken en deze door de juiste openingen te steken. Maak dan het klittenband los en verwijder het inzetkussen.

Het frame moet regelmatig met een vochtige doek en een mild schoonmaakmiddel worden schoongemaakt.

De afbeeldingen dienen alleen ter illustratie, het werkelijke uiterlijk van de producten kan van het uiterlijk op de afbeeldingen verschillen.

LT

Gerbiamas Kliente!

Jei turite pastabą ar klausimų dėl įsigyto produkto, susisiekite su mumis: help@lionelo.com

Gamintojas:

BrandLine Group Sp. z o.o.

A. Kręglewskiego 1, 61-248 Poznań (Poznanė), Lenkija

ĮSPĖJIMAI DĖL VAIKIŠKO VEŽIMĖLIO: SVARBU! ATIDŽIAI PERSKAITYKITE IR SAUGOKITE, KAD VĖLIAU GALĖTUMĖTE PASISKAITYTI. ĮSPĖJIMAS!

1. Niekada nepalikite vaiko be priežiūros
2. Prieš pradėdami naudoti įsitikinkite, ar visi fiksavimo įtaisai yra sujungti.
3. Kad išvengtumėte sužalojimų, prieš suskleisdami ir išskleisdami gaminį visada įsitikinkite, kad vaikas yra atokiau.

4. Neleiskite vaikui žaisti su šiuo gaminiu.
5. Ši sėdynė netinka vaikams iki 6 mėnesių.
6. visada naudokite prisegimo sistemą.
7. Prieš naudodami patikrinkite, ar vežimėlio korpuso, sėdynės, arba automobilinės kėdutės tvirtinimo įtaisai yra tinkamai sujungti.
8. Šis gaminys nėra tinkamas bėgimui, čiuožimui.
9. Produktas tinka vaikams nuo 4 metų amžiaus arba iki 22 kg svorio (atsižvelgiant į tai, kas įvyks anksčiau).
10. Prieš iškeldami ar sodindami vaiką į vežimėlį, įsitikinkite, kad stovėjimo mechanizmas yra užrakintas.
11. Maksimali apkrova bagažo skyriuje už sėdynės yra 5 kg, tačiau vaikų ir bagažo svorio suma negali viršyti 45 kg.
12. Bet koks kroviny, pritvirtintas prie rankenos ir (arba) prie atlošo ir (arba) produkto šonuose, turės įtakos vežimėlio stabilumui.
13. Vienu metu produktu gali naudotis du vaikai.
14. Nenaudokite priedų, kurių nepatvirtino gamintojas.
15. Turi būti naudojamos tik gamintojo pateiktos arba rekomenduojamos atsarginės dalys.
16. Nenaudokite produkto ant laiptų.

ĮSPĖJIMAI DĖL VAIKIŠKOS DVIRAČIO PRIEKABOS

1. Remdamiesi dviračio gamintojo informacija, įsitikinkite, kad dviratis yra tinkamas naudoti su dviračio priekaba. Priekabą naudokite tik su tinkamu dviračiu.
2. Priekaboje galima vežti ne daugiau kaip du vaikus. Priekabą rekomenduojama naudoti ant kuo lygesnės dangos, esant nedideliam eismui keliuose ir dienos šviesoje.
3. Sėdynė skirta dviem vaikams, kiekvieno vaiko didžiausias svoris 22 kg, didžiausias ūgis – 116,5 cm.
4. Visada naudokite 5 taškų saugos diržus.
5. Leistinas nominalus svoris (keleivių ir krovinio) yra 45 kg.
6. Mažiausia leistina grąžulo apkrova yra 3 kg, didžiausia - 8 kg.
7. Vadovaukitės tinkamo priekabos surinkimo instrukcija. Prieš naudodami priekabą, perskaitykite šią instrukciją ir vadovaukitės joje pateiktais nurodymais.
8. Netinkamas naudojimas ir saugos nurodymų nesilaikymas gali sukelti rimtus vežamų asmenų sužalojimus.
9. Visada laikykitės vietinių taisyklių ir nacionalinių kelių eismo reikalavimų.
10. Naudodami priekabą prasto apšvietimo sąlygomis (pvz. prieblandoje, naktį) arba esant ribotam matomumui, įsitikinkite, kad produktas tinkamai apšviestas ir paženklintas. Būtina laikytis vietos apšvietimo taisyklių. Apšvietimo rinkinys turi būti sumontuotas ant produkto rėmo ir matomas iš priekio ir galo. Norėdami pasirinkti tinkamą apšvietimo rinkinį, atitinkančią vietos apšvietimo taisykles, kreipkitės į parduotuvę arba įgaliojimą dviračių aptarnavimo centrą.
11. Reguliariai tikrinkite sudedamųjų dalių, pvz. grąžulo, jungties, rėmo, diržų, apšvietimo, padangų ir ratų, saugumą. Patikrinkite, ar varžtai tinkamai priveržti.

12. Pritvirtinus priekabą prie dviračio, pasikeičia stabdymo kelias ir galimybė daryti posūkius. Reikėtų vengti staigių manevrų ir kliūčių apvažiavimo, o stačiose atkarpose ir posūkiuose būkite atsargūs.
13. Atminkite, kad priekaba gali neigiamai paveikti jūsų dviračio stabdymo efektyvumą.
14. Priekabos danga naudojimo metu turi būti uždaryta, kad važiuojant vaikai būtų apsaugoti.
15. Važiavimo metu vaikai privalo visada dėvėti apsauginius šalmus.
16. Patikrinkite padangų slėgį. Slėgis turėtų būti 35-40 PSI.
17. Nesukite staigiai, nes kyla pavojus, kad priekaba gali apvirsti.
18. Nevažiuokite dideliu greičiu.
19. Neviršykite 25 km/h, sumažinkite greitį posūkiuose ir esant sudėtingoms kelio sąlygoms. Didelis greitis neigiamai veikia gebėjimą valdyti dviratį.
20. Didžiausias greitis sukant ir važiuojant nelygiu keliu yra 8 km/h.
21. Niekada nenaudokite priekabos bekelėje. Ji skirta naudoti asfaltuotuose keliuose. Naudodami priekabą bekelėje galite ją sugadinti arba sužaloti keleivius.
22. Niekada nenaudokite priekabos vaikams vežti su gyvūnais.
23. Dviračių priekabos naudojimas su elektriniais dviračiais (EPAC) gali būti ribojamas įstatymais.
24. Visada naudokite įspėjamąją vėliavėlę, kai produktas naudojamas kaip dviračio priekaba.

GRAŽULO APKROVA

Norėdami nustatyti pakrautos priekabos grąžulo daromą slėgį, atlikite toliau nurodytus veiksmus (A arba B).

- A. Padėkite grąžulą maždaug 25 cm aukštyje ir išmatuokite apkrovą, padedami bagažo svarstyklės prie galo su montavimo sistema.
- B. Padėkite grąžulą ant vonios svarstyklių maždaug 25 cm aukštyje.

Dėmesio! Apkrova turi būti nuo 3 iki 8 kg.

DALIŲ SARAŠAS (PAV. A)

- | | |
|--|--------------------------------------|
| 1. Prižiūrėtojo rankena | 9. Rato dangtelis su atšvaitu |
| 2. Prižiūrėtojo rankenos reguliavimo mygtukas | 10. Grąžulo lizdas |
| 3. Priekinė danga | 11. Grąžulas |
| 4. Sėdynė su 5 taškų saugos diržais (x2) | 12. Montavimo sistema dviračiui (x2) |
| 5. Galinis ratas | 13. Įspėjamoji vėliavėlė |
| 6. Galinio rato montavimo/išmontavimo mygtukas | 14. Stabdymo mechanizmo svirtis |
| 7. Priekinis ratas | 15. Riešo juosta |
| 8. Priekinio rato išmontavimo mygtukas | |

RĖMO IŠSKLEIDIMAS

Norėdami atidaryti priekabos rėmą, pakelkite prižiūrėtojo rankeną (1, pav. A) aukštyn, tada išskleiskite sėdynės rėmą (pav. 1). Tada įsitikinkite, kad fiksatoriai abiejose rėmo pusėse tinkamai užsifiksavo, traukdami už dirželių (pav. 2). Spragtelėjimas reiškia, kad jie tinkamai užsifiksavo (pav. 3).

Dėmesio! Įsitikinkite, kad užraktas yra savo vietoje (pav. 3).

RĖMO SULANKSTYMAS

Norėdami sulankstyti rėmą, vienu metu paspauskite abi rankenas dešinėje ir kairėje rėmo pusėse (pav. 4), tada švelniai pastumkite rėmą žemyn.

PRIEKINIO RATO MONTAVIMAS IR IŠMONTAVIMAS

Dėmesio! Priekinis ratas gali būti sumontuotas tik, jei produktas bus naudojamas kaip vežimėlis. Naudodami produktą kaip priekabą, visada įsitikinkite, kad priekinis ratas yra nuimtas.

Norėdami sumontuoti priekinį ratą, įstatykite rato kaištį į atitinkamą rėmo angą. Ratas užsifiksuos automatiškai, o spragtelėjimas nurodys, kad jis tinkamai sumontuotas. Švelniai patraukite ratą, kad įsitikintumėte, jog jis užrakintas. Norėdami nuimti priekinį ratą, paspauskite virš rato esantį mygtuką (pav. 5) ir ištraukite ratą iš lizdo.

GALINIŲ RATO MONTAVIMAS IR IŠMONTAVIMAS

Norėdami sumontuoti galinius ratus, paspauskite rato centre esantį mygtuką (pav. 6), tada įstatykite rato kaištį į atitinkamą rėmo angą (pav. 7). Ratai užsifiksuos automatiškai. Švelniai patraukite abu ratus, kad įsitikintumėte, jog jie užrakinti.

Norėdami nuimti galinius ratus, paspauskite rato centre esantį mygtuką (pav. 6) ir ištraukite ratus iš lizdo.

GRĄŽULO MONTAVIMAS IR IŠMONTAVIMAS

1. Įstatykite grąžulą tinkamoje padėtyje (pav. 8) į priekabos rėmo lizdą (pav. 9).
 2. Paspauskite apsauginį įtaisą (pav. 10) ir, laikydami jį, lėtai įstatykite grąžulą į angą.
 3. Įsitikinkite, kad apsauginis įtaisas (pav. 10) yra savo vietoje, o grąžulas yra stabilus ir užrakintas. Spragtelėjimas reiškia, kad jis tinkamai sumontuotas.
 4. Šiek tiek pakelkite produkto priekį, laikydami už grąžulo. Įstatykite užraktą (pav. 11) į atitinkamą grąžulo tvirtinimo elemento angą. Įsitikinkite, kad užraktas įstatytas iki galo.
 5. Išsikišusią veržlę (pav. 12) pasukite prieš laikrodžio rodyklės kryptį. Patraukite užraktą, kad įsitikintumėte, jog jis tinkamai sumontuotas.
 6. Prieš naudodami produktą kaip dviračio priekabą, patraukite grąžulą, kad įsitikintumėte, jog jis užrakintas.
- Norėdami išmontuoti, atlikite šiuos žingsnius atvirkščia tvarka.

Dėmesio! Reguliariai tikrinkite, ar užraktas neatsilaisvino arba neatsidarė. Jei to nepadarysite, Jūs arba Jūsų vaikas galite rimtai susižaloti.

STOVĖJIMO MECHANIZMAS

Norėdami įjungti stovėjimo mechanizmą, paspauskite svirtį rėmo gale (14, pav. A). Norėdami išjungti stovėjimo mechanizmą, pakelkite svirtį.

Dėmesio! Stovėjimo mechanizmas turi būti užrakintas kiekvieną kartą sodinant ar išimant vaiką iš priekabos.

RATO DANGTELIO SU ATŠVAITU MONTAVIMAS IR IŠMONTAVIMAS

Įstumkite rato dangtelį į kreiptuvą abiejose rėmo pusėse (pav. 13). Spragtelėjimas reiškia, kad jis tinkamai sumontuotas.

Norėdami išmontuoti, paspauskite dangtelio viduje esantį mygtuką (pav. 14) ir nuimkite.

ĮSPĖJAMOSIOS VĒLIAVĒLĒS MONTAVIMAS

Perkiškite vĒliavĒlĒ per angą dangoje ir įkiškite į dangos audinio tunelį, esantį kairĒje prižiūrĒtojo rankenos pusĒje (pav. 15).

DĒmesio! VĒliavĒlĒ yra privalomas rinkinio elementas.

VĒliavĒlĒ skirta naudoti tik dviraĒio priekabai. VĒliavĒlĒ nĒra ŗaislas. Neleiskite vaikui ŗaisti su vĒliavĒle. Nesilaikant ŗio įspĒjimo, kyla suŗalojimo pavojus.

5 TAŖKŲ SAUGOS DIRŖAI

Uŗsegimas

Įkiškite abi fiksavimo detales į sagtį (pav. 16). SpragtelĒjimas reiŗkia teisingą uŗsegimą.

Atsegimas

Tuo paĒiu metu paspauskite raudonus mygtukus sagties viduryje ir mygtukus jos ŗonuose (pav. 17).

Reguliuavimas

Perkiškite dirŗus per sagtis, kad sureguliuotumĒte jų ilgį pagal vaiko ŗgį (pav. 15).

PRIŖIŪRĒTOJO RANKENOS REGULIAVIMAS

Paspauskite abu rankenos reguliavimo mygtukus (2, pav. A) ir pasirinkite vieną iš galimų padĒĒių. Rankeną galima reguliuoti 7 pakopomis.

PRIEKABOS PRIKABINIMAS PRIE DVIRAĒIO

Grąŗulas visada turi bŗti montuojamas kairĒje dviraĒio pusĒje, ŗiŗrint vaŗiavimo kryptimi.

1. Nuimkite priekinį priekabos ratą (ŗr. Priekinio rato montavimas ir išmontavimas).
2. Nuimkite grąŗulą (ŗr.: Grąŗulo montavimas ir išmontavimas).
3. Atskirkite galinę dviraĒio rato aŗšį (pav. 18). Atkabinkite jungiamąjį elementą (A, pav. 19) nuo grąŗulo ir įstatykite jį į dviraĒio galinio rato aŗšį. VĒl prisukite aŗšį (pav. 20).
4. Prijunkite grąŗulą prie dviraĒio jungiamojo elemento, tada įstatykite uŗraktą į atitinkamą angą, kad sutvirtintumĒte uŗraktą (pav. 21).
5. Perkiškite dirŗą per dviraĒio rato rĒmą ir uŗsekite prie grąŗulo (pav. 22).

DĒmesio! Veŗant vieną vaiką, vaikas turi bŗti priešingoje grąŗulo pusĒje. Veŗant du vaikus, didesnio svorio vaikas turi bŗti priešingoje grąŗulo pusĒje (pav. 23).

PAKABOS REGULIAVIMAS (SIQ)

SIQ pakaba daro didelĒ įtaką keleivio ir dviratininko patogumui, kai produktas naudojamas kaip priekaba. DĒl svirtimi pagrįstos konstrukcijos kompensuojamos jĒgos, veikianĒios įveikiant nelygumus, greiĒio maŗzinimo kalnelius, greitĒjant ar stabdant.

Sureguliuokite pakabą naudodami po priekabos rĒmu esanĒią rankenĒlĒ (pav. 24) diapazone nuo L (Low ŗ ŗemas) iki H (High - aukŗtas).

VALYMAS IR PRIEŖIŪRA

Siekiant uŗtikrinti produkto patikimumą ir ilgalaikį veikimą, bŗtina jį reguliariai tikrinti ir prižiŗrĒti. Reguliariai tikrinkite priekabą, atidŗiai apŗiŗrĒkite ratų, rĒmo, dangos, grąŗulų, prikabinimo įtaiso, saugos dirŗų, saugos sistemų ir apsauginių kaiŗĒių bŗklę. Reguliariai tikrinkite padangų slĒgį. Jei aptinkama kokių nors paŗeidimų, juos

būtina nedelsiant pašalinti prieš pakartotinį naudojimą.

Ratai ir jų sudedamosios dalys turi būti reguliariai valomi ir tepami. Tepimui naudokite dviračių grandinių tepimo priemonės.

Dri-Seat įdėklą galima skalbti skalbimo mašinoje 30°C temperatūroje. Norėdami išimti įdėklą, atsekkite diržus ir perkūškite juos per atitinkamas angas. Tada atsekkite lipukus ir išimkite įdėklą.

Rėmas turi būti reguliariai valomas drėgna šluoste ir švelniu plovikliu.

Nuotraukos yra tik iliustracinės, tikroji produktų išvaizda gali skirtis nuo pateiktos nuotraukose.

CS

Vážený Kliente!

Pokud máte nějaké připomínky nebo dotazy k zakoupenému výrobku, kontaktujte nás: help@lionelo.com

Výrobce:

BrandLine Group Sp. z o. O.

A. Kręglewskiego 1, 61-248 Poznań, Polsko

VAROVÁNÍ PRO SPORTOVNÍ KOČÁREK DŮLEŽITÉ! POKYNY SI POZORNĚ PŘEČTĚTE A USCHOVEJTE PRO POZDĚJŠÍ POUŽITÍ VAROVÁNÍ!

1. Nikdy nenechávejte dítě bez dozoru.
2. Před použitím si ověřte, že jsou všechny zajišťovací prvky zaklesnuty.
3. Při skládání a rozkládání tohoto výrobku zajistěte, aby dítě nebylo v kočárku a ni p obliž a n emohlo d ojit k p oranění dítěte.
4. Tento výrobek není hračka. Nedovolte dítěti, aby si s tímto výrobkem hrálo.
5. Nepoužívejte tuto sedačku pro děti mladší 6 měsíců.
6. Vždy používejte zádržný systém.
7. Před použitím zkontrolujte, zda jsou připevňovací zařízení lůžka nebo sedačky nebo autosedačky správně zaklesnuta.
8. Tento výrobek není vhodný pro běhání nebo jízdu na bruslích.
9. Výrobek je vhodný pro dítě s hmotností do 22 kg nebo do věku 4 let (podle toho, co nastane dříve).
10. Pokud chcete dítě vyjmout z kočárku nebo jej do něj vložit, zkontrolujte, zda je parkovací mechanismus zabrzděn.
11. Maximální zatížení zavazadlového prostoru za sedadlem je 5 kg, ale součet hmotnosti dětí a zavazadel nesmí přesáhnout 45 kg.
12. Jakákoli zátěž připevňovaná k rukojeti a/nebo opěradlu a/nebo po stranách kočárku

může mít vliv na jeho stabilitu.

13. Výrobek mohou používat dvě děti současně.
14. Nepoužívejte příslušenství, které nebylo schváleno výrobcem.
15. Používejte pouze náhradní díly dodané nebo doporučené výrobcem.
16. Výrobek nepoužívejte na schodech.

VAROVÁNÍ PRO PŘÍVĚSNÝ VOZÍK ZA KOLO

1. Ujistěte se, že podle informací výrobce je jízdní kolo vhodné pro použití s přívěsným vozíkem. Používejte přívěsný vozík pouze s vhodným jízdním kolem.
2. Přívěsný vozík můžete použít pro přepravu maximálně dvou dětí. Přívěsný vozík používejte na pokud možno rovném povrchu, s malým silničním provozem a za denního světla.
3. Sedadlo je určeno pro dvě děti, každé s maximální hmotností 22 kg a maximální výškou 116,5 cm.
4. Vždy používejte 5bodové bezpečnostní pásy.
5. Přípustná jmenovitá hmotnost (děti a náklad) činí 45 kg.
6. Minimální přípustné zatížení oje činí od 3 kg, maximálně – 8 kg.
7. Dodržujte pokyny pro správnou montáž přívěsného vozíku. Před použitím vozíku si přečtěte tento návod a dodržujte jeho pokyny.
8. Nesprávné používání a nedodržování bezpečnostních pokynů může vést k vážnému zranění přepravovaných osob.
9. Vždy dodržujte místní předpisy a národní předpisy pro silniční provoz.
10. Při používání přívěsného vozíku za zhoršených podmínek osvětlení (např. šero, tma) nebo při omezené viditelnosti se ujistěte, že je výrobek řádně osvětlen a označen. Dodržujte místní předpisy pro osvětlení. Osvětlovací sada musí být namontována na rámu výrobku a viditelná zepředu a zezadu. Kontaktujte prodejce nebo autorizovaný cykloservis pro výběr vhodné osvětlovací sady, která splňuje místní předpisy pro osvětlení.
11. Pravidelně kontrolujte stav bezpečnosti komponentů, jako jsou oj, spoje, rám, řemeny, osvětlení, pneumatiky a kola. Zkontrolujte, zda jsou šrouby řádně utaženy.
12. Když je přívěsný vozík připojen k jízdnímu kolu, změní se brzdná dráha a schopnost zatáčení. Neprovádějte s kolem prudké manévry a vyhýbání překážek, buďte opatrní na strmých úsecích a v zatáčkách.
13. Uvědomte si, že přívěs může negativně ovlivnit brzdící účinek jízdního kola.
14. Roleta vozíku musí být zavřena při používání, aby děti byly chráněny při jízdě.
15. Děti při jízdě musí mít vždy ochrannou přilbu.
16. Zkontrolujte tlak vzduchu v pneumatikách. Tlak musí být v rozmezí 35 a 40 PSI.
17. Nezatáčejte prudce, protože hrozí převrácení vozíku.
18. Nejezděte s vysokou rychlostí.
19. Nepřekračujte rychlost 25 km/h, zpomalte v zatáčkách a za ztížených podmínek na silnici. Vysoká rychlost má negativní dopad na schopnost ovládnutí kola.
20. Maximální rychlost při zatáčení a na nerovné silnici činí 8 km/h.

21. Nikdy nepoužívejte přívěsný vozík v terénu. Je určen pro použití na zpevněných cestách. Použití v terénu může poškodit vozík nebo zranit uživatele.
22. Nikdy nepoužívejte vozík k přepravě dětí se zvířaty.
23. Používání přívěsného vozíku s elektrokoly (EPAC) může omezit zákon.
24. Vždy používejte výstražný praporek při používání výrobku jako přívěsného vozíku za kolo.

ZATÍŽENÍ OJE

Chcete-li otestovat tlak vyvíjený ojí v zatíženém vozíku, proveďte níže uvedené kroky (A nebo B).

- A. Umístěte oj do výšky asi 25 cm a změřte zatížení tak, že přiložíte zavazadlovou váhu na konec s montážním systémem.
- B. Umístěte oj na koupelnovou váhu ve výšce asi 25 cm.

Pozor! Zatížení se musí pohybovat v rozmezí 3 až 8 kg.

SEZNAM DÍLŮ (OBR. A)

- | | |
|---|--|
| 1. Rukojeť pro rodiče | 9. Kryt kola s odrazkou (2x) |
| 2. Tlačítko pro nastavení rukojeti pro rodiče | 10. Otvor pro oj |
| 3. Přední roleta | 11. Oj |
| 4. Sedadlo s 5bodovými bezpečnostními pásy (2x) | 12. Montážní systém pro jízdní kolo (2x) |
| 5. Zadní kolo | 13. Výstražný praporek |
| 6. Tlačítko pro montáž/demontáž zadního kola | 14. Páčka parkovacího mechanismu |
| 7. Přední kolo | 15. Popruh na zápěstí |
| 8. Tlačítko pro demontáž předního kola | |

ROZLOŽENÍ RÁMU

Chcete-li rozložit rám přívěsného vozíku, zatáhněte rukojeť pro rodiče (1, obr. A) nahoru a pak rozložte rám sedadla (obr. 1). Pak se ujistěte, že západky na obou stranách rámu jsou zajištěny tak, že zatáhnete za popruhy (obr. 2). Správné zajištění západek oznámí cvaknutí (obr. 3).

Pozor! Ujistěte se, že je pojistka na svém místě (obr. 3).

SLOŽENÍ RÁMU

Pro složení rámu stiskněte současně oba držáky na pravé a levé straně rámu (obr. 4) a pak rám jemně zatlačte dolů.

MONTÁŽ A DEMONTÁŽ PŘEDNÍHO KOLA

Pozor! Přední kolo můžete namontovat pouze tehdy, když se výrobek používá jako sportovní kočárek. Při použití výrobku jako přívěsného vozíku se vždy ujistěte, že je přední kolo odebráno.

Chcete-li namontovat přední kolo, vložte čep kola do příslušného otvoru v rámu. Kolo se automaticky zajistí a správnou montáž oznámí cvaknutí. Jemně zatáhněte za kolo, abyste se ujistili, že je zajištěno.

Pro sejmutí předního kola stiskněte tlačítko umístěné nad kolem (obr. 5) a pak kolo vytáhněte z ložiska.

MONTÁŽ A DEMONTÁŽ ZADNÍCH KOL

Chcete-li namontovat zadní kola, stiskněte tlačítko umístěné ve středu kola (obr. 6) a pak vložte čep kola do příslušného otvoru v rámu (obr. 7). Kola se automaticky zajistí. Jemně zatáhněte za obě kola, abyste se ujistili, že jsou zajištěná.

Pro odebrání zadních kol stiskněte tlačítko umístěné ve středu kola (obr. 6) a pak kola vytáhněte z ložiska.

MONTÁŽ A DEMONTÁŽ OJE

1. Zasuňte oj ve vhodné poloze (obr. 8) do ložiska na rámu vozíku (obr. 9).
2. Stiskněte pojistku (obr. 10), držte ji a pomalu zasuňte oj do otvoru.
3. Ujistěte se, že pojistka (obr. 10) je na svém místě a oj je stabilní a zajištěná. Správnou montáž oznámí cvaknutí.
4. Lehce nadzvedněte přední část výrobku uchopením za oj. Zasuňte zámek (obr. 11) do příslušného otvoru v montážním prvku oje. Ujistěte se, že je zámek zcela zajištěn.
5. Vyčnívající maticí (obr. 12) zašroubujte proti směru chodu hodinových ručiček. Zatáhněte za zámek, abyste se ujistili, že je správně namontován.
6. Zatáhněte za oj, abyste se ujistili, že je zajištěná, než začnete používat výrobek jako přívěsný vozík.

Pro demontáž proveďte výše uvedené kroky v opačném pořadí.

Pozor! Pravidelně kontrolujte, zda se zámek neuvolnil nebo neotevřel. Pokud to nebudete dodržovat, může dojít k vážnému zranění vás nebo vašeho dítěte.

PARKOVACÍ MECHANISMUS

Chcete-li aktivovat parkovací mechanismus, stiskněte páčku umístěnou na zadní straně rámu (14, obr. A). Pro odbrzdění parkovacího mechanismu zvedněte páčku.

Pozor! Parkovací mechanismus musí být zabrzděn při každém vkládání a vyjímání dětí z přívěsného vozíku.

MONTÁŽ A DEMONTÁŽ KRYTU KOLA S ODRAZKOU

Nasuňte kryt kola na vedení na obou stranách rámu (obr. 13). Správnou montáž oznámí cvaknutí.

Pro demontáž stiskněte tlačítko umístěné uvnitř krytu (obr. 14) a sejměte kryt.

MONTÁŽ VÝSTRAŽNÉHO PRAPORKU

Praporek protáhněte otvorem v potahu a pak jej zasuňte do tunelu v potahové látce umístěného na levé straně rukojeti pro rodiče (obr. 15).

Pozor! Praporek je povinným prvkem sady.

Praporek je určen k použití pouze ve funkci přívěsného vozíku. Praporek není hračka. Nedovolte dítěti hrát si s praporkem. Nedodržení tohoto varování může vést k vážnému zranění.

5BODOVÉ BEZPEČNOSTNÍ PÁSY

Zapínání

Zasuňte oba prvky západky do spony (obr. 16). Správné zapnutí oznámí cvaknutí.

Odepínání

Současně stiskněte červená tlačítka uprostřed spony a tlačítka na jejich stranách (obr. 17).

Nastavení

Protáhněte pásy přezkami, abyste upravili a přizpůsobili délku výšce dítěte (obr. 25).

NASTAVENÍ RUKOJETI PRO RODIČE

Stiskněte obě tlačítka pro nastavení rukojeti (2, obr. A) a vyberte jednu z dostupných poloh. Rukojeť můžete

nastavit v 7 krocích.

MONTÁŽ PŘÍVĚSNÉHO VOZÍKU KE KOLU

Oj vždy namontujte na levou stranu jízdního kola, při pohledu ve směru jízdy.

1. Odeberte přední kolo vozíku (viz: Montáž a demontáž předního kola).
2. Namontujte oj (viz: Montáž a demontáž oje).
3. Vyšroubujte osu zadního kola jízdního kola (obr. 18). Odeberte spojovací prvek (A, obr. 19) z oje a pak jej nasadte na osu zadního kola jízdního kola. Našroubujte zpět osu (obr. 20).
4. Připojte oj se spojovacím prvkem na jízdní kolo a pak vložte zámek do příslušného otvoru, aby se zajistilo spojení (obr. 21).
5. Protáhněte popruh rámem jízdního kola a zapněte na oji (obr. 22).

Pozor! Při přepravě jednoho dítěte musí být dítě na opačné straně oje. Při přepravě dvou dětí musí být těžší dítě na opačné straně oje (obr. 23).

NASTAVENÍ ODPRUŽENÍ (SIQ)

Odpružení SIQ má významný vliv na pohodlí dítěte a cyklisty, když se výrobek používá jako přívěsný vozík. Konstrukce založená na kyvném rameni odstraňuje síly vyvíjené při překonávání nerovností zpomalovacích prahů, při zrychlení nebo brzdění.

Seřídte odpružení pomocí knoflíku umístěného pod rámem přívěsného vozíku (obr. 24) v rozsahu od L (Low – nízké) do H (High – vysoké).

ČIŠTĚNÍ A ÚDRŽBA

Pro zaručení spolehlivosti a dlouhodobé účinnosti výrobku je nezbytné pravidelně kontrolovat a udržovat výrobek a pečovat o jeho stav. Přívěsný vozík pravidelně kontrolujte, pečlivě sledujte stav kol, rámu, potahu, oje, závěsu, bezpečnostních pásů, bezpečnostních systémů a zajišťovacích čepů. Pravidelně kontrolujte tlak v pneumatikách. Pokud zjistíte jakékoli poškození, okamžitě jej odstraňte před opětovným použitím.

Kola a jejich součásti pravidelně čistěte a mažte. K mazání používejte prostředky určené pro mazání řetězů jízdních kol.

Vložku Dri-Seat můžete prát v pračce na 30 °C. Chcete-li vložku vyjmout, rozepněte pásy a protáhněte je příslušnými otvory. Pak rozepněte suché zipy a vyjměte vložku.

Rám pravidelně čistěte vlhkým hadříkem a jemným čisticím prostředkem.

Fotografie jsou pouze ilustrační, skutečný vzhled výrobků se může lišit od znázorněného na fotografiích.

HU

Kedves Vásárló!

Ha bármilyen észrevétele vagy kérdése van a megvásárolt termékkel kapcsolatban, kérjük, lépjen kapcsolatba velünk: help@lionelo.com

Gyártó:

BrandLine Group Sp. z o.o.

A. Kręglewskiego 1, 61-248 Poznań, Lengyelország

SPORT BABAKOCSIRA VONATKOZÓ FIGYELMEZTETÉSEK FONTOS! FIGYELMESEN OLVASSA EL ÉS ŐRIZZE MEG KÉSŐBBI FELHASZNÁLÁS ESETÉRE FIGYELMEZTETÉS!

1. Soha ne hagyja gyermekét felügyelet nélkül.
2. Ellenőrizze, hogy használat előtt minden rögzítő szerkezet be legyen kapcsolva.
3. A sérülések elkerülése végett, tartsa távol gyermekét a babakocsi összecsukásakor és széthajtásakor.
4. Ne engedje gyermekét játszani a termékkel.
5. Az ülés nem alkalmas 6 hónapnál fiatalabb gyermekek számára.
6. Mindig használja a biztonsági felszerelést.
7. Használat előtt ellenőrizze, hogy a babakocsi váza vagy az ülőegység vagy az autósülés-csatlakozó megfelelően csatlakoztatva van.
8. Ez a termék nem alkalmas futáshoz.
9. Ez a termék 4 éves korig, vagy legfeljebb 22 kg súlyú gyermekeknél használható (attól függően, hogy melyik következik be előbb).
10. Ha ki akarja venni gyermekét a babakocsiból, vagy be szeretné tenni a babakocsiba, győződjön meg róla, hogy rögzítette a kerekeket a fék mechanizmussal.
11. Az ülés mögötti csomagter maximális terhelhetősége 5 kg, de a gyermek és a csomagok összsúlya nem haladhatja meg a 45 kg-ot.
12. A babakocsi tolókarára és/vagy a háttámlájára és / vagy az oldalaira rögzített bármilyen terhelés hatással lehet a babakocsi stabilitására.
13. A terméket egyszerre két gyermek használhatja.
14. Ne használjon a gyártó által jóvá nem hagyott tartozékokat.
15. Kizárólag a gyártó eredeti, vagy a gyártó által ajánlott pótalkatrészeket szabad használni.
16. Ne használja lépcsőn.

KERÉKPÁR UTÁNFUTÓRA VONATKOZÓ FIGYELMEZTETÉSEK

1. A kerékpár gyártójától kapott információk alapján győződjön meg arról, hogy a kerékpár alkalmas kerékpár utánfutóval való használatra. Az utánfutó csak megfelelő kerékpárral együtt használható.
2. A kerékpár utánfutóval legfeljebb két gyermek szállítható. Az utánfutó használata egyenletes felületen, kis forgalom mellett és nappali fényben ajánlott.
3. Az ülés két, egyenként legfeljebb 22 kg súlyú és legfeljebb 116,5 cm magas gyermek számára lett kialakítva.
4. Mindig használni kell az 5 pontos biztonsági övet.

5. Az utánfutó megengedett névleges terhelése (utasok és rakomány) 45 kg.
6. A vonórúd legkisebb megengedett terhelése 3 kg, a legnagyobb 8 kg.
7. Tartsa be az utánfutó helyes csatlakoztatására vonatkozó utasításokat. Az utánfutó használata előtt olvassa el ezt a használati útmutatót és kövesse az útmutatóban foglaltakat.
8. A helytelen használat és a biztonsági utasítások be nem tartása a szállított személyek súlyos sérüléséhez vezethet.
9. Mindig tartsa be a helyi és a nemzeti közlekedési szabályokat.
10. Ha az utánfutót gyenge fényviszonyok (pl. szürkületkor, éjszaka) vagy korlátozott látási viszonyok mellett használja, gondoskodjon a termék megfelelő megvilágításáról és megjelöléséről. Tartsa be a világításra vonatkozó helyi előírásokat. A lámpa készletet a termék vázára kell rögzíteni és annak előlről és hátulról is láthatónak kell lennie. A helyi világítási előírásoknak megfelelő lámpa készlet kiválasztásáról érdeklődjön az értékesítési ponton vagy a hivatalos kerékpárszervizben.
11. Rendszeresen ellenőrizze az olyan elemek biztonsági állapotát, mint a vonórúd, a csatlakozások, a váz, az övek, a világítás, a gumiabroncsok és a kerekek. Ellenőrizze, hogy a csavarok megfelelően meg vannak húzva.
12. Amint az utánfutót a kerékpárra csatlakoztatta, változik a féktávolság és a kanyarodási képesség. Kerülje a hirtelen manővereket és az akadályok kikerülését, legyen óvatos a meredek szakaszokon és a kanyarokban.
13. Legyen tisztában azzal, hogy az utánfutó negatív hatással lehet a fékezés hatékonyságára.
14. Az utánfutó huzatának használat közben zárva kell lennie, hogy védje a gyermeket a kerékpározás alatt.
15. Használat közben a gyermekeknek folyamatosan védősisakot kell viselniük.
16. Ellenőrizze a gumik légnyomását. A nyomásnak 35 és 40 PSI között kell lennie.
17. Ne kanyarodjon hirtelen, mert fennáll az utánfutó felborulásának veszélye.
18. Ne haladjon nagy sebességgel.
19. Ne lépje túl a 25 km/h sebességet, lassítson a kanyarokban és a nehéz útviszonyokon. A nagy sebesség negatívan befolyásolja a kerékpár irányíthatóságát.
20. Kanyarodáskor és rossz útviszonyok mellett a maximális sebesség 8 km/h.
21. Soha ne használja az utánfutót terepen. Az utánfutót aszfaltozott utakon való használatra tervezték. Az utánfutó terepen való használata az utánfutó sérülését vagy az utasok sérülését okozhatja.
22. Soha ne használja az utánfutót gyermekek és állatok együttes szállítására.
23. Az utánfutó elektromos kerékpárokkal (EPAC) való használatát törvény korlátozhatja.
24. Mindig használjon láthatósági zászlót, ha a terméket kerékpár utánfutóként használja.

A VONÓRÚD TERHELÉSE

A megrakott utánfutó vonórúdra gyakorolt terhelésének ellenőrzéséhez végezze el a következő műveleteket (A vagy B).

- A. Helyezze a vonórúdat körülbelül 25 cm magasra és mérje meg a terhelést a csatlakozórendszerre

felhelyezett csomagmérleggel.

B. Helyezze a vonórudat egy kb. 25 cm magasságba állított fürdőszobai mérlegre.

Figyelem! A terhelésnek 3 és 8 kg között kell lennie.

ALKATRÉSZLISTA (A. ÁBRA)

- | | | | |
|----|--|-----|-----------------------------------|
| 1. | Tolókar | 9. | Kerékvédő fényvisszaverőel (x2) |
| 2. | Tolókar beállító gomb | 10. | Vonórúd foglalat |
| 3. | Szélvédő huzat | 11. | Vonórúd |
| 4. | 5 pontos biztonsági övvel felszerelt ülés (x2) | 12. | Kerékpár csatlakozó rendszer (x2) |
| 5. | Hátsó kerekek | 13. | Láthatósági zászló |
| 6. | Hátsó kerék rögzítő/kioldó gomb | 14. | Fékkar |
| 7. | Első kerekek | 15. | Csuklószalag |
| 8. | Első kerék kioldó gomb | | |

A VÁZ SZÉTNYITÁSA

Az utánfutó vázának szétnyitásához emelje fel a tolókart (1. A ábra), majd nyissa szét az ülés vázát (1. ábra). Ezután a hevederek meghúzásával győződjön meg arról, hogy a váz két oldalán lévő zárok reteszelve vannak (2. ábra). A zárok helyes rögzülését egy kattanas jelzi (3. ábra).

Figyelem! Ellenőrizze, hogy a zár a megfelelő pozícióban van (3. ábra).

A VÁZ ÖSSZECSUKÁSA

A váz összezsugorításához nyomja meg egyszerre a váz jobb és bal oldalán lévő két fogantyút (4. ábra), majd óvatosan nyomja le a vázat.

AZ ELSŐ KERÉK FELHELYEZÉSE ÉS LESZERELÉSE

Figyelem! Az első kereket csak akkor szabad rögzíteni, ha a terméket sport/kocogós babakocsiként használja. Ha a terméket utánfutóként használja, mindig győződjön meg arról, hogy leszerelte az első kereket.

Az első kerék felszereléséhez dugja be a keréktengelyt a váz megfelelő nyílásába. A kerék automatikusan rögzül, a helyes rögzítést egy kattanas jelzi. Óvatosan húzza meg a kereket, hogy meggyőződjön a kerék rögzüléséről. Az első kerék eltávolításához nyomja meg a kerék felett lévő gombot (5. ábra), majd húzza ki a kereket a foglalatból.

A HÁTSÓ KEREKEK FELHELYEZÉSE ÉS LESZERELÉSE

A hátsó kerekek felszereléséhez nyomja meg a kerék közepén lévő gombot (6. ábra), majd dugja be a keréktengelyt a váz megfelelő nyílásába (7. ábra). A kerekek automatikusan rögzülnek. Óvatosan húzza meg mindkét kereket, hogy meggyőződjön a kerekek rögzüléséről.

A hátsó kerekek eltávolításához nyomja meg a kerék közepén lévő gombot (6. ábra), majd húzza ki a kereket a foglalatból.

A VONÓRÚD RÖGZÍTÉSE ÉS ELTÁVOLÍTÁSA

1. Csúsztassa be a vonórudat a megfelelő pozícióban (8. ábra) az utánfutó vázán lévő foglalatba (9. ábra).
2. Nyomja be a biztonsági pöcköt (10. ábra) és azt benyomva tartva lassan tolja be a vonórudat a nyílásba.
3. Győződjön meg arról, hogy a biztonsági pöccök (10. ábra) a helyén van és a vonórúd stabilan áll és rögzül. A helyes összeszerelést egy kattanas jelzi.
4. A vonórúd megfogásával enyhén emelje meg a termék elejét. Dugja be a zárat (11. ábra) a vonórúd

rögzítőelemének megfelelő furatába. Győződjön meg arról, hogy teljesen behelyezte a zárat.

5. Fordítsa el a kiálló anyát (12. ábra) az óramutató járásával ellentétes irányba. Húzza meg a zárat, hogy meggyőződjön a megfelelő rögzülésről.
6. Húzza meg a vonórudat, hogy megbizonyosodjon a biztos rögzülésről, mielőtt a terméket kerékpár utánfutóként fogja használni.

Az utánfutó eltávolításához fordított sorrendben hajtsa végre a fent leírt műveleteket.

Figyelem! Rendszeresen ellenőrizze, hogy az utánfutó zár nem lazult meg vagy nem nyílt ki. Ennek elmulasztása súlyos sérülést okozhat Önnek vagy gyermekének.

FÉK MECHANIZMUS

A fék működtetéséhez nyomja le a váz hátulján lévő kart (14. A ábra). A fék kikapcsolásához emelje fel a kart.

Figyelem! A féket minden egyes alkalommal reteszelni kell, amikor beteszi vagy kiveszi a gyermeket a kerékpár utánfutóba.

A FÉNYVISSZAVERÓVEL FELSZERELT KERÉKVÉDŐ FELSZERELÉSE ÉS ELTÁVOLÍTÁSA

Csúsztassa be a kerékvédőt a váz két oldalán található vezetőkre (13. ábra). A helyes összeszerelést egy kattanás jelzi.

A kerékvédő eltávolításához nyomja meg a kerékvédő belső oldalán lévő gombot (14. ábra) és csúsztassa le.

A LÁTHATÓSÁGI ZÁSZLÓ FELSZERELÉSE

Vezesse át a zászlót a huzaton lévő lyukon, majd dugja be a tolókar bal oldalán, a huzat szövetségében lévő nyílásba (15. ábra).

Figyelem! A zászló a kerékpár utánfutó kötelező felszerelése.

A zászló kizárólag a termék kerékpár utánfutó funkcióban használható. A zászló nem játék. Ne hagyja, hogy gyermeke a zászlóval játsszon. A figyelmeztetés figyelmen kívül hagyása súlyos sérülést okozhat.

5 PONTOS BIZTONSÁGI ÖV

Bekötés

Csúsztassa be a két övcsat elemet a központi csatba (16. ábra). Az övrendszer megfelelő bekötését egy kattanás jelzi.

Kicsatolás

Nyomja meg egyszerre a központi csat közepén lévő piros gombokat, valamint az oldalsó gombokat (17. ábra).

Beállítás

Vezesse át az öveket a csatokon és állítsa be az övek hosszát a gyermek magasságának megfelelően (25. ábra).

A TOLÓKAR BEÁLLÍTÁSA

Nyomja meg mindkét tolókar beállító gombot (2. A ábra) és válassza ki a rendelkezésre álló pozíciók egyikét. A beállítás 7 fokozatban lehetséges.

A KERÉKPÁR UTÁNFUTÓ RÖGZÍTÉSE

A vonórudat mindig a kerékpár menetirány szerinti bal oldalán kell rögzíteni.

1. Szerelje le az utánfutó első kerekét (lásd: Az első kerék felhelyezése és leszerelése).

2. Szerelje fel a vonórudat (lásd: A vonórúd rögzítése és eltávolítása).
3. Csavarja ki a kerékpár hátsó kerekének tengelyét (18. ábra). Tolja ki a csatlakozóelemet (A, 19. ábra) a vonórúdból és helyezze be a kerékpár hátsó kerekének tengelyébe. Csavarozza vissza a tengelyt (20. ábra).
4. Csatlakoztassa a vonórudat a kerékpárra szerelt csatlakozóelemre, majd helyezze be a reteszelést a megfelelő nyílásba a csatlakozás bebiztosításához (21. ábra).
5. Vezesse át a hevedert a kerékpárkerék vázán és rögzítse a vonórúdon (22. ábra).

Figyelem! Egy gyermek szállítása esetén a gyermeknek a vonórúddal ellentétes oldalon kell lennie. Két gyermek szállítása esetén a nagyobb súlyú gyermeknek a vonórúddal ellentétes oldalán kell lennie (23. ábra).

A FELÜGGESZTÉS BEÁLLÍTÁSA (SIQ)

A termék utánfutóként való használata esetén a SIQ felfüggesztés jelentős hatással van az utas és a kerékpáros kényelmére. A lengőkaros kialakítás csökkenti az egyenetlenségeken, fekvőrendőrkön, gyorsításkor vagy fékezéskor fellépő erőket.

Állítsa be a felfüggesztést az utánfutó váza alatt található tekerőgombbal (24. Ábra) L (alacsony) és H (magas) közötti tartományban.

TISZTÍTÁS ÉS KARBANTARTÁS

A termék megbízhatóságának és hosszú távú üzemképességének biztosítása érdekében nem szabad elhanyagolni az utánfutó rendszeres ellenőrzését, karbantartását és ápolását. Rendszeresen ellenőrizze az utánfutót, gondosan vizsgálja meg a kerekek, a váz, a huzat, a vonórúd, a csatlakozóelem, a biztonsági övek, a biztonsági rendszerek és a biztonsági reteszek állapotát. Rendszeresen ellenőrizze a guminyomást. Ha bármilyen sérülést észlel, azt azonnal ki kell javítani a termék újbóli használatba vétele előtt.

Rendszeresen tisztítsa meg és kenje be a kerekeket és annak elemeit. A kenéshez kerékpárláncok kenésére szolgáló termékeket használjon.

A Dri-Seat betét 30°C-on mosógépben mosható. A betét kivételéhez oldja ki a biztonsági öveket és vezesse át őket a megfelelő nyílásokon. Ezután nyissa ki a tépőzárakat és vegye ki a betétet.

A vázat rendszeresen törölje meg enyhén mosószeres nedves ruhával.

A képek csak tájékoztató jellegűek, a termékek tényleges kinézete eltérhet a képeken látottaktól.

RO

Dragă Clientule!

Dacă aveți comentarii sau întrebări cu privire la produsul pe care l-ați achiziționat, vă rugăm să ne contactați: help@lionelo.com

Producător

BrandLine Group Sp. z o.o.

A. Kręglewskiego 1, 61-248 Poznań, Polska

AVERTISMENT PENTRU CĂRUCIOR DE PLIMBARE IMPORTANT! CITIȚI CU ATENȚIE ȘI PĂSTRAȚI ACEST DOCUMENT PENTRU CONSULTARE ULTERIOARĂ AVERTISMENT!

1. Nu lăsați niciodată copilul nesupravegheat
2. Asigurați-vă că toate dispozitivele de blocare sunt închise înainte de a utiliza produsul
3. Pentru a evita rănirea copilului, asigurați-vă că acesta este la distanță atunci când pliați și depliați acest produs
4. Nu lăsați copilul să se joace cu acest produs
5. Acest scaun de cărucior nu este adecvat pentru copii mai mici de 6 luni
6. Utilizați întotdeauna sistemul de prindere
7. Înainte de utilizare verificați dacă dispozitivele de fixare de la landou, scaunul căruciorului sau scaunul auto sunt cuplate în mod corespunzător
8. Acest produs nu este recomandat a fi utilizat în timp ce alergați sau vă plimbați pe role.
9. Produsul este potrivit pentru un copil cu o greutate de până la 22 kg sau până la 4 ani (oricare dintre acestea survine mai întâi).
10. Dacă doriți să scoateți copilul din cărucior sau să îl puneți în el, asigurați-vă că mecanismul de parcare este blocat.
11. Sarcina maximă admisă în compartimentul pentru bagaje din spatele scaunului este de 5 kg, dar suma greutății copiilor și a bagajului nu trebuie să depășească 45 kg.
12. Orice încărcătură atașată la mâner și/sau la spătar și/sau la părțile laterale ale produsului va afecta stabilitatea căruciorului.
13. Două copii pot folosi produsul în același timp.
14. Nu utilizați accesorii care nu au fost recomandate de producător.
15. Utilizați numai piese de schimb furnizate sau recomandate de producător.
16. Nu utilizați produsul pe scări.

AVERTISMENTE PENTRU REMORCA PENTRU BICICLETE

1. Asigurați-vă de la producătorul bicicletei că bicicleta este adecvată pentru utilizarea cu o remorcă pentru biciclete. Utilizați remorca numai cu o bicicletă adecvată.
2. Remorca poate fi utilizată pentru a transporta maximum doi copii. Se recomandă ca remorca să fie utilizată pe o suprafață cât mai plană posibil, cu trafic redus și la lumina zilei.
3. Scaunul este proiectat pentru doi copii, fiecare cântărind maximum 22 kg și având o înălțime maximă de 116,5 cm.
4. Trebuie să se folosească întotdeauna centura de siguranță în 5 puncte.
5. Greutatea nominală admisă (pasageri și încărcătură) este de 45 kg.
6. Sarcina minimă admisă la bara de tracțiune este de la 3 kg, iar cea maximă este de 8 kg.
7. Urmați instrucțiunile pentru asamblarea corectă a remorcii. Citiți acest manual de instrucțiuni înainte de a utiliza remorca și respectați recomandările acestuia.
8. Utilizarea incorectă și nerespectarea instrucțiunilor de siguranță pot duce la rănirea gravă a celor transportați.

9. Respectați întotdeauna reglementările locale și cerințele naționale de circulație.
10. Atunci când utilizați remorca în condiții de iluminare slabă, (de exemplu, la amurg, noaptea) sau cu vizibilitate redusă, asigurați-vă că produsul este iluminat și marcat în mod corespunzător. Trebuie respectate reglementările locale privind iluminatul. Kitul de iluminare trebuie să fie atașat la cadrul produsului și să fie vizibil din față și din spate. Consultați punctul de vânzare sau un reparator autorizat de biciclete pentru un kit de iluminare adecvat care să respecte reglementările locale privind iluminatul.
11. Verificați în mod regulat starea de siguranță a componentelor, cum ar fi bara de tracțiune, conexiunile, cadrul, centurile, iluminarea, anvelopele și roțile. Verificați dacă șuruburile sunt bine strânse.
12. Odată ce remorca este atașată la bicicletă, distanța de oprire și capacitatea de a efectua viraje se modifică. Evitați manevrele bruște și evitarea obstacolelor, fiți atenți pe secțiunile abrupte și în viraje.
13. Fiți conștient că remorca poate afecta negativ performanța de frânare a bicicletei.
14. Carcasa remorcii trebuie să fie închis atunci când este utilizat pentru a proteja copiii în timpul mersului.
15. Copiii trebuie să poarte în permanență căști de protecție atunci când merg pe bicicletă.
16. Verificați presiunea aerului din anvelope. Presiunea trebuie să fie între 35 și 40 PSI.
17. Nu virajați violent, din cauza riscului de răsturnare a remorcii.
18. Nu circulați cu viteze mari.
19. Nu depășiți o viteză de 25 km/h, încetiniți în curbe și în condiții de drum dificil. Viteza mare afectează negativ capacitatea dumneavoastră de a controla bicicleta.
20. Viteza maximă în viraje și pe drumuri dificile este de 8 km/h.
21. Nu utilizați niciodată remorca în afara drumului. Acesta este conceput pentru a fi utilizat pe drumuri asfaltate. Folosirea sa în afara drumului poate cauza deteriorarea remorcii sau rănirea pasagerilor.
22. Nu utilizați niciodată remorca pentru a transporta copii împreună cu animale.
23. Remorcile pentru biciclete utilizate cu biciclete electrice (EPAC) pot fi restricționate prin lege.
24. Folosiți întotdeauna un steag de avertizare atunci când utilizați produsul ca remorcă pentru biciclete.

ÎNCĂRCARE DE BARĂ DE TRACȚIUNE

Pentru a studia presiunea exercitată de bara de tracțiune într-o remorcă încărcată, procedați după cum urmează (A sau B).

- A. Așezați bara de tracțiune la o înălțime de aproximativ 25 cm și măsurați sarcina prin aplicarea unui cântar pentru bagaje la capătul cu sistem de montare.
- B. Așezați bara de tracțiune pe un cântar de baie fixat la o înălțime de aproximativ 25 cm.

Atenție! Sarcina trebuie să fie cuprinsă între 3 și 8 kg.

LISTA PIESE (FIG. A)

1. Suport pentru îngrijitor
2. Buton de reglare pentru suportul pentru îngrijitor
3. Carcasă frontală
4. Scaun cu ham în 5 puncte (x2)
5. Roată spate
6. Buton pentru montarea/demontarea roții din spate
7. Roată față
8. Buton pentru demontarea roții din față
9. Capacul roții cu reflector (x2)
10. Priză pentru bara de tracțiune
11. Bara de tracțiune
12. Sistem de fixare a bicicletei (x2)
13. Steag de avertizare
14. Maneta frânei de parcare
15. Curea încheietură mână

DEFACEREA CADRULUI

Pentru a deschide cadrul remorcii, ridicați în sus mânerul pentru îngrijitor (1, fig. A) și apoi desfășurați cadrul scaunului (fig. 1). Apoi asigurați-vă că dispozitivele de blocare de pe ambele părți ale cadrului sunt blocate prin tragerea benzilor (fig. 2). Blocarea corectă a dispozitivelor de blocare va fi semnalată printr-un clic (fig. 3).

Atenție! Asigurați-vă că dispozitivul de blocare este în poziție (fig. 3).

PLIEREA CADRULUI

Pentru a plia cadrul, apăsați simultan ambele mâneruri de pe partea dreaptă și de pe partea stângă a cadrului (fig. 4) și apoi împingeți ușor cadrul în jos.

MONTAREA ȘI DEMONTAREA ROȚII DIN FAȚĂ

Atenție! Roata din față poate fi montată numai atunci când produsul este utilizat în funcția de cărucior. Atunci când utilizați produsul în funcția de remorcă, asigurați-vă întotdeauna că roata din față este îndepărtată.

Pentru a monta roata din față, introduceți tija roții în orificiul corespunzător din cadru. Roata se va bloca automat, iar instalarea corectă va fi semnalată printr-un clic. Trageți ușor de roată pentru a vă asigura că este blocată.

Pentru a scoate roata față, apăsați butonul de deasupra roții (fig. 5) și apoi trageți roata din soclu.

MONTAREA ȘI DEMONTAREA ROȚII DIN SPATE

Pentru a monta roțile din spate, apăsați butonul din centrul roții (fig. 6) și apoi introduceți tija roții în orificiul corespunzător din cadru (fig. 7). Roțile se vor bloca automat. Trageți ușor de ambele roți pentru a vă asigura că sunt blocate.

Pentru a scoate roțile din spate, apăsați butonul din centrul roții (fig. 6) și apoi trageți roțile din orificiul corespunzător din cadru.

MONTAREA ȘI DEMONTAREA BAREI DE TRACȚIUNE

1. Glisați bara de tracțiune în poziția corectă (fig. 8) în fanta de pe cadrul remorcii (fig. 9).
2. Împingeți dispozitivul de siguranță (fig. 10) și, ținându-l, împingeți încet bara de tracțiune în gaură.
3. Asigurați-vă că dispozitivul de siguranță (fig. 10) este la locul lui și că bara de tracțiune este stabilă și blocată. Montajul corect va fi semnalizat prin intermediul unui clic.
4. Ridicați ușor partea frontală a produsului prințând bara de tracțiune. Glisați dispozitivul de blocare (fig. 11) în orificiul corespunzător al elementului de montare a barei de tracțiune. Asigurați-vă că dispozitivul de blocare este introdus complet.
5. Rotiți piulița (fig. 12) în sens invers acelor de ceasornic. Trageți de dispozitivul de blocare pentru a vă

asigura că este corect montat.

6. Trageți de bara de tracțiune pentru a vă asigura că este blocată înainte de a utiliza produsul ca remorcă pentru biciclete.

Pentru a o demonta, urmați pașii de mai sus în ordine inversă.

Atenție! Verificați periodic dacă mecanismul de blocare nu s-a desfăcut sau deschis. În caz contrar, s-ar putea să vă răniți grav pe dumneavoastră sau pe copilul dumneavoastră.

MECANISM DE STAȚIONARE

Pentru a activa mecanismul de parcare, împingeți maneta din partea din spate a cadrului (14, fig. A). Pentru a încheia activarea mecanismului de parcare, ridicați maneta.

Atenție! Mecanismul de parcare trebuie să fie blocat de fiecare dată când vă urcați și scoateți copiii din remorcă.

MONTAREA ȘI DEMONTAREA CAPACULUI DE ROATĂ CU REFLECTOR

Glișați apărătoarea de roți pe ghidajul situat pe ambele părți ale cadrului (fig. 13). Montajul corect va fi semnalizat prin intermediul unui clic.

Pentru a o scoate, apăsați butonul situat în interiorul apărătoarei (fig. 14) și glișați-o.

MONTAREA STEAGULUI DE AVERTIZARE

Treceți steagul prin orificiul din capac și apoi introduceți-l în tunelul din țesătura capacului situat în partea stângă a mânerului pentru îngrijitor (fig. 15).

Atenție! Steagul este o parte obligatorie a kitului.

Steagul este destinat a fi utilizat numai în funcția de remorcă pentru biciclete. Steagul nu este o jucărie. Nu lăsați copilul dumneavoastră să se joace cu steagul. Nerespectarea acestui avertisment ar putea duce la răniiri grave.

CENTURI DE SIGURANȚĂ ÎN 5 PUNCTE

Fixare

Glișați ambele componente cu clichet în cataramă (fig. 16). Fixarea corectă va fi semnalată printr-un clic.

Desfacerea

Apăsați în același timp butoanele roșii din centrul cataramei și butoanele de pe laterale (fig. 17).

Reglare

Treceți curelele prin catarame pentru a le regla și a adapta lungimea la înălțimea copilului (fig. 25).

REGLAREA MÂNERULUI PENTRU ÎNGRIJITOR

Apăsați ambele butoane de reglare a mânerului (2, fig. A) și selectați una dintre pozițiile disponibile. Este posibilă o reglare a mânerului în 7 trepte.

MONTAREA REMORCII PE BICICLETĂ

Montați întotdeauna bara de tracțiune pe partea stângă a bicicletei atunci când priviți în direcția de deplasare.

1. Scoateți roata din față a remorcii (a se vedea: Montarea și demontarea roții din față).
2. Montați bara de tracțiune (a se vedea: Montarea și demontarea barei de tracțiune).
3. Deblocați axul roții din spate a bicicletei (fig. 18). Deblocați piesa de legătură (A, fig. 19) de pe bara de tracțiune și puneți-o în axa roții spate de bicicletă. Înșurubați din nou axul (fig. 20).

4. Conectați bara de tracțiune la piesa de legătură de pe bicicletă, apoi introduceți lacătul în orificiul corespunzător pentru a fixa dispozitivul de fixare (fig. 21).
5. Treceți cureaua prin cadrul roții de bicicletă și fixați-o la bara de tracțiune (fig. 22).

Atenție! Dacă transportați un copil, acesta trebuie să se afle pe partea opusă a barei de tracțiune. Dacă transportați doi copii, copilul cu greutatea mai mare trebuie să se afle pe partea opusă a barei de tracțiune (figura 23).

REGLAREA SUSPENSIEI (SIQ)

Suspensia SIQ are un efect semnificativ asupra confortului pasagerului și călătorului atunci când se utilizează produsul ca remorcă. Designul pe bază de brațe transversale reduce forțele exercitate la trecerea denivelărilor, a denivelărilor în viteză, la accelerare și frânare.

Reglați suspensia cu ajutorul butonului de sub cadrul remorcii (fig. 24) într-o gamă de la L (Low - scăzută) la H (High - ridicată).

CURĂȚARE ȘI ÎNTREȚINERE

Inspekția, întreținerea și îngrijirea regulată sunt necesare pentru a garanta fiabilitatea și performanța pe termen lung a produsului. Inspectați periodic remorca, examinând cu atenție starea roților, a cadrului, a husei, a barelor de tracțiune, a cârligului de remorcare, a centurilor de siguranță, a sistemelor de siguranță și a dispozitivelor de siguranță. Presiunea pneurilor trebuie verificată în mod regulat. În cazul în care se constată deteriorări, acestea trebuie remediate imediat înainte de reutilizare.

Roțile și componentele acestora trebuie curățate și lubrifiate în mod regulat. Pentru lubrifiere, utilizați produse concepute pentru lubrifierea lanțurilor de bicicletă.

Insertia Dri-Seat poate fi spălată la mașină la 30°C. Pentru a îndepărta husa, desfaceți centurile și introduceți-le prin găurile corespunzătoare. Apoi desfaceți centurile Velcro și scoateți insertia.

Cadrul trebuie curățat în mod regulat cu o cârpă umedă și un detergent ușor.

Fotografiile au caracter pur informativ, aspectul real al produselor poate diferi de cel prezentat în fotografii.

SE

Bästa Kund!

Om du har några anmärkningar eller frågor om den inköpta produkten, kontakta oss gärna på: help@lionelo.com

Tillverkare:

BrandLine Group Sp. z o. o.

A. Kręglewskiego 1, 61-248 Poznań, Polen

VARNINGAR FÖR VAGNEN
VIKTIGT! LÄS NOGRANT OCH SPARA FÖR FRAMTIDA BRUK
VARNING

1. Lämna aldrig barnet utan uppsikt.
2. Se till att alla låsanordningar är spärrade innan du använder vagnen.
3. För att undvika skada, se till att barnet är ur vägen när du faller ut och ihop denna produkt.
4. Låt inte barnet leka med denna produkt.
5. Denna sittdel är inte lämplig för barn under 6 månader.
6. Använd alltid bältesystemet.
7. Kontrollera att fastsättningsanordningarna för insatsen eller sittdelen är korrekt fastsatta innan vagnen tas i bruk
8. Denna produkt är inte lämplig för att springa eller åka inlines med..
9. Produkten är lämplig för barn som väger upp till 22 kg eller är upp till 4 år gamla (beroende på vad som inträffar först).
10. Om du vill lyfta upp ditt barn ur vagnen eller sätta i det, se till att parkeringsbromsen är låst.
11. Maxlasten i bagageutrymmet bakom sätet är 5 kg, men summan av vikten av barn och bagage får inte överstiga 45 kg.
12. Alla laster som fästs på handtaget och / eller i baksidan av ryggstödet och / eller på sidor av produkten kan påverka vagnens stabilitet.
13. Vagnen kan användas av två barn åt gången.
14. Tillbehör som inte är godkända av tillverkaren ska inte användas.
15. Använd endast reservdelar som levereras eller rekommenderas av tillverkaren.
16. Använd inte produkten i trappor.

VARNINGAR FÖR CYKELVAGNEN

1. Baserat på information från cykeltillverkaren, se till att den är lämplig för användning med en cykelvagn. Använd cykelvagnen endast med en lämplig cykel.
2. Cykelvagnen kan användas för att transportera max två barn. Det rekommenderas att använda cykelvagnen på en så jämn yta som möjligt, med lite vägtrafik och i dagsljus.
3. Sittdelen är avsedd för två barn som vardera väger max 22 kg och är max 116,5 cm långa.
4. Använd alltid 5-punktsäkerhetsbälten.
5. Den tillåtna nominella vikten (passagerare och last) är 45 kg.
6. Minsta tillåtna belastning på dragstången är 3 kg, max 8 kg.
7. Följ instruktionerna för korrekt montering av cykelvagnen. Läs denna bruksanvisning innan du använder cykelvagnen och följ dess rekommendationer.
8. Felaktig användning och underlåtenhet att följa säkerhetsrekommendationerna kan leda till allvarliga skador på personer som transporteras.
9. Följ alltid lokala föreskrifter och nationella vägtrafikkkrav.
10. När du använder cykelvagnen i svagt ljus (t.ex. skymning, natt) eller med begränsad sikt, se till att produkten är ordentligt upplyst och märkt. Lokala belysningsföreskrifter måste följas. Belysnings-satsen ska monteras på ramen och vara synlig framifrån och bakifrån. Rådfråga din återförsäljare eller auktoriserade cykelservicecenter för att

välja lämplig belysningsatts som uppfyller lokala belysningsbestämmelser.

11. Kontrollera regelbundet i vilket skick är komponenter som dragstång, kopplingar, ram, säkerhetsbälten, belysning, däck och hjul. Kontrollera att skruvarna är ordentligt åtdragna.
12. När cykelvagnen är fäst på cykeln ändras avståndet som behövs för att stanna och förmågan att göra svängar. Undvik plötsliga manövrar och hinder, och var försiktig i branta partier och svängar.
13. Tänk på att cykelvagnen kan påverka bromseffektiviteten på din cykel negativt.
14. Cykelvagnens skydd måste vara stängd under användning för att skydda barn under färd.
15. Under färd måste barnen ha cykelhjälm på sig hela tiden.
16. Kontrollera lufttrycket i däcken. Trycket bör vara mellan 35 och 40 PSI.
17. Sväng inte kraftigt på grund av risken för att cykelvagnen välter.
18. Cykla inte med hög hastighet.
19. Cykla inte fortare än 25 km/h, sakta ner vid svängar och under svåra trafikförhållanden. Hög hastighet påverkar förmågan att kontrollera din cykel negativt.
20. Max hastighet vid svängar och ojämna vägar är 8 km/h.
21. Använd aldrig cykelvagnen i terräng. Den är avsedd att användas på asfalterade vägar. Att använda den i terräng kan skada cykelvagnen eller skada passagerare.
22. Använd aldrig cykelvagnen för att transportera barn och djur samtidigt.
23. Cykelvagnar som används med elcyklar (EPAC) kan vara begränsade enligt lag.
24. Använd alltid varningsflaggan när du använder produkten som cykelvagn.

DRAGSTÅNGSBELASTNING

För att testa trycket som utövas av dragstången i en lastad cykelvagn, följ stegen nedan (A eller B).

- A. Placera dragstången på en höjd av cirka 25 cm och mät lasten genom att applicera en bagageskala i änden med monteringsystemet.
- B. Placera dragstången på en badrumsvåg på en höjd av cirka 25 cm.

Observera! Belastningen bör vara i intervallet 3 till 8 kg.

LISTA ÖVER DELAR (FIG. A)

- | | |
|---|-------------------------------------|
| 1. Handtag för vårdgivaren | 9. Hjulskydd med reflektor (x2) |
| 2. Knapp för justering av handtaget | 10. Dragstångssockel |
| 3. Framskydd | 11. Dragstång |
| 4. Säte med 5-punkts säkerhetsbälten (x2) | 12. Monteringsystem till cykel (x2) |
| 5. Bakhjul | 13. Varningsflagga |
| 6. Knapp för montering/demontering av bakhjulet | 14. Spak för parkeringsmekanism |
| 7. Framhjul | 15. Handledsrem |
| 8. Demonteringsknapp för framhjul | |

UTFÄLLNING AV RAMEN

För att öppna ramen, lyft vårdgivarens handtag (1, fig. A) uppåt och fäll sedan ut sitsramen (fig. 1). Se sedan till att spärrarna på båda sidor av ramen är låsta genom att dra i remmarna (fig. 2). Korrekt låsning av spärrarna indikeras med ett klick (fig. 3).

Observera! Se till att låset är på plats (fig. 3).

IHOPFÄLLNING AV RAMEN

För att fälla ihop ramen, tryck på båda handtagen på höger och vänster sida av ramen samtidigt (fig. 4), tryck sedan försiktigt ner ramen.

MONTERING OCH DEMONTERING AV FRAMHJULET

Observera! Framhjulet kan endast monteras när produkten används som barnvagn. När du använder produkten som cykelvagn demontera alltid framhjulet.

För att installera framhjulet, sätt in hjulspindeln i lämpligt håll i ramen. Hjulet kommer låsas automatiskt, och korrekt montering indikeras med ett klickljud. Dra lätt i hjulet för att säkerställa att det är låst.

För att ta bort framhjulet, tryck på knappen ovanför hjulet (fig. 5) och dra sedan ut hjulet ur hållaren.

MONTERING OCH DEMONTERING AV BAKHJULEN

För att installera bakhjulen trycker du på knappen som sitter i mitten av hjulet (fig. 6), och sätter sedan in hjulstiftet i lämpligt håll i ramen (fig. 7). Hjulen låses automatiskt. Dra lätt i hjulen för att säkerställa att de är låsta.

För att ta bort bakhjulen, tryck på knappen i mitten av hjulet (fig. 6) och dra sedan ut hjulen ur hållaren.

MONTERING OCH DEMONTERING AV DRAGSTÅNGEN

1. Sätt in dragstången i lämpligt läge (fig. 8) i uttaget på cykelvagnsramen (fig. 9).
2. Tryck på säkerhetsspärren (fig. 10) och medan du håller den, för långsamt in dragstången i hålet.
3. Se till att säkerhetsspärren (fig. 10) är på plats och att dragstången är stabil och låst. Korrekt montering indikeras med ett klickljud.
4. Lyft framsidan av produkten något genom att ta tag i dragstången. Sätt i låset (fig. 11) i lämpligt håll i dragstångens monteringsselement. Se till att låset är helt inkopplat.
5. Den utskjutande muttern (fig. 12) ska vridas moturs. Dra i låset för att säkerställa att det är korrekt monterat.
6. Dra i dragstången för att säkerställa att den är låst innan du börjar använda produkten som en cykelvagn.

Upprepa ovanstående steg i omvänd ordning om du vill demontera

Observera! Kontrollera regelbundet om låset inte har lossnat eller öppnat sig. Om du inte gör det, kan det leda till allvarliga skador på dig eller ditt barn.

PARKERINGSBROMS

För att aktivera parkeringsbromsen, tryck på spaket i baksidan av ramen (14, fig. A). För att avsluta parkeringsbromsen, lyft spaken.

Observera! Parkeringsbromsen måste låsas varje gång barn placeras och tas bort från cykelvagnen.

MONTERING OCH DEMONTERING AV HJULSKYDD MED REFLEKTOR

Skjut in hjulskyddet på styrningen på båda sidor av ramen (fig. 13). Korrekt montering indikeras med ett klickljud.

För att demontera, tryck knappen som finns inuti skyddet (fig. 14) och ta bort det.

MONTERING AV VARNINGSFLAGGA

För flaggan genom hålet i överdraget och för sedan in den i tunneln i täcktyget som finns på vänster sida av

handtaget för vårdgivaren (fig. 15).

Observera! Flaggan är en obligatorisk del av uppsättningen.

Flaggan är endast avsedd att användas när produkten används som cykelvagn. Flaggan är inte en leksak. Låt inte ditt barn leka med flaggan. Underlåtenhet att följa denna varning kan leda till allvarliga skador.

5-PUNKTSÄKERHETSÅLTEN

Fastspänning

Sätt in båda spärrdelarna i spännet (fig. 16). Korrekt fastspänning indikeras av ett klick.

Lossning

Tryck samtidigt på de röda knapparna i mitten av spännet och knapparna på dess sidor (fig. 17).

Justering

För remmarna genom spännena för att anpassa deras längd till barnet (fig. 25).

JUSTERING AV VÅRDGIVARENS HANDTAG

Tryck på båda justeringsknapparna (2, fig. A) och välj ett av de tillgängliga lägena. 7-steps justering är möjlig.

MONTERING AV CYKELVAGNEN TILL EN CYKEL

Dragstången ska alltid monteras på cykelns vänstra sida, sett i färdriktningen.

1. Demontera cykelvagnens framhjul (se: Montering och demontering av framhjulet).
2. Montera dragstången (se: Montering och demontering av dragstången).
3. Skruva av cykelns bakhjulsaxel (fig. 18). Lossa kopplingselementet (A, fig. 19) från dragstången och placera det sedan på cykelns bakhjulsaxel. Skruva tillbaka axeln (fig. 20).
4. Koppla dragstången med kopplingselementet på cykeln och sätt sedan i låset i lämpligt håll för att säkra kopplingen (fig. 21).
5. För remmen genom cykelhjulsramen och fäst den på dragstången (fig. 22).

Observera! Vid transport av ett barn ska barnet vara på motsatt sida av dragstången. Vid transport av två barn ska barnet som väger mer vara på motsatt sida av dragstången (fig. 23).

JUSTERING AV FJÄDRING (SIQ)

SIQ-fjädring har en betydande påverkan på passagerarens och cyklistens komfort när produkten används som cykelvagn. Strukturen baserad på en svängarm eliminerar de krafter som utövas när man övervinner ojämnheter, farthinder, acceleration eller inbromsning.

Justera fjädringen med vredet under cykelvagnsramen (fig. 24) i området från L (låg) till H (hög).

RENGÖRING OCH UNDERHÅLL

För att garantera produktens tillförlitlighet och långsiktiga prestanda är det nödvändigt att regelbundet inspektera, underhålla och ta hand om dess tillstånd. Inspektera cykelvagnen regelbundet och undersök noggrant skicket på hjulen, ramen, överdraget, dragstångerna, dragkroken, säkerhetsbältena, säkerhetssystemen och låsstiften. Kontrollera lufttrycket i däcken regelbundet. Om någon skada upptäcks måste den tas bort omedelbart före nästa användning.

Hjulen och dess delar ska rengöras och smörjas regelbundet. För smörjning, använd medel avsedda för smörjning av cykelkedjor.

Dri-Seat insatsen kan tvättas i tvättmaskin i 30°C temperatur. För att ta ut insatsen, lossa säkerhetsbältena och dra ut dem genom lämpliga håll. Lossa sedan kardborrbandet och ta bort inlägget.

Ramen ska rengöras regelbundet med hjälp av en fuktig trasa och ett mildt rengöringsmedel.

Foton är endast för referens, det verkliga produktutseendet kan skilja sig från det som presenteras på foton.

NO

Kjære klient!

Hvis du har kommentarer eller spørsmål om det kjøpte produktet, vennligst kontakt oss: help@lionelo.com

Produsent:

BrandLine Group Sp. z o.o.

A. Kręglewskiego 1, 61-248 Poznań, Polen

ADVARSLER FOR VOGNEN VIKTIG – LES NØYE OG OPPBEVAR FOR FREMTIDIG BRUK ADVARSEL!

- 1.** Aldri etterlat barnet uten tilsyn.
- 2.** Kontroller at alle låsemekanismer er aktivert før bruk.
- 3.** For å unngå personskade, sørg for å holde barnet ditt på avstand mens du slår opp og slår sammen produktet.
- 4.** La ikke barnet leke med produktet.
- 5.** Denne seteenheten er ikke egnet for barn under 6 måneder.
- 6.** Bruk alltid sikringsselene.
- 7.** Kontroller før hver bruk at låsemekanismene for barnevognbagen eller bilsetet virker som de skal.
- 8.** Dette produktet egner seg ikke for løping eller bruk med rulleskøyter.
- 9.** Produktet passer for et barn som veier opptil 22 kg eller opptil 4 år (avhengig av hva som kommer først).
- 10.** Hvis du vil ta barnet ditt ut av vognen eller inn i den, sørg for at parkeringsmekanismen er låst.
- 11.** Maksimal belastning i bagasjerommet bak setet er 5 kg, men summen av vekten av barn og bagasje kan ikke overstige 45 kg.
- 12.** Eventuell belastning festet til håndtaket og/eller baksiden av ryggstøtten og/eller på sidene av produktet vil påvirke vognens stabilitet.
- 13.** To barn kan bruke produktet samtidig.
- 14.** Ikke bruk tilbehør som ikke er godkjent av produsenten.
- 15.** Kun reservedeler levert eller anbefalt av produsenten skal brukes.

16. Ikke bruk produktet i trapper.

ADVARSLER FOR SYKKELTILHENGEREN

1. Basert på informasjon fra sykkelprodusenten, sørg for at den er egnet for bruk med sykkelhenger. Bruk kun tilhengeren med en egnet sykkel.
2. Tilhengeren kan brukes til å transportere maksimalt to barn. Det anbefales å bruke tilhengeren på så jevnt underlag som mulig, med lite veitrafikk og i dagslys.
3. Setet er designet for to barn som hver veier maksimalt 22 kg og måler maksimalt 116,5 cm.
4. Bruk alltid 5-punkts sikkerhetsbelter.
5. Tillatt nominell vekt (passasjerer og last) er 45 kg.
6. Minste tillatte belastning på trekkstangen er 3 kg, maksimum er 8 kg.
7. Følg instruksjonene for riktig tilhengermontering. Les denne bruksanvisningen før du bruker tilhengeren og følg anbefalingene.
8. Feil bruk og manglende overholdelse av sikkerhetsanbefalingene kan føre til alvorlige skader på personer som transporteres.
9. Følg alltid lokale forskrifter og nasjonale veitrafikkkrav.
10. Når du bruker tilhengeren under dårlige lysforhold (f.eks. skumring, natt) eller med begrenset sikt, sørg for at produktet er skikkelig opplyst og merket. Lokale belysningsforskrifter må følges. Lyssettet skal monteres på produktrammen og være synlig forfra og bak. Rådfør deg med forhandleren eller et autorisert sykkelservicesenter for å velge riktig lyssett som oppfyller lokale belysningsforskrifter.
11. Kontroller regelmessig sikkerheten til komponenter som trekkstang, ledd, ramme, belter, belysning, dekk og hjul. Kontroller at skruene er skikkelig strammet.
12. Når tilhengeren er festet til sykkelen, endres avstanden som trengs for å stoppe og muligheten til å gjøre svinger. Unngå brå manøvrer og unngå hindringer, og vær forsiktig i bratte partier og svinger.
13. Vær oppmerksom på at en tilhenger kan påvirke bremseeffektiviteten til sykkelen din negativt.
14. Tilhengerdekselet må være lukket under bruk for å beskytte barn under kjøring.
15. Barn er forpliktet til å bruke vernehjelm til enhver tid mens de sykler.
16. Sjekk lufttrykket i dekkene. Trykket skal være mellom 35 og 40 PSI.
17. Ikke sving kraftig på grunn av faren for at tilhengeren velter.
18. Ikke beveg deg i høy hastighet.
19. Ikke overskrid hastigheten på 25 km/t, sett ned farten i svinger og under vanskelige veiforhold. Høy hastighet påvirker din evne til å kontrollere sykkelen negativt.
20. Maksimal hastighet ved svinging og på ujevne veier er 8 km/t.
21. Bruk aldri tilhengeren off-road. Den er beregnet for bruk på asfalterte veier. Bruk av den i terreng kan skade tilhengeren eller skade passasjerene.
22. Bruk aldri tilhengeren til å transportere barn med dyr.
23. Sykkeltilhengere brukt med elektriske sykler (EPAC) kan være begrenset ved lov.
24. Bruk alltid varselflagget når du bruker produktet som sykkelhenger.

TREKKSTANGSBELASTNING

For å teste trykket som utøves i en lastet tilhenger, følg trinnene nedenfor (A eller B).

- A.** Plasser trekkstangen i en høyde på ca. 25 cm og mål lasten ved å påføre en bagasjeskala på enden med monteringsystemet.
- B.** Plasser trekkstangen på en badevekt i en høyde på ca. 25 cm.

Merk følgende! Belastningen bør være i området 3 til 8 kg.

DELELISTE (FIG. A)

- | | |
|---|----------------------------------|
| 1. Håndtak til omsorgspersonen | 9. Hjuldeksel med reflektor (x2) |
| 2. Justeringsknapp for omsorgspersonhåndtaket | 10. Trekkstativ |
| 3. Frontdeksel | 11. Trekkstang |
| 4. Sete med 5-punkts sikkerhetsbelter (x2) | 12. Sykkelmanteringsystem (x2) |
| 5. Bakhjul | 13. Advarselsflagg |
| 6. Knapp for montering/demontering av bakhjul | 14. Parkeringsmekanismespak |
| 7. Forhjul | 15. Håndleddsbelte |
| 8. Demonteringsknapp for forhjul | |

UTBREDNING AV RAMMEN

For å åpne tilhengerrammen, løft omsorgshåndtaket (1, fig. A) oppover og brett ut seterammen (fig. 1). Pass deretter på at låsene på begge sider av rammen er låst ved å trekke i beltene (fig. 2). Riktig låsing av låsene vil bli indikert med et klikk (fig. 3).

Merk følgende! Pass på at låsen er på plass (fig. 3).

BREDNING AV RAMMEN

For å brette rammen, trykk begge håndtakene på høyre og venstre side av rammen samtidig (fig. 4), og skyv deretter rammen forsiktig ned.

INSTALLASJON OG FJERNING AV FORHJUL

Merk følgende! Forhjulet kan kun monteres når produktet brukes som barnevogn. Når du bruker produktet som tilhenger, sørg alltid for at forhjulet er fjernet.

For å installere forhjulet, sett inn hjulspindelen i det aktuelle hullet i rammen. Hjulet låses automatisk og riktig installasjon indikeres med et klikk. Dra forsiktig i hjulet for å sikre at det er låst.

For å fjerne forhjulet, trykk på knappen som er plassert over hjulet (fig. 5) og trekk deretter hjulet ut av sokkelen.

INSTALLASJON OG DEMONTERING AV BAKHJUL

For å montere bakhjulene trykker du på knappen som er plassert i midten av hjulet (fig. 6), og setter deretter hjulpinnen inn i det aktuelle hullet i rammen (fig. 7). Hjulene låses automatisk. Dra forsiktig i begge hjulene for å sikre at de er låst.

For å fjerne bakhjulene, trykk på knappen som er plassert i midten av hjulet (fig. 6) og trekk deretter hjulene ut av sokkelen.

MONTERING OG DEMONTERING AV TREKKSTANG

- 1. Sett trekkstangen i riktig posisjon (fig. 8) inn i stikkkontakten på tilhengerrammen (fig. 9).
- 2. Trykk på sikkerhetslåsen (fig. 10) og, mens du holder den, før trekkstangen sakte inn i hullet.

3. Sørg for at sikkerhetsanordningen (fig. 10) er på plass og at trekkstangen er stabilt og låst. Riktig installasjon vil bli indikert med et klikk.
4. Løft fronten av produktet litt ved å ta tak i trekkstangen. Sett låsen (fig. 11) inn i det aktuelle hullet i monteringsselementet til trekkstangen. Sørg for at låsen er helt i inngrep.
5. Den utstikkende mutteren (fig. 12) skal dreies til venstre. Trekk i låsen for å sikre at den er riktig installert.
6. Trekk i trekkstangen for å sikre at det er låst før du bruker sykkelhengerproduktet.

For å demontere, utfør trinnene ovenfor i omvendt rekkefølge.

Merk følgende! Kontroller regelmessig at låsen ikke har løsnet eller åpnet seg. Unnlatelse av å gjøre det kan føre til alvorlig skade på deg eller barnet ditt.

PARKERINGSMEKANISME

For å aktivere parkeringsmekanismen, trykk på spaken på baksiden av rammen (14, fig. A). Løft spaken for å avslutte parkeringsmekanismen.

Merk følgende! Parkeringsmekanismen skal låses hver gang barn settes inn og ut av tilhengeren.

INSTALLASJON OG FJERNING AV HJULDEKSEL MED REFLEKTOR

Skyv hjuldekselet på føringen på begge sider av rammen (fig. 13). Riktig installasjon vil bli indikert med et klikk.

For å demontere, trykk på knappen som er plassert inne i dekselet (fig. 14) og skyv det av.

INSTALLASJON AV VARSELFLAGG

Før flagget gjennom hullet i dekselet og før det deretter inn i tunnelen i dekselstoffet som er plassert på venstre side av førerens håndtak (fig. 15).

Merk følgende! Flagget er et obligatorisk element i settet.

Flagget er kun beregnet for bruk som sykkelhenger. Flagget er ikke et leketøy. Ikke la barnet ditt leke med flagget. Unnlatelse av å følge denne advarselen kan føre til alvorlig skade.

5-PUNKS SETEBELTER

Festing

Sett begge låsestykkene inn i spennen (fig. 16). Korrekt feste vises med et klikk.

Løsning

Trykk samtidig på de røde knappene i midten av spennen og knappene på sidene (fig. 17).

Regulering

Før beltene gjennom spennene for å justere lengden til barnets høyde (fig. 25).

JUSTERING AV HÅNDTAKET FOR PLEIEREN

Trykk på begge håndtaksjusteringsknappene (2, Fig. A) og velg en av de tilgjengelige posisjonene. Håndtaket kan justeres i 7 trinn.

INSTALLASJON AV SYKKELTILHENDER

Trekkstangen skal alltid monteres på venstre side av sykkel, sett i kjøreretningen.

1. Fjern forhjulet på tilhengeren (se: Montering og demontering av forhjul).
2. Monter trekkstangen (se: Montering og demontering av trekkstangen).

3. Skru av bakhjulsakselen på sykkel (fig. 18). Løsne koblingselementet (A, fig. 19) fra trekkstangen og plasser det deretter på akselen til bakhjulet på sykkel. Skru på akselen igjen (fig. 20).
4. Koble akselen til koblingsstykket på sykkel, og sett deretter låsen inn i det aktuelle hullet for å feste låsen (fig. 21).
5. Før beltet gjennom sykkelhjulrammen og fest den til trekkstangen (fig. 22).

Merk følgende! Ved transport av ett barn skal barnet være på motsatt side av trekkstangen. Ved transport av to barn må det tyngre barnet være på motsatt side av trekkstangen (fig. 23).

JUSTERING AV FJÆRING (SIQ)

SIQ-fjæringen har en betydelig innvirkning på komforten til passasjer og syklist ved bruk av produktet som tilhenger. Strukturen basert på en svingarm eliminerer kreftene som utøves når man overvinner ujevnheter, fartshumper, akselerasjon eller bremsing.

Juster fjæringen ved hjelp av knappen som er plassert under tilhengerrammen (fig. 24) i området fra L (Lav) til H (Høy).

RENGJØRING OG VEDLIKEHOLD

For å garantere påliteligheten og den langsiktige ytelsen til produktet, er det nødvendig å systematisk inspisere, vedlikeholde og ta vare på tilstanden. Inspiser tilhengeren regelmessig, undersøk nøye tilstanden til hjulene, rammen, dekselet, trekkstengene, festet, sikkerhetsbeltene, sikkerhetssystemene og sikringsstiftene. Du bør sjekke dekktrykket regelmessig. Hvis det oppdages skade, må den fjernes umiddelbart før gjenbruk.

Hjul og deres komponenter bør rengjøres og smøres regelmessig. For smøring, bruk midler beregnet for smøring av sykkelkjeder.

Dri -Seat -innsatsen kan vaskes i maskin ved 30 ° C. For å fjerne innsatsen, løsne beltene og før dem gjennom de riktige hullene. Løsne deretter borrelåsen og fjern innsatsen.

Rammen bør rengjøres regelmessig med en fuktig klut og mildt rengjøringsmiddel.

Bildene er kun for illustrasjonsformål, det faktiske utseendet til produktene kan avvike fra det som vises på bildene.

DK

Kære Kunde!

Hvis du har bemerkninger eller spørsmål til det produkt, du har kjøpt, bedes du kontakte os: help@lionelo.com

Producet af:

BrandLine Group Sp. z o.o.

A. Kręglewskiego 1, 61-248 Poznań, Polen

ADVARSLER TIL KLAPVOGNEN
VIGTIGT! LÆS OMHYGGELIGT OG GEM TIL SENERE BRUG

ADVARSEL!

1. Efterlad aldrig barnet uden opsyn.
2. Sikre, at alle låseanordninger er låst før brug.
3. Hold barnet væk fra dette produkt under udfoldning og sammenklapning, for at undgå at barnet kommer til skade.
4. Lad ikke barnet lege med dette produkt.
5. Dette sæde er ikke egnet til børn under 6 måneder.
6. Brug altid selen.
7. Tjek, at barnevognskassens eller klapvognssædets eller autostolens fastgørelsesmekanisme er korrekt aktiveret, før brug.
8. Dette produkt er ikke egnet til løb eller rulleskøjteløb.
9. Produktet er velegnet til et barn, der vejer op til 22 kg eller er op til 4 år (alt efter hvad der kommer først).
10. Hvis du vil tage dit barn ud af barnevognen eller sætte det ind i den, sørg for, at bremsen er låst.
11. Den maksimale belastning på bagagerummet bag sædet er 5 kg, men børnenes og bagagens vægt sammen må ikke overstige 45 kg.
12. Enhver belastning, der er fastgjort til håndtaget og/eller ryglænet og/eller siderne af produktet, vil påvirke barnevognens stabilitet.
13. Produktet må bruges af to børn ad gangen.
14. Brug ikke tilbehør, der ikke er godkendt af producenten.
15. Brug kun reservedele, der er leveret eller anbefalet af producenten.
16. Brug ikke produktet på trapper.

ADVARSLER TIL CYKELANHÆNGEREN

1. Tjek, baseret på oplysninger fra cykelproducenten, at din cykel er egnet til brug sammen med en cykelanhænger. Brug kun anhængerens med en egnet cykel.
2. Anhængerens kan maksimalt bruges til at transportere to børn. Det anbefales, at anhængerens bruges på et så jævnt underlag som muligt, med lidt trafik og i dagslys.
3. Sædet er beregnet til to børn, der hver vejer maks. 22 kg og har en højde på maks. 116,5 cm.
4. Der skal altid anvendes 5-punktsseler.
5. Den tilladte nominelle vægt (passagerer og last) er 45 kg.
6. Trækstangens mindste tilladte belastning er 3 kg, den maksimale er 8 kg.
7. Vær opmærksom på anvisningerne for korrekt montering af anhængerens. Læs denne vejledning, før du tager anhængerens i brug, og følg anvisningerne.
8. Forkert brug og manglende overholdelse af sikkerhedsanvisningerne kan føre til alvorlige skader på dem, der transporteres.
9. Overhold altid lokale bestemmelser og national færdselslov.
10. Ved brug af anhængerens under dårlige lysforhold (f.eks. skumring, nat), eller når sigtbarheden er reduceret, sørg for, at produktet er tilstrækkeligt oplyst og markeret. Overhold lokale regler vedrørende belysning. Belysningssettet skal anbringes på

produktets stel og være synligt forfra og bagfra. Kontakt dit salgssted eller en autoriseret cykelservice for at få et passende lygtesæt, der opfylder de lokale lysregler.

11. Tjek regelmæssigt sikkerheden af komponenter som trækstang, koblinger, stel, stropper, belysning, dæk og hjul. Kontrollér, at boltene er spændt korrekt.
12. Når anhængerens er spændt på cyklen, ændres bremselængden og evnen til at dreje. Undgå pludselige manøvrer og undgåelse af forhindringer, vær forsigtig på stejle strækninger og i sving.
13. Vær opmærksom på, at anhængerens kan påvirke cyklens bremseevne negativt.
14. Kalechen skal være lukket, når anhængerens er i brug, for at beskytte børnene under kørslen.
15. Børn skal altid bære beskyttelseshjelm under kørslen.
16. Kontrollér lufttrykket i dækkene. Trykket skal være mellem 35 og 40 PSI.
17. Foretag ikke voldsomme sving på grund af risikoen for, at anhængerens vælter.
18. Kør ikke med høj hastighed.
19. Overskrid ikke en hastighed på 25 km/t, sænk farten i sving og ved vanskelige vejforhold. Høj hastighed påvirker din evne til at kontrollere cyklen negativt.
20. Den maksimale hastighed i sving og på ujævne veje er 8 km/t.
21. Brug aldrig anhængerens på mark- og grusveje. Den er designet til brug på asfalterede veje. Brug af anhængerens i på mark- og grusveje kan forårsage skader på anhængerens eller skader på passagererne.
22. Brug aldrig anhængerens til at transportere børn sammen med dyr.
23. Cykelanhængere, der bruges med elcykler (EPAC), kan være begrænset ved lov.
24. Brug altid sikkerhedsflaget, når du bruger produktet som cykelanhænger.

TRÆKSTANGENS BELASTNING

Gør følgende (A eller B) for at teste trykket, som trækstangen udøver med en læsset anhænger.

- A. Placer trækstangen i en højde på ca. 25 cm, og mål belastningen ved at anbringe en bagagevægt på enden med monteringsystemet.
- B. Placer trækstangen på en badevægt, der er opstillet i en højde på ca. 25 cm.

Bemærk! Belastningen skal være mellem 3 og 8 kg.

LISTE OVER DELE (FIG. A)

- | | |
|--|------------------------------------|
| 1. Håndtag til forældre | 9. Hjulskærm med refleks (x2) |
| 2. Justeringsknap til håndtag til forældre | 10. Trækstangens sokkel |
| 3. Kalechefront | 11. Trækstang |
| 4. Sæde med 5-punkts sikkerhedsseler (x2) | 12. Monteringsystem til cykel (x2) |
| 5. Baghjulet | 13. Sikkerhedsflag |
| 6. Knap til montering/afmontering af baghjulet | 14. Håndtag til parkeringsbremse |
| 7. Forhjul | 15. Håndledsstrop |
| 8. Knap til afmontering af forhjulet | |

UDFOLDNING AF STEL

For at åbne anhængernes stel, løft håndtaget til forældre (1, fig. A) opad og fold derefter sæderammen ud (fig. 1). Sørg derefter for, at låsene på begge sider af stellet er låst ved at trække i stropperne (fig. 2). Korrekt fastgørelse

af låsene signaleres med et klik (fig. 3).

Bemærk! Sørg for, at låsemekanismen sidder på plads (fig. 3).

FOLDNING AF STELLET

For at folde stellet sammen tryk på begge håndtag på højre og venstre side af stellet på samme tid (fig. 4) og skub derefter stellet forsigtigt ned.

MONTERING OG AFMONTERING AF FORHJULET

Bemærk! Forhjulet kan kun monteres, når produktet bruges som klapvognen. Når du bruger produktet som anhænger, sørg altid for, at forhjulet er afmonteret.

For at montere forhjulet indsæt hjulstiften i det tilsvarende hul i stellet. Hjulet låser automatisk, og korrekt montering signaleres med et klik. Træk forsigtigt i hjulet for at sikre, at det er låst.

For at fjerne forhjulet tryk på knappen over hjulet (fig. 5) og træk derefter hjulet ud af soklen.

MONTERING OG AFMONTERING AF BAGHJULENE

For at montere baghjulene tryk på knappen i midten af hjulet (fig. 6) og sæt derefter hjulstiften ind i det tilsvarende hul i stellet (fig. 7). Hjulene låses automatisk. Træk forsigtigt i begge hjul for at sikre, at de er låst.

For at fjerne baghjulene tryk på knappen midt på hjulet (fig. 6) og træk derefter hjulet ud af soklen.

MONTERING OG AFMONTERING AF TRÆKSTANGEN

1. Skub trækstangen i den rigtige position (fig. 8) ind i soklen på anhængerens stel (fig. 9).
2. Skub sikkerhedsanordningen (fig. 10) ind, hold den fast, og skub langsomt trækstangen ind i hullet.
3. Sørg for, at sikkerhedsanordningen (fig. 10) er på plads og trækstangen er stabil og låst. Korrekt montering signaleres med et klik.
4. Løft produktets front en smule ved at tage fat i trækstangen. Indsæt splitten (fig. 11) i det tilsvarende hul i trækstangens monteringsselement. Sørg for, at splitten er helt indsat.
5. Drej den fremspringende møtrik (fig. 12) mod uret. Træk i splitten for at sikre, at den er korrekt monteret.
6. Træk i trækstangen for at sikre, at den er låst, før du bruger produktet som cykelanhænger.

Følg ovenstående trin i omvendt rækkefølge for at afmontere den.

Bemærk! Kontrollér regelmæssigt, at splitten ikke har løsnet sig eller åbnet sig. Hvis du ikke gør det, kan det resultere i alvorlige skader på dig eller dit barn.

PARKERINGSBREMSE

Parkeringsbremsen aktiveres ved at trykke på håndtaget bag på stellet (14, fig. A). Løft håndtaget for at afslutte parkeringsbremsen.

Bemærk! Parkeringsbremsen skal låses hver gang du sætter børn i eller tager børn ud af vognen.

MONTERING OG AFMONTERING AF HJULSKÆRM MED REFLEKS

Skub hjulskærmen på styrene på begge sider af stellet (fig. 13). Korrekt montering signaleres med et klik.

For at fjerne den tryk på knappen inde i skærmen (fig. 14) og skub den af.

MONTERING AF SIKKERHEDSFLAG

Træk flaget gennem hullet i beklædningen, og før det derefter ind i tunnelen i beklædningens stof på venstre side af håndtaget for forældre (fig. 15).

Bemærk! Flaget er en obligatorisk del af sættet.

Flaget er kun beregnet til at bruge med cykelanhænger. Flaget er ikke et legetøj. Lad ikke dit barn lege med flaget. Hvis denne advarsel ikke følges, kan det medføre alvorlig personskade.

5-PUNKT SIKKERHEDSSELER

Fastgørelse

Skub begge seletunger ind i spændet (fig. 16). Korrekt fastgørelse signaleres med et klik.

Løsning af spænde

Tryk på de røde knapper i midten af spændet og knapperne på siderne af spændet samtidigt (fig. 17).

Justering

Træk stropperne gennem seletunger for at justere og tilpasse længden til barnets højde (fig. 25).

JUSTERING AF HÅNDTAGET TIL FORÆLDRE

Tryk på begge knapper til justering af håndtaget (2, fig. A), og vælg en af de tilgængelige positioner. Der er en 7-trins justering til rådighed.

MONTERING AF ANHÆNGEREN PÅ CYKLEN

Monter altid trækstangen på venstre side af cyklen, når du kigger i kørselsretningen.

1. Fjern anhængerens forhjul (se: Montering og afmontering af forhjulet).
2. Monter trækstangen (se: Montering og afmontering af trækstang).
3. Løsn akslen på det bageste cykelhjul (fig. 18). Løsn sammenkoblingsanordningen (A, fig. 19) fra trækstangen, og sæt den i akslen på det bageste cykelhjul. Skru akslen på igen (fig. 20).
4. Forbind trækstangen med sammenkoblingsanordningen på cyklen, og sæt derefter låsestiften i det relevante hul for at sikre fastgørelsen (fig. 21).
5. Træk stroppen gennem cykelhjulets stel og fastgør den på trækstangen (fig. 22).

Bemærk! Når du transporterer ét barn, skal barnet være på den modsatte side af trækstangen. Når du transporterer to børn, skal det barn, der vejer mest være på den modsatte side af trækstangen (fig. 23).

JUSTERING AF AFFJEDRING (SIQ)

Affjedringen SIQ har en betydelig effekt på komforten for passageren og cyklisten, når produktet bruges som anhænger. Det bærearmlaserede design reducerer kræfter, der udøves ved at køre på ujævnheder, fartbump, ved fremskyndelse eller opbremsning.

Juster affjedringen med drejknappen under anhængerens stel (fig. 24) i et område fra L (Low - lav) til H (High - høj).

RENGØRING OG VEDLIGEHOLDELSE

For at garantere produktets pålidelighed og langsigtede ydeevne er det nødvendigt at udføre regelmæssige inspektioner, vedligeholdelse og pleje. Efterse anhængerens regelmæssigt, og undersøg omhyggeligt tilstanden af hjul, stel, beklædning, trækstænger, anhængertræk, sikkerhedssele, sikkerhedssystemer og sikkerhedsnåle. Dæktrykket bør kontrolleres regelmæssigt. Hvis du konstaterer skader, skal de udbedres med det samme, før

vognen tages i brug igen.

Hjulene og deres komponenter skal rengøres og smøres regelmæssigt. Til smøring skal du bruge produkter, der er beregnet til smøring af cykelkæder.

Dri-Seat-indsatsen kan maskinvaskes ved 30°C. For at fjerne indsatsen løsne stropperne og før dem gennem de tilsvarende huller. Løsn derefter velcrobåndene, og fjern indsatsen.

Stellet bør rengøres regelmæssigt med en fugtig klud og et mildt rengøringsmiddel.

Billederne er kun til illustrationsformål, og produkternes faktiske udseende kan afvige fra de viste billeder.

FI

Hyvä asiakas!

Jos sinulla on kommentteja tai kysymyksiä ostamastasi tuotteesta, ota meihin yhteyttä: help@lionelo.com

Valmistaja:

BrandLine Group Sp. z o.o.

A. Kręglewskiego 1, 61-248 Poznań, Puola

VAROITUKSET LASTENVAUNUJIA VARTEN TÄRKEÄÄ! LUE HUOLELLISESTI JA SÄILYTÄ VASTAISUUDEN VARALLE VAROITUS!

1. Älä koskaan jätä lasta ilman valvontaa.
2. Tarkasta ennen käyttöä, että kaikki lukituslaitteet on lukittu.
3. Pidä lapsi poissa tuotteen luota, kun tuote taitetaan kasaan tai laitetaan käyttökuntoon, jotta lapsi ei loukkaannu.
4. Älä anna lapsen leikkiä tällä tuotteella.
5. Tämä ratasistuin ei sovellu alle puolivuotiaille lapsille.
6. Käytä aina turvavaljaita.
7. Tarkasta ennen käyttöä, että vaunukopan, ratasistuimen tai turvaistuimen kiinnityslaitteet on aktivoitu oikein.
8. Tämä tuote ei sovellu työnnettäväksi juosten tai rullaluistellen.
9. Tuote sopii enintään 22 kg painavalle tai 4-vuotiaalle lapselle (riippuen siitä, kumpi tulee ensin).
10. Jos haluat ottaa lapsesi pois rattaista tai laittaa hänet niihin, varmista, että pysäköintimekanismi on lukittu.
11. Istuimen takana olevan tavaratilan enimmäiskuorma on 5 kg, mutta lasten ja matkatavaroiden yhteenlaskettu paino saa olla enintään 45 kg.
12. Kaikki kahvaan ja/tai selkänojaan ja/tai tuotteen sivuille kiinnitetyt esineet vaikuttavat

vaunun vakauteen.

13. Tuotetta voi käyttää kaksi lasta samanaikaisesti.
14. Älä käytä lisävarusteita, joita valmistaja ei ole suositellut.
15. Käytä vain valmistajan toimittamia tai suosittelemia varaosia.
16. Älä käytä tuotetta portaissa.

POLKUPYÖRÄN PERÄVAUNUA KOSKEVAT VAROITUKSET

1. Varmista polkupyörän valmistajalta saatujen tietojen perusteella, että polkupyörä soveltuu käytettäväksi polkupyörän perävaunun kanssa. Käytä perävaunua vain sopivan polkupyörän kanssa.
2. Perävaunussa voi kuljettaa jopa kahta lasta. On suositeltavaa, että perävaunua käytetään mahdollisimman tasaisella alustalla paikassa, jossa on vähän liikennettä, ja päivänvalossa.
3. Istuin on suunniteltu kahdelle lapselle, joista kumpikin painaa enintään 22 kg ja joiden pituus on enintään 116,5 cm.
4. Käytä aina 5-pisteturvavöitä.
5. Sallittu nimellispaino (matkustajat ja kuorma) on 45 kg.
6. Pienin sallittu vetoaisan kuormitus on 3 kg ja suurin sallittu kuormitus 8 kg.
7. Noudata ohjeita perävaunun oikeaa asennusta varten. Lue tämä käyttöohje ennen perävaunun käyttöä ja noudata sen suosituksia.
8. Vääränlainen käyttö ja turvallisuusohjeiden noudattamatta jättäminen voi aiheuttaa vakavia vammoja kuljetettaville henkilöille.
9. Paikallisia määräyksiä ja kansallisia liikennevaatimuksia on aina noudatettava.
10. Kun perävaunua käytetään heikossa valaistuksessa (esim. hämärässä, yöllä) tai kun näkyvyys on rajoitettu, varmista, että tuote on riittävästi valaistu ja merkitty. Paikallisia valaistuspäätöksiä on noudatettava. Valaistussarja on asennettava tuotteen runkoon, ja sen on oltava näkyvissä edestä ja takaa. Kysy myyntipisteestä tai valtuutetusta polkupyörän huoltokeskuksesta sopiva valaistussarja, joka täyttää paikalliset valaistuspäätökset.
11. Tarkista säännöllisesti osien, kuten vetoaisan, runkojen, hihnojen, valaistuksen, renkaiden ja pyörien turvallisuuskuunto. Tarkista, että ruuvit on kiristetty kunnolla.
12. Kun perävaunu on kiinnitetty polkupyörään, pysähtymismatka ja kääntymismahdollisuudet muuttuvat. Äkillisiä liikkeitä ja esteiden väistämistä on vältettävä, ja jyrkissä osuuksissa ja mutkissa on oltava varovainen.
13. Huomaa, että perävaunu voi vaikuttaa haitallisesti pyöräsi jarrutustehoon.
14. Perävaunun kannen on oltava suljettuna, kun sitä käytetään lasten suojaamiseksi ajon aikana.
15. Lasten on käytettävä suojakypärää aina ratsastaessaan.
16. Tarkista rengaspaineet. Paineen tulisi olla 35 ja 40 PSI:n välillä.
17. Älä käänny äkillisesti, koska perävaunu voi kaatua.
18. Älä liiku suurella nopeudella.
19. Älä ylitä 25 km/h, hidasta vauhtia mutkissa ja vaikeissa tieolosuhteissa. Suuri nopeus

vaikuttaa haitallisesti kykyyn hallita pyörää.

20. Suurin sallittu nopeus kääntyessä ja epätasaisilla teillä on 8 km/h.
21. Älä koskaan käytä perävaunua maastossa. Se on suunniteltu käytettäväksi päällystetyillä teillä. Sen käyttäminen maastossa voi vahingoittaa perävaunua tai vahingoittaa matkustajia.
22. Älä koskaan käytä perävaunua lasten kuljettamiseen yhdessä eläinten kanssa.
23. Sähköpolkupyörillä (EPAC) käytettäviä polkupyöräperävaunuja voidaan rajoittaa lailla.
24. Käytä aina varoituslippua, kun tuotetta käytetään polkupyörän perävaununa.

VETOPALKIN LATAUS

Voit tutkia vetoaisan aiheuttaman paineen kuormitettuun perävaunuun seuraavasti (A tai B).

- A. Aseta vetoaisa noin 25 cm:n korkeudelle ja mittaa kuorma kiinnitysjärjestelmän päässä olevalla matkatavara-asteikolla.
- B. Aseta vetoaisa noin 25 cm:n korkeudelle asetetulle kylpyhuoneen vaa'alle.

Huomio! Kuorman on oltava 3–8 kg.

OSIEN LISTA (KUVA A)

- | | |
|--|--------------------------------------|
| 1. Hoitajan ote | 8. Etupyörän irrotuspainike |
| 2. Hoitajan otteen säätöpainike | 9. Pyöränsuojus heijastimella (x2) |
| 3. Etukansi | 10. Vetoaisan pistorasia |
| 4. Istuin 5-pisteturvavöillä (x2) | 11. Akseli |
| 5. Takapyörät | 12. Pyörän kiinnitysjärjestelmä (x2) |
| 6. Painike takapyörän asentamista/poistamista varten | 13. Varoituslippu |
| 7. Etupyörät | 14. Pysäköintimekanismin vipu |
| | 15. Rannehihnä |

KEHYKSEN AVAUTUMINEN

Kun haluat avata perävaunun rungon, nosta hoitajan kahvaa (1, kuva A) ylöspäin ja avaa sitten istuimen runko (kuva 1). Varmista sitten, että rungon molemmilla puolilla olevat salvat on lukittu vetämällä hihnoista (kuva 2). Salpojen oikeasta lukkiutumisesta ilmoittaa naksahdus (kuva 3).

Huomio! Varmista, että lukko on paikallaan (kuva 3).

RUNGON KOKOAMINEN

Kun haluat taistaa kehyksen, paina molempia kahvoja kehyksen oikealla ja vasemmalla puolella samanaikaisesti (kuva 4) ja työnnä sitten kehystä varovasti alas.

ETUPYÖRIEN ASENTAMINEN JA IRROTTAMINEN

Huomio! Etupyörä voidaan asentaa vain silloin, kun tuotetta käytetään lastenrattaina. Kun tuotetta käytetään perävaununa, varmista aina, että etupyörä on irrotettu.

Etupyörän asentamiseksi työnnä pyöränvarsi rungossa olevaan reikään. Pyörä lukittuu automaattisesti ja oikea asennuksesta ilmoittaa naksahdus. Vedä varovasti pyörästä varmistaaksesi, että se on lukittunut.

Irrota etupyörä painamalla pyörän yläpuolella olevaa painiketta (kuva 5) ja vetämällä pyörä ulos pistorasiasta.

TAKAPYÖRIEN ASENTAMINEN JA IRROTTAMINEN

Takapyörien asentamiseksi paina pyörän keskellä olevaa painiketta (kuva 6) ja työnnä sitten pyörän varsi kehyksessä olevaan vastaavaan reikään (kuva 7). Pyörät lukkiutuvat automaattisesti. Vedä varovasti molemmista pyöristä varmistaaksesi, että ne ovat lukittuneet.

Irrota takapyörät painamalla pyörän keskellä olevaa painiketta (kuva 6) ja vetämällä pyörät ulos pistorasiasta.

VETOAISAN ASENNUS JA IRROTUS

1. Liu'uta vetoaisa oikeassa asennossa (kuva 8) perävaunun rungossa olevaan pistorasiaan (kuva 9).
 2. Työnnä varmistin sisään (kuva 10) ja työnnä vetoaisa hitaasti reikään ja pidä siitä kiinni.
 3. Varmista, että turvalaite (kuva 10) on paikallaan ja että vetoaisa on vakaa ja lukittu. Oikeasta asennuksesta ilmoitetaan napsauttamalla.
 4. Nosta tuotteen etuosaa kevyesti vetoaisasta tarttumalla. Aseta lukko (kuva 11) vetoaisan kiinnityselementin vastaavaan reikään. Varmista, että lukko on täysin paikallaan.
 5. Käännä ulkonevaa mutteria (kuva 12) vastapäivään. Vedä lukosta varmistaaksesi, että se on asennettu oikein.
 6. Vedä vetoaisasta varmistaaksesi, että se on lukittunut, ennen kuin käytät tuotetta polkupyörän perävaununa.
- Purkamista varten noudata edellä mainittuja vaiheita käänteisessä järjestyksessä.

Huomio! Tarkista säännöllisesti, ettei lukko ole irronnut tai auennut. Jos näin ei tehdä, seurauksena voi olla vakava loukkaantuminen sinulle tai lapsellesi.

PYSÄKÖINTIMEKANISMI

Aktivoi pysäköintimekanismi painamalla rungon takaosassa olevaa vipua (14, kuva A). Pysäköintimekanismi päätetään nostamalla vipua.

Huomio! Pysäköintimekanismi on lukittava aina, kun lapset laitetaan perävaunuun ja otetaan siitä pois.

HEIJASTIMELLA VARUSTETUN PYÖRÄNSUOJAN ASENTAMINEN JA IRROTTAMINEN

Liu'uta pyöränsuojaus rungon molemmilla puolilla olevaan ohjaimeen (kuva 13). Oikeasta asennuksesta ilmoitetaan napsauttamalla.

Irrota se painamalla kannen sisäpuolella olevaa painiketta (kuva 14) ja liu'uttamalla se pois.

VAROITUSLIPUN ASENTAMINEN

Pujota lippu vaipassa olevan reiän läpi ja työnnä se sitten vaippakankaassa olevaan tunneliin, joka sijaitsee pitäjän kahvan vasemmalla puolella (kuva 15).

Huomio! Lippu on pakollinen varuste.

Lippu on tarkoitettu käytettäväksi ainoastaan polkupyörän perävaunun toiminnassa. Lippu ei ole lelu. Älä anna lapsen leikkiä lipulla. Tämän varoituksen huomiotta jättäminen voi aiheuttaa vakavia vammoja.

5-PISTETURVAVYÖT

Kiinnitä turvavyö

Työnnä molemmat napsautettavat osat kiinnikkeeseen (kuva 16). Oikeasta kiinnityksestä ilmoittaa naksahdus.

Irrottaminen

Paina samanaikaisesti soljen keskellä olevia punaisia painikkeita ja sen sivuilla olevia painikkeita (kuva 17).

Säättö

Pujota hihnat solkien läpi säätääksesi ja sovittaaksesi pituuden lapsen pituuden mukaan (kuva 25).

HOITAJAN KAHVAN SÄÄTÄMINEN

Paina molempia kahvan säätöpainikkeita (2, kuva A) ja valitse jokin käytettävissä olevista asennoista. Kahvan säätö on mahdollista 7-vaiheisesti.

PERÄVAUNUN ASENTAMINEN POLKUPYÖRÄÄN

Vetoaisa on aina asennettava polkupyörän vasemmalle puolelle ajosuuntaan päin.

1. Irrota perävaunun etupyörä (ks. Etupyörän asennus ja irrotus).
2. Asenna vetoaisa (ks. Vetoaisan asennus ja irrotus).
3. Irrota polkupyörän takapyörän akseli (kuva 18). Irrota liitospappale (A, kuva 19) vetoaisasta ja aseta se polkupyörän takapyörän akseliin. Ruuvaa akseli takaisin paikalleen (kuva 20).
4. Kytke vetoaisa pyörän liitospappaleeseen ja työnnä lukko sopivaan reikään kiinnikkeen kiinnittämiseksi (kuva 21).
5. Pujota hihna polkupyörän pyörän rungon läpi ja kiinnitä vetoaisaan (kuva 22).

Huomio! Kun kuljetat yhtä lasta, lapsen on oltava vetoaisan vastakkaisella puolella. Kun kuljetat kahta lasta, painavamman lapsen on oltava vetoaisan vastakkaisella puolella (kuva 23).

JOUSITUKSEN SÄÄTÖ (SIQ)

SIQ-jousitus vaikuttaa merkittävästi matkustajan ja pyöräilijän mukavuuteen, kun tuotetta käytetään perävaununa. Toispuupohjainen rakenne tasaa voimia, jotka kohdistuvat kuoppia, nopeuskuoppia, kiihdytyksiä ja jarrutuksia ajettaessa.

Säädä jousitus perävaunun rungon alla olevalla säätimellä (kuva 24) välillä L (Low) ja H (High).

PUHDISTUS JA HOITO

Tuotteen luotettavuuden ja pitkäaikaisen suorituskyvyn takaamiseksi säännöllinen tarkastus, huolto ja hoito ovat välttämättömiä. Tarkasta perävaunu säännöllisesti ja tutki huolellisesti pyörien, rungon, päällysteiden, vetoaisojen, vetokoukun, turvavöiden, turvajärjestelmien ja turvatappien kunto. Rengaspaineet on tarkistettava säännöllisesti. Jos vaurioita havaitaan, ne on korjattava välittömästi ennen uudelleenkäyttöä.

Pyörät ja niiden osat on puhdistettava ja voideltava säännöllisesti. Käytä polkupyörän ketjujen voiteluun tarkoitettuja voiteluaineita.

Dri-Seat-sisäkkeen voi pestä koneessa 30 °C:ssa. Irrottaaksesi insertin, irrota hihnat ja työnnä ne sopivien reikien läpi. Avaa sitten tarranauha ja irrota pohjallinen.

Runko on puhdistettava säännöllisesti kostealla liinalla ja miedolla pesuaineella.

Kuvat ovat vain havainnollistavia, tuotteiden todellinen ulkonäkö voi poiketa kuvissa esitetystä.

Szczegółowe warunki gwarancji dostępne są na stronie:
Detailed warranty conditions are available on the website:
Detaillierte Garantiebedingungen finden Sie auf der Website:
Подробные условия гарантии доступны на сайте:
Le condizioni di garanzia dettagliate sono disponibili sul sito web:
Les conditions de garantie détaillées sont disponibles sur le site:
Las condiciones de garantía detalladas están disponibles en el sitio web:
Gedetailleerde garantievoorwaarden zijn beschikbaar op de website:
Íssamias garantijos sąlygas rasite svetainėje:
Podrobné záruční podmínky jsou k dispozici na webových stránkách:
A részletes garanciális feltételek elérhetők a weboldalon:
Condiții detaliate de garanție sunt disponibile pe site:
Detaljerade garantivillkor finns tillgängliga på hemsidan:
Detaljerte garantibetingelser er tilgjengelige på hjemmesiden:
Detajerede garantibetingelser kan ses på hjemmesiden:
Yksityiskohtaiset takuuehdot on luettavissa verkkosivulla:

www.lionelo.com

lionelo